



342243

M E M O R I A D E S C R I P T I V A

PARA UNA PATENTE DE INVENCION POR VEINTE AÑOS EN ESPAÑA A FAVOR DE SRES. ARDUIN DARIO BARBIERI, NICOLAS ACCUOSTO, MANUEL IGLESIAS ARRIBAS, MAURIGO SNEIDER GINDER Y OSIRIS JOSE LEAL MARTINEZ, EL PRIMERO DE NACIONALIDAD ARGENTINA; EL SEGUNDO, CUARTO Y QUINTO DE NACIONALIDAD URUGUAYA Y EL TERCERO DE NACIONALIDAD ESPAÑOLA, DOMICILIADOS EL 1º EN LANUS Oeste- calle Dr. A. Melo 1665, (BUENOS AIRES) (ARGENTINA) y los restantes en MONTEVIDEO (URUGUAY) calles Acevedo Diaz 1821, Juan Paullier 1938, Horacio Quiroga 6317 y Arrieta 2873, respectivamente

s o b r e :

" APARATO ELEVADOR DE SIMPLE EFECTO APLICABLE ESPECIALMENTE EN CORTINAS DE ENROLLAR "

- - - - -

Trata la presente invención de un aparato elevador de simple efecto, aplicable especialmente en cortinas de enrollar o en cuerpos de desplazamiento ascensional que requieran la acción de un medio transmisor de esa fuerza.

5 Los medios que se utilizan actualmente y que vienen aplicandose de lejos en estos cuerpos desplazables en sentido vertical,

342243



o bien oblicuos, sobre rieles o no, han consistido en un simple juego de transmisión de fuerza por medio de poleas accionadas por cintas o correas, y manualmente.

5 El esfuerzo que esa tarea requiere por tratarse de una acción directa, está en relación directa con el peso de la cortina, que siempre, por pequeño que sea contiene muchos kilos.

Además, y a los fines de cumplir con razones de estética, queda obligadamente dispuesta a los costados de cada lado al cual se aplica una cortina de arrollamiento, un listón de madera o similar que hara las veces de tapa del espacio por el cual se desplaza la correa accionadora, y consecuentemente los medios de entrase de la misma y de su arrollamiento.

10 El sistema mencionado se reemplaza con las consiguientes ventajas, por el que motiva esta invención.

15 Consiste en síntesis de un mecanismo de elevación de simple efecto, de medios mecánicos reducidos, con uso de un transmisor del esfuerzo, consistente en un cable especial, y con sistema de traba del mecanismo altamente sencillo y de inmediato accionamiento.

20 El tamaño del dispositivo es pequeño y su caja contenedora puede ser empotrada en el muro sencilla y facilmente.

Para una mejor comprensión de esta invención se acompaña un juego de dibujos, en los cuales:

25 La figura, 1, representa una vista exterior en elevación y perspectiva de la caja contenedora del dispositivo elevador de simple efecto;

La figura 2, es una vista según corte longitudinal;

La figura 3, es una vista en perspectiva del conjunto de piezas componentes del dispositivo de la invención y alineadas según un mismo eje;



342243

La figura 4 es una vista en elevación, de costado y parcialmente seccionada segun corte vertical, del conjunto giratorio del dispositivo;

5 La figura 5, es una vista de frente de la caja contenedora del dispositivo de accionamiento y transmisor de fuerza;

Las figuras 6 y 7, son respectivamente los dos cuerpos ensamblajes destinados a constituir la guía del cuerpo del cable.

Las figuras 8,9, y 10, son respectivamente vistas de frente, costado y contrafrente, de otra variante de realización.

10 Consta la invención de una caja a; contenedora del conjunto y para ser empotrada, la cual a su vez, y en su cara frontal, constituye la cámara de alojamiento de los rodamientos, tal como se verá mas adelante; o de un conjunto mecánico de piezas móviles b, dentro de una carcasa c, y de medios coadyuvantes para accionamiento manual d, y de guía e, para el cable transmisor de fuerza F.

La tapa frontal 1, de la caja a, se ajusta, a la misma por medio de una pluralidad de tornillos 2, o similares, en sendos espacios roscados 3, de la citada caja a.

20 Un asiento 4 para un buje 5, en el cual se alojan los elementos de rodamiento 6, se encuentra practicado en la cara 1, o capa, alrededor de un orificio pasante 7.

Hacia la cara superior 8 de la caja a se ha practicado un orificio 8' de asiento para un cuerpo 9 de guía, para el cable 10.

25 El cuerpo 9 de guía ofrece en su parte superior una zona de asiento 11, sustancialmente semiesferica, para que se vincule a la misma el cuerpo complementario de guía, según otra semiesfera 12, que encaja en la zona 11 con movimientos rotulares y se proyecta hacia su parte superior según un manguito 13.

30



5 La caja o carcasa c que contiene en su interior al conjunto mecánico b, está fijada a la tapa l frontal de la caja de empotramiento a, por medio de cuatro o más tornillos 15, que se ajustan en sendos espacios con paredes roscadas 15, del cuerpo de la carcasa c.

La caja c se compone de un cuerpo cilindrico 15', que contrafrente 16, el cual tiene fijado un eje 17 en su centro, y cuatro o mas cuñas 18.

10 El cuerpo 15' hacia su base frontal 19, es libre y tiene practicado en esa zona superiormente, un apéndice 20, hueco, donde se aloja un cuerpo 21 que hace las veces de traba para la rotación de una rueda 23 dentada y componente de conjunto mecánico b.

15 Dentro de la caja o carcasa b y en especial su cuerpo l, se aloja el siguiente mecanismo.

Un vástago 24, hueco hacia su extremidad libre cilindrico y con un filete de rosca 25.

20 En su otro extremo libre antagónico, el vástago 24 ofrece una sección interior 26 poligonal y exteriormente tiene fijado a presión un cojinete a fricción 27, de metal blanco o similar, cojinete 27 este que en su sección posterior toma contacto con disco 28 circular, perpendicular al eje del vástago roscado 24.

25 Un cuerpo 29 en forma de carreta, ofrece un alma 30, cilindrica hueca, con su cara interna con filete de rosca 31, coincidente con el paso del filete 25 del vástago 24, el cual se introduce dentro de este.

30 Se hace notar que el eje 17 tiene un escalon de mayor diámetro 17' hacia las proximidades de la pared del contrafrente 16, escalón este 17' donde hace tope el extremo libre del vástago roscado 24.



El carrete 29 tiene dos cuerpos anulares hacia cada uno de los extremos del alma 30, siendo uno de ellos, el 32, el que coincide contra la pared del contrafrente 16, y posee dos salientes 33, según sección de cuña situadas diametralmente opuestas entre si.

5

Posee además una zona echaflanada 34 y alojamiento hueco 35 para el alojamiento del extremo del cable 10, con un medio de aprisionamiento a rosca 36.

Entre el disco 28 y el cuerpo anular 32 se coloca una rueda de crique 23 con sus dientes de traba 37.

10

El conjunto del carrete 29 con el vástago roscado 24 y la rueda 23, se introducen dentro del cuerpo 15 de la caja c, de manera tal, que el eje 17 quede a su vez alojado dentro del vástago 24 y sea el medio de giro del conjunto tal como se verá.

20

Fijada la caja c, al cuerpo de la placa o tapa frontal, l, coincidirán los rodamientos 6 contra el cojinete 27 y el extremo libre del vástago en su zona de sección poligonal con el orificio pasante 7 de la dicha tapa.

Una manivela de accionamiento manual 38 se aloja según uno de sus brazos y en coincidencia de secciones, dentro del extremo de sección poligonal 26 del vástago 24.

25

Pasado el cable 10 por los cuerpos de guía 8 y 9 aprisionado su extremo por el tornillo 36 o similar se está en condiciones de hacer el siguiente funcionamiento.

29

Para que el cuerpo de la cortina o similar se desplace hacia arriba, se requerirá naturalmente que el cable 10 efectue un esfuerzo de tracción hacia abajo y por ende enroscarse alrededor del alma 30, del carrete 29.

Se procederá para ello a imprimir el mismo giro capaz de producir tal arrollamiento del cable 10.

30



Mediante la manilla 38 se imprime el vástago 24 roscado un movimiento detrógiro con el cual y por la acción de las roscas 25 y 35, obliga al carrete 29 a acompañarlo en su giro. Arrolla al cable 10 y asciende la cortina.

5 Para frenar en una posición cualquiera basta con dejar de actuar la manivela 38 en sentido dextrógiro y proceder a efectuar un pequeño giro sinistrógiro, o bien dejar que actue el peso de la cortina.

10 En tal momento se producirá una traba o frenado instantáneo por las siguientes razones:

Al efectuarse un pequeño giro sinistrogiro del vástago roscado 24, obligará al carrete 29 a desplazarse contra el contrafuerte 16 del cuerpo 15 de la caja c.

15 Además al tope 21 que impedirá el movimiento de retroceso de la rueda 23 al calzar a sus dientes en sus contrafuertes y los cuerpos de entrabe de sección de cuña 18 y 33, obligarán al conjunto a quedar inmovil.

20 Haciendo girar nuevamente el vástago roscado 24 en sentido dextrógiro, el carrete 29 se desplazará nuevamente en sentido contrario, liberandose de sus trabas que lo inmovilizaban.

N O T A

En resumen: la invención recae sobre las siguientes reivindicaciones :

25 1^a.- Aparato elevador de simple efecto aplicable especialmente en cortinas de enrollar caracterizado por estar integrado por una caja de empotramiento en el muro, dentro de la cual está fijada contra el paramento interno de la placa frontal de la dicha caja, una carcasa cilíndrica que contiene un vástago cilíndrico con filete de rosca, dentro de un carrete y con su extremo que remata
30 en su disco; el carrete con filete apto para la articulación de vástago roscado, entre el paramento exterior del cuerpo anular



anular limitado del carrete y el disco del vástago roscado, una
rueda dentada a manera de crique en coincidencia coplanar con un
cuerpo de traba alojado en un departamento de la carcasa; comple-
tando el carrete en su otro extremo libre un disco anular con
5 medios de traba en coincidencia con otros dispuestos en la cara
interna del contrafrente de la carcasa, del cual emerge un eje a
lo largo del cual es capaz de desplazarse el mencionado carrete,
teniendo como medio complementario de accionamiento manual una
manivela aplicable al eje del conjunto.

10 2^a.- Aparato elevador, según la reivindicación anterior,
caracterizado porque el carrete posee una oquedad para el extremo
del cable accionador y un tornillo o similar para su aprisiona-
miento.

15 3^a.- APARATO ELEVADOR DE SIMPLE EFECTO APLICABLE ESPECIALMENTE
EN CORTINAS DE ENROLLAR.

Según se describe en esta memoria que consta de siete hojas
escritas a máquina por una sola cara y dibujos.

Madrid 23 junio 1.967

CARLOS FERNANDEZ CANDELAS
P. P.

QUE SE HA ENROLLADO

34 243

34 243

FIG. 1.

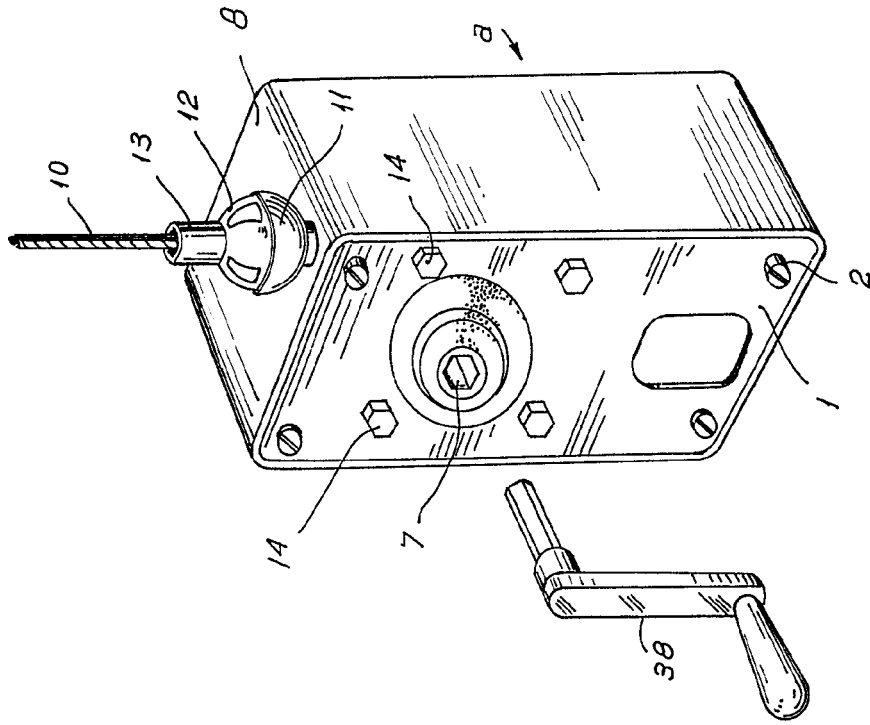
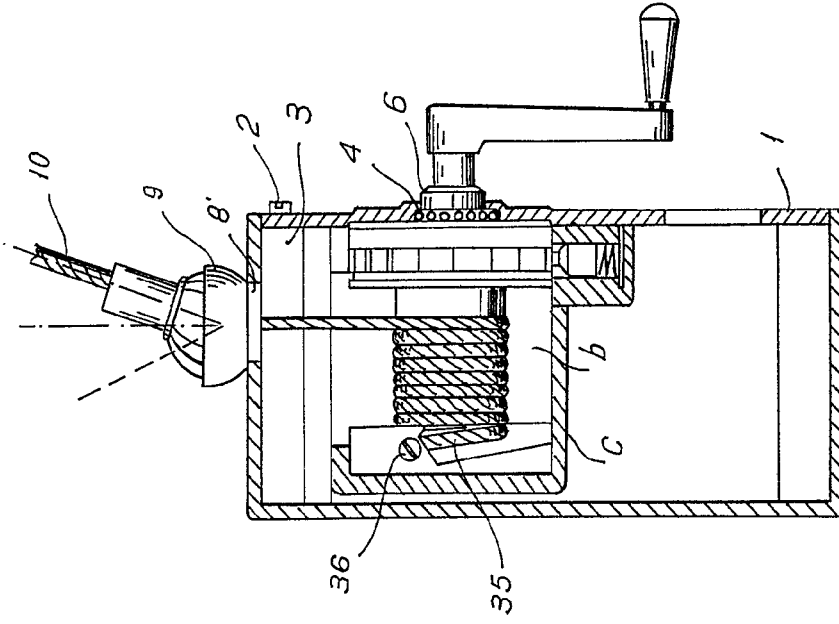

FIG. 2.



Madrid.

ESCALA VARIABLE.

23 JUN 1967



ARDUIN DARIO BARBIERI, NICOLAS ACCUOSTO, MANUEL IGLESIAS ARRI
MAURICIO SNEIDER CINDER Y OSIRIS JOSE LEAL MARTINEZ.

34.243

FIG. 1.

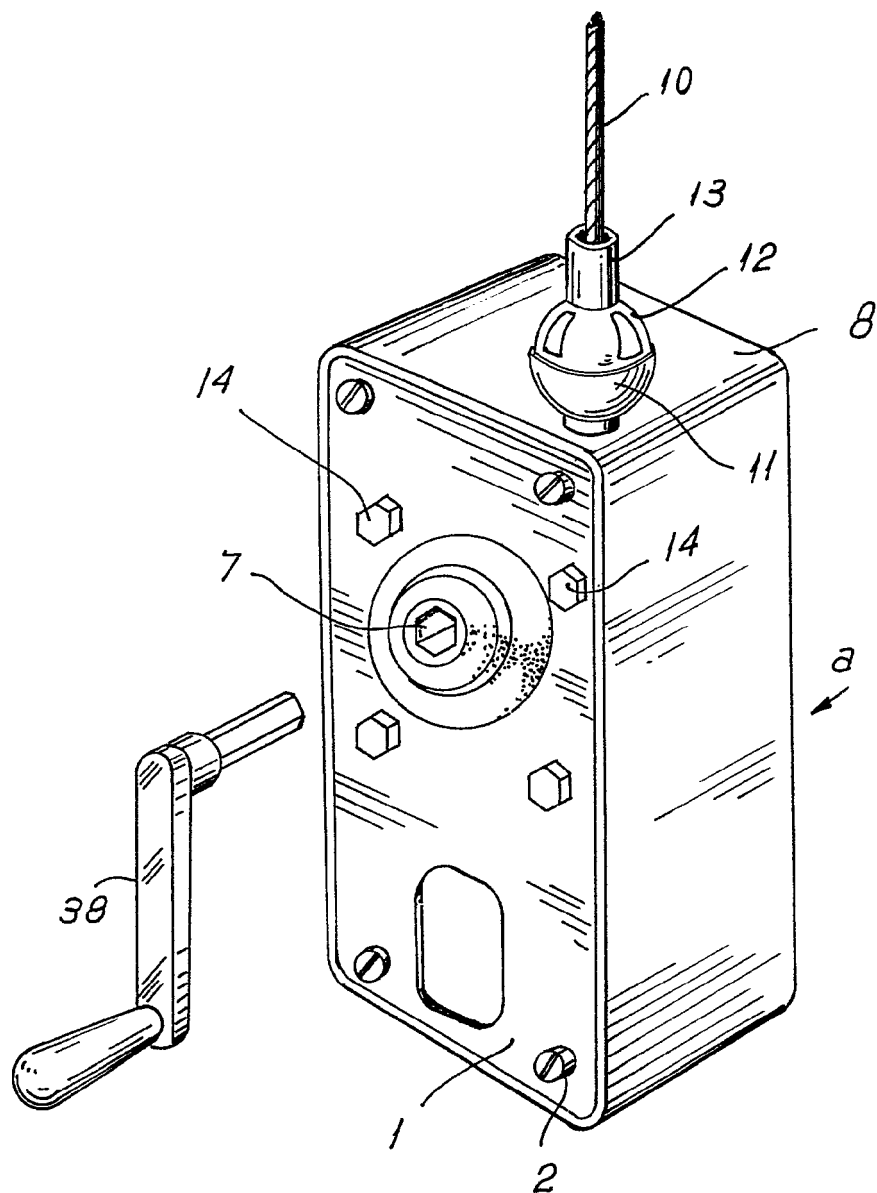

ESCALA VARIABLE.

342243



FIG. 2.

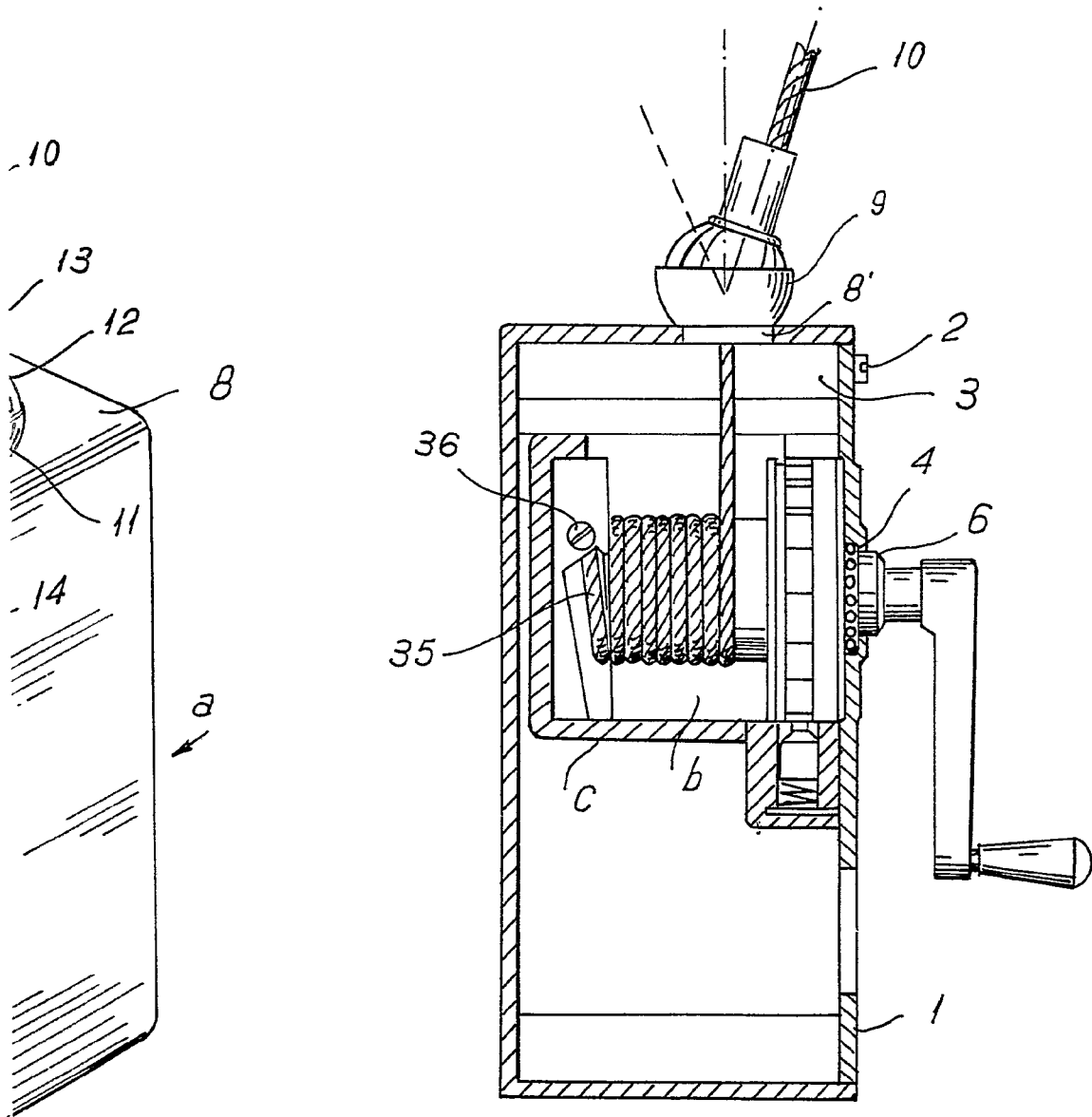

Madrid.

23 JUN 1967

SECRETARIADO DE PATENTES



342213

342213

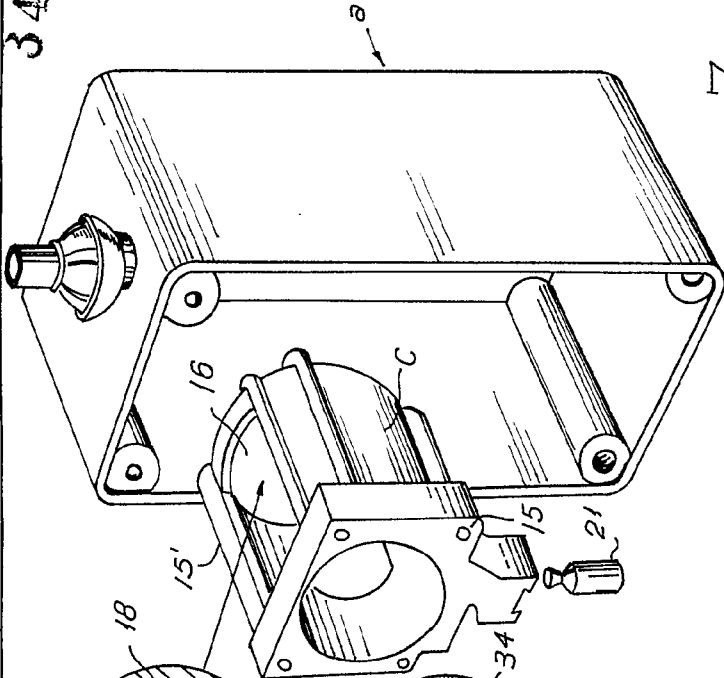

FIG. 3.

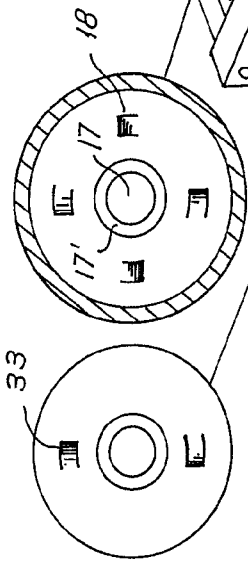

FIG. 4.

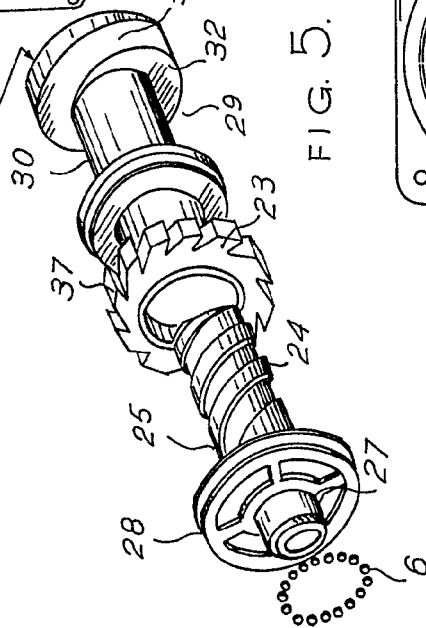

FIG. 5.

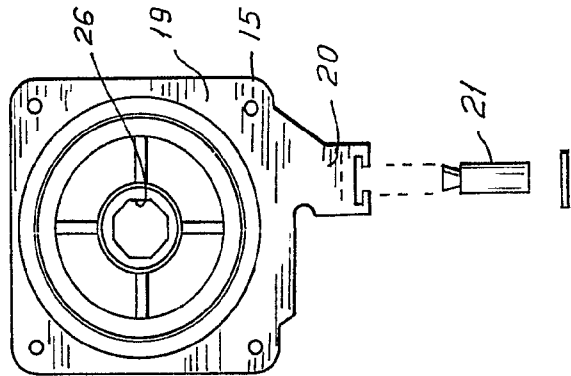

FIG. 6.

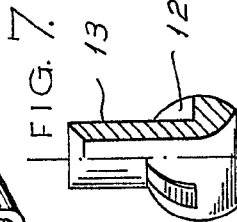
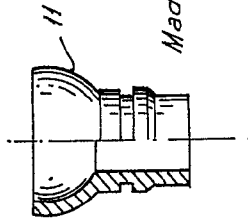

FIG. 7.



Madrid. 23 JUN. 1907

CARLOS FERNANDEZ CANDELAS
 P. P.

ESCALA VARIABLE.

347243

FIG. 3.

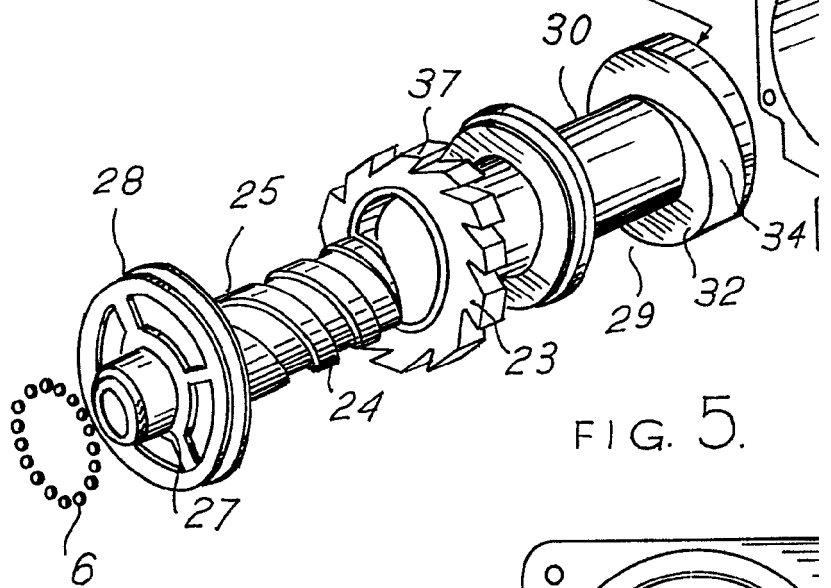
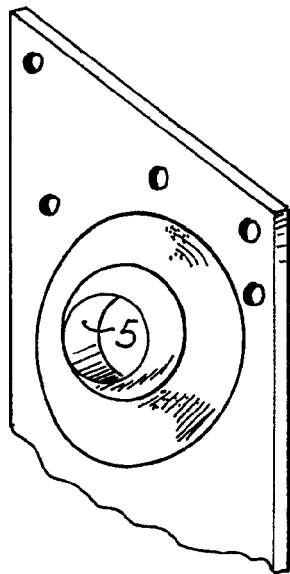
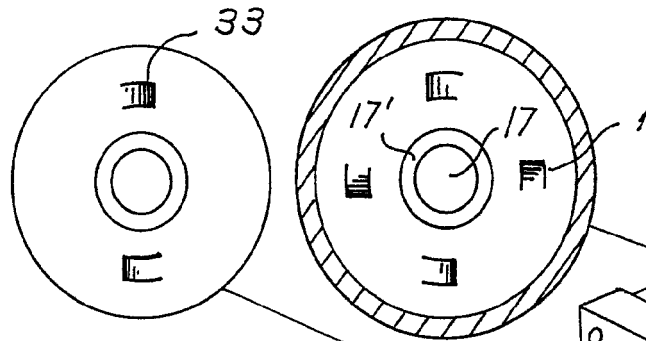
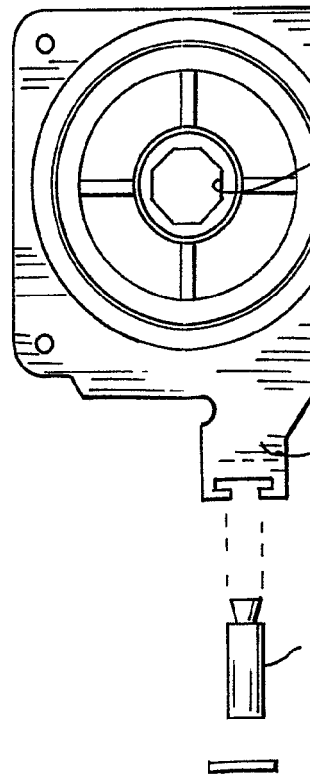
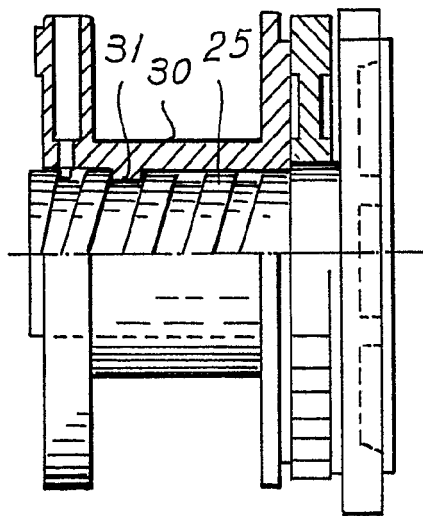

FIG. 5.

FIG. 4.



ESCALA VARIABLE.

342243

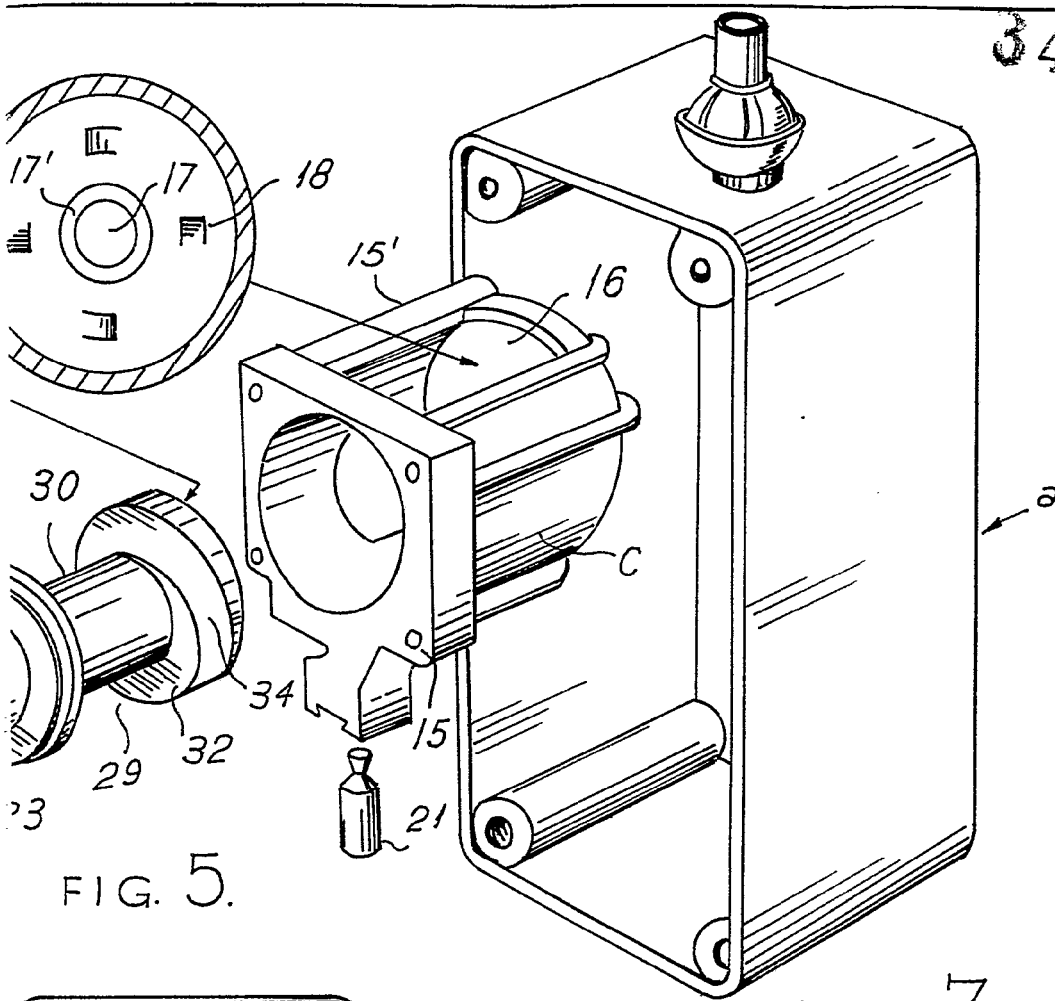

FIG. 5.

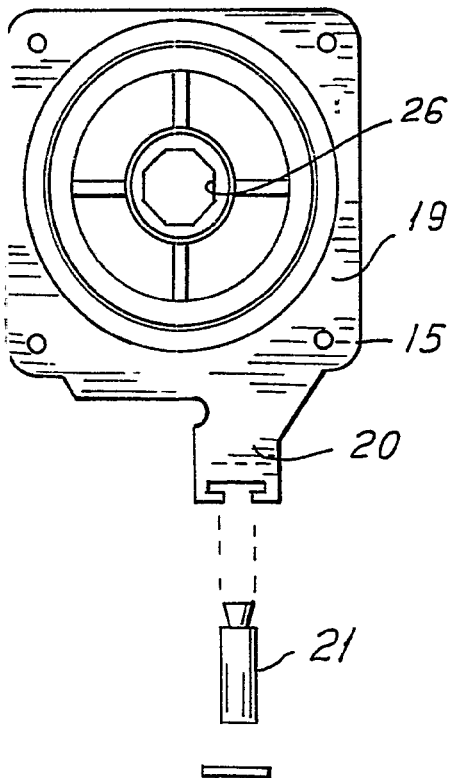

FIG. 6.

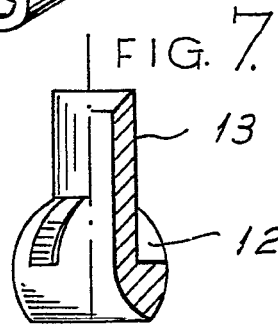
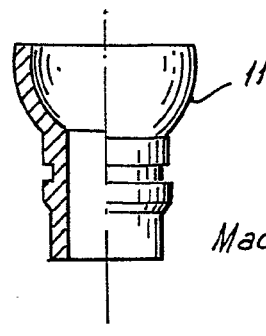

FIG. 7.



Madrid. 23 JUN. 1937

CARLOS FERNANDEZ CANDELAS
P. P.

34 2243

342243



FIG. 8.

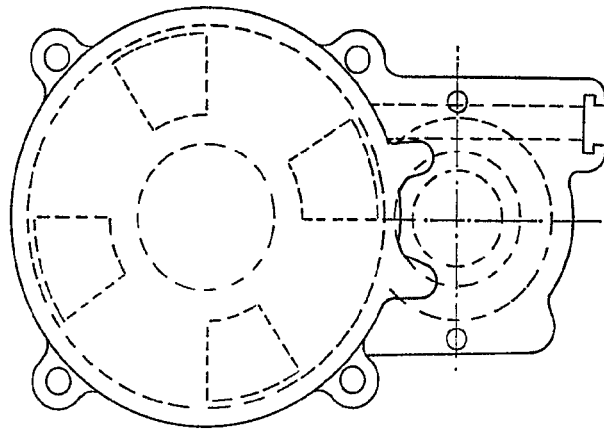

FIG. 9.

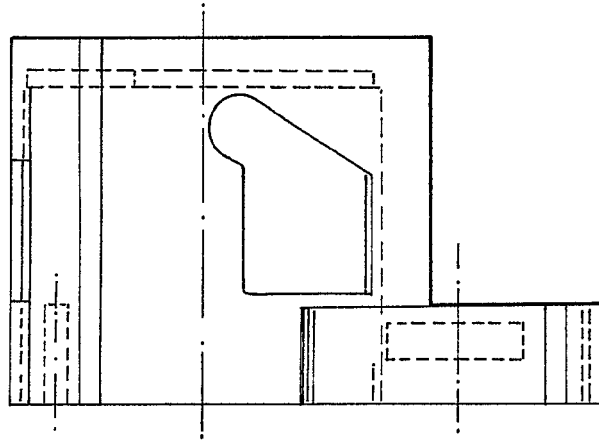
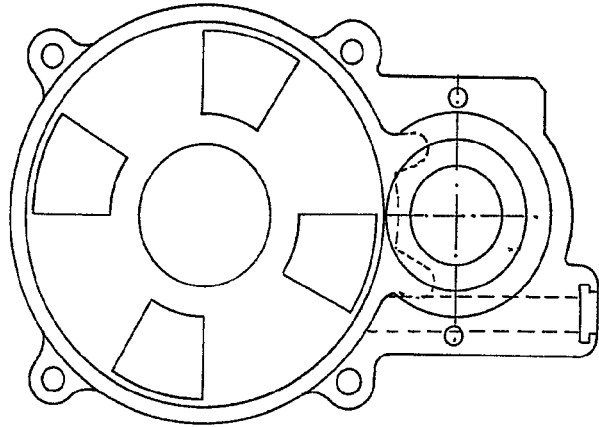

FIG. 10.



Madrid.

ESCALA VARIABLE.

23 JUN 1967

SECRETARIA DE ESTADO
D. P.

342213

FIG. 8.

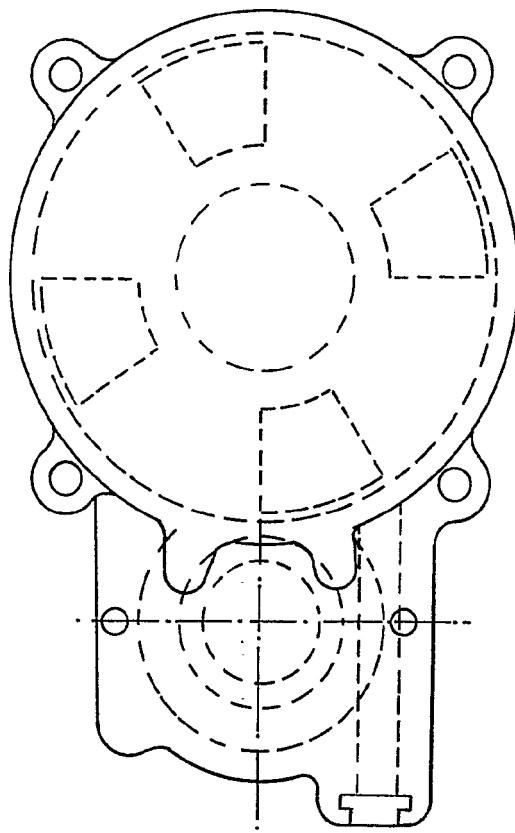
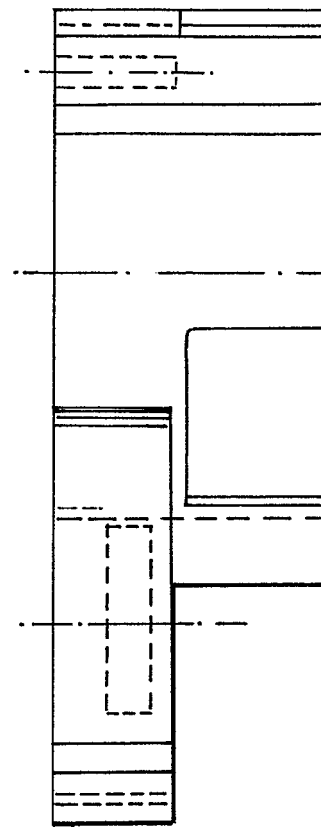

FIG. 9.



ESCALA VARIABLE.

342243



FIG. 9.

FIG. 10.

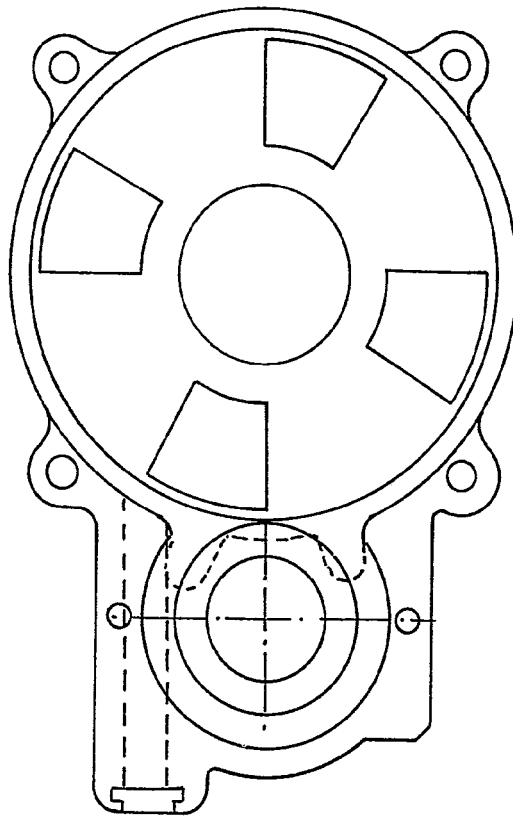
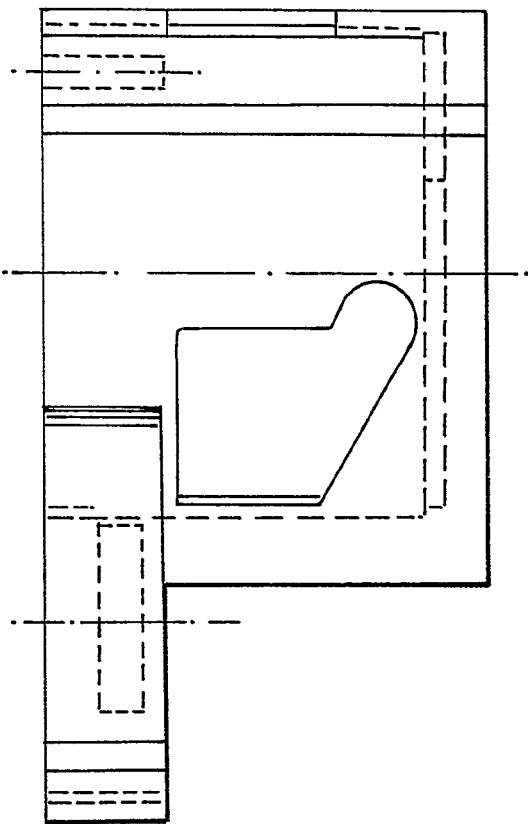

Madrid.

23 JUN. 1967

CARLOS FERRANDEZ CANDELAS
P. P.