

P.- 35.446

Case 55
O. Nr. 42.751



341 443

Memoria descriptiva

para solicitar PATENTE DE INVENCION en España por 20 años

a nombre de LARS RINGDAL

entidad / de nacionalidad noruega

con domicilio en Montebelloveien 15, Oslo, Noruega.

**por: "MEJORAS INTRODUCIDAS EN LA FABRICACION DE CARTUCHOS",
(Clase Internacional F42b)**

12.7.67



El amplio uso de materiales plásticos de diversos tipos se ha extendido gradualmente a todos los campos, incluyendo la producción de municiones, por ejemplo cartuchos de perdigones pequeños, municiones de fogueo, etc.

5

Ventajas especiales van unidas al uso de vainas de plástico para ciertos fines, además del hecho de que son evidentemente menos caras. El material plástico no ha sido todavía utilizado para municiones con proyectiles -

10

afilados, sin embargo, y hay varias razones para esto, siendo una de ellas que no se han encontrado hasta la fecha medios adecuados de afianzamiento entre la vaina de plástico del cartucho y el proyectil afilado metálico. In-

15

troducir el proyectil metálico de la manera conocida resulta en una expansión y alteración de la dimensión de la vaina del cartucho, lo cual no es permisible, y moldear un proyectil afilado solidariamente con la vaina del cartucho implica una producción larga y por lo tanto cara,

20

puesto que el proyectil sólido necesita, para ser capaz de resistir la deformación, un periodo de tiempo de endurecimiento más largo que el de la vaina de cartucho de pared delgada. Así, el equipo de producción del tamaño que permite la producción de todo el cartucho está ocupado

25

durante un periodo de tiempo innecesariamente largo, puesto que toda la vaina del cartucho ha de permanecer en el molde hasta que el proyectil sólido se haya endurecido.

30

Una producción mucho más racional sería conseguida si la vaina del cartucho de pared delgada y el proyectil fuesen producidos por separado en máquinas respectivas y unidos subsiguientemente. Sin embargo, incluso si el mismo proyectil fuese de plástico, se presentarían los mismos pro

12.7.67

- 2 -

341443

21



5 blemas y desventajas que anteriormente se describen. La
vaina de cartucho de pared delgada se dilata cuando el pro-
yectil es introducido en la misma, de manera que se obtie-
ne una dimensión relativamente no específica, y al mismo
tiempo, sean los proyectiles metálicos o de plástico, es
difícil conseguir un medio satisfactorio de afianzamiento.

10 La finalidad del presente invento es vencer es-
ta desventaja proveyendo unos medios con los cuales el -
afianzamiento del proyectil en la vaina del cartucho es me-
jorado en un grado tal que la vaina del cartucho puede ser
producida en grandes cantidades en máquinas de operación
rápida, mientras que los proyectiles son producidos por mol-
deo de inyección en otras máquinas, por rotación, o por
otros métodos. Además de la rápida producción, existe la
15 ventaja adicional de poderse seleccionar el material en el
proyectil y en la vaina del cartucho sin consideración de
la resistencia de la conexión entre los dos, puesto que, en
todos los casos, la conexión será adecuada incluso si se
utiliza un material blando elástico para la vaina del car-
20 tucho. En tiro de pequeña distancia, se usan a menudo pro-
yectiles de plástico, y los proyectiles deben entonces ser
de un material resistente duro. Como se ha mencionado an-
teriormente mediante el empleo del presente invento es posi-
ble mucha mayor libertad de selección del material.

25 De acuerdo con el invento, se ha encontrado un
medio muy satisfactorio de afianzamiento porque dichos me-
dios de afianzamiento están concentrados centralmente so-
bre una pared que cierra el extremo del proyectil de la vai-
na del cartucho. Por el término "centralmente" se desea in-
30 dicar aquí que los medios de afianzamiento en la vaina del

341443



5 cartucho encajan dentro de los proyectiles contrariamente
a los previos tipos de municiones, sea munición de plásti
co o metálica, donde el proyectil era introducido en la
vaina del cartucho. Como se ha mencionado previamente cuan
do, como es usual, se utiliza material más duro y más resis
tente para el proyectil que para la vaina del cartucho, la
vaina del cartucho tolera esfuerzos mucho mayores proce-
dentes de fuerzas que actúan radialmente hacia fuera cuan
do un saliente o espárrago en la vaina del cartucho es -
atornillado dentro del proyectil, que si un miembro de -
unión en el proyectil es introducido dentro del material
blando elástico de la vaina del cartucho.

10 El invento se refiere, así, a una mejora en car-
tuchos, particularmente en cartuchos de materiales plásti
cos en los cuales el extremo del proyectil de la vaina del
cartucho está cerrado por una pared que puede desgarrarse
al disparar, y se caracteriza sustancialmente porque la
pared está provista, en el exterior, de medios de afian-
zamiento liberables para el proyectil.

15 Otras características y detalles del invento se
rán hechas claras en la siguiente descripción, con refe-
rencia al dibujo, que representa un corte por la parte más
delantera de un cartucho hecho de acuerdo con el invento.

20 La vaina 1 del cartucho es de la forma usual,
y puede ser hecha de un material plástico, blando, elásti-
co. El extremo del proyectil de la vaina 1 del cartucho es
25 tá cerrado por una pared circular 2 que puede estar moldeada
solidariamente con la misma vaina del cartucho. Una línea
de rayado 3, que se extiende en derredor de la circunfe-
rencia de la pared 2, determina la posición de desgarre
30



sobre la pared 2, que ocurre cuando se dispara el tiro. La pared 2 en el ejemplo representado está provista externamente de un saliente o espárrago 4 que está roscado externamente o está provisto de gargantas circunferenciales, mientras que el proyectil 5 del cartucho tiene un ánima 6 con correspondientes roscas o gargantas y rebajos. La vaina 1 del cartucho y el proyectil 5 pueden entonces ser producidos por separado por el método más adecuado a cada objeto, y la producción puede ser racionalizada sustancialmente produciendo grandes cantidades de un solo tipo de vaina de cartucho 1, y varios tipos de proyectiles 5, los cuales, según se desee, están dispuestos en la vaina acabada 1 del cartucho, consiguiendo la conexión entre el espárrago 4 y el ánima 5 una conexión rígida y sólida que no es capaz de ser alojada involuntariamente. La conexión es entonces mucho más satisfactoria que si la vaina 1 del cartucho hubiese encerrado el proyectil hecho de material duro y resistente.

El espárrago 4 puede estar provisto de una cavidad 7 que facilita la producción y reduce la cantidad de material utilizado. La cavidad 7 puede además ser empleada para cargas de bengalas y sustancias de color y un corto canal 8 permite la comunicación entre la carga 9 en la vaina 1 del cartucho y, por ejemplo, la carga de la bengala. La cavidad 7 en el espárrago 4 puede ser también usada para ajustar el peso del proyectil porque la cavidad 7 está rellena de virutas metálicas o similares.

El ejemplo representado sirve sencillamente para ilustrar el invento y no forma limitación del alcance de protección otorgada por esta patente, puesto que pueden ima

341443



5 ginarse otras realizaciones. Por ejemplo la conexión entre la vaina del cartucho y el proyectil puede tener la forma de una conexión de lengüeta y garganta, una conexión de espárrago a presión o similares, sin salirse del alcance del invento.

N O T A

10 Los puntos de invención propia y nueva que se presentan para que sean objeto de esta solicitud de Patente de Invención en España, por VEINTE años, son los siguientes:

15 1.- Mejoras introducidas en la fabricación de cartuchos, particularmente cartuchos hechos de material plástico, en los cuales el extremo del proyectil de la vaina del cartucho está cerrado por una pared, desgarrable al disparar, caracterizadas porque la pared está provista externamente de un espárrago roscado, que sobresale axialmente, para afianzamiento de un proyectil provisto de un ánima roscada que corresponde al espárrago.

20 2.- Mejoras introducidas en la fabricación de cartuchos.

Tal y como se ha descrito en la Memoria que antecede representado en los dibujos que se acompañan y para los fines que se han especificado.

341443



Esta Memoria consta de siete hojas escritas a máquina por una sola cara.

Madrid. 24 JUL 1967

P.A.

Albano de Elzabur
[Handwritten signature]

12.7.67

PBG.

341443

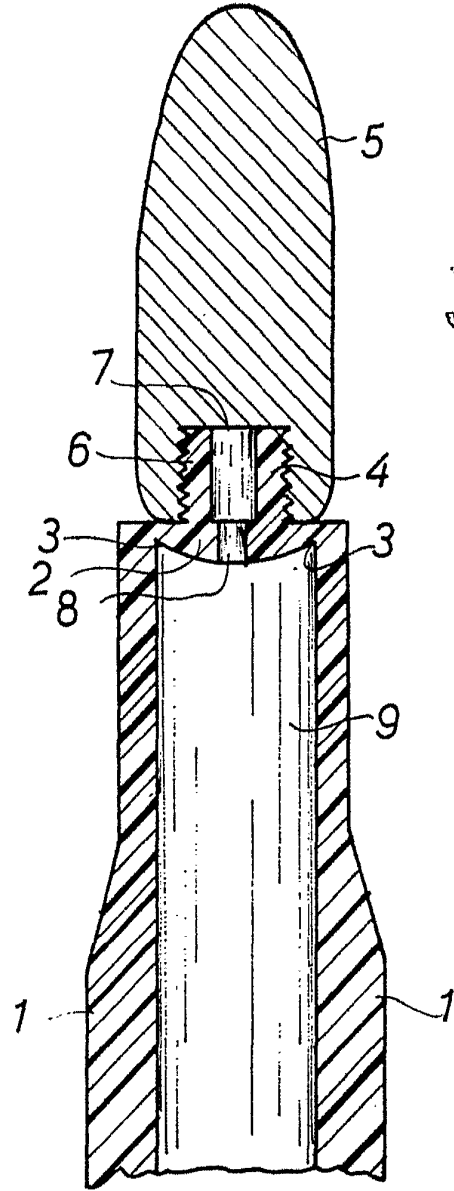

341443

Albanus de Elizabeth
Patent