



P.- 35.320

Gw 1839 Sp.

341256

Memoria descriptiva

para solicitar PATENTE DE INVENCION por 20 años

a nombre de GEWERKSCHAFT EISENHUTTE WESTFALIA

entidad / de nacionalidad alemana

con domicilio en 4628 Wethmar, cerca de Lünen/Westfalia, República Federal Alemana

por: "UN DISPOSITIVO DE RUEDA DENTADA PARA CADENA PARA UN TRANSPORTADOR RASCADOR DE CADENA" (Clase Internacional B65g).



5 El invento se refiere a una rueda dentada para
cadena para un transportador rascador de cadena, en el
que están previstas instalaciones para la evacuación del
producto a transportar que se haya depositado en la zona
de los dientes y de los huecos entre dientes.

10 Se sabe que durante la extracción de minerales
que se aglutinen intensamente y tiendan a la formación de
briquetas, al pasar sobre la rueda dentada para cadena,
la cadena deposita continuamente en las bolsas de la ca-
dena y en los huecos entre dientes de la rueda dentada
para cadena, material de extracción fino y lo compacta
sobre la rueda dentada para cadena como consecuencia
de la tensión de tracción en la cadena. Por ejemplo, en
el transporte de piritas o similares conduce esto a una
15 "ascensión" de la cadena fuera de la rueda dentada para
la cadena y consecuentemente a perturbaciones en el
transporte.

20 Por ello ya se ha intentado, reducir el ensu-
ciamiento de la rueda dentada para cadena por desviado-
res de la cadena o similares que entren en la ranura en
los dientes de la rueda dentada para cadena que acoja
los miembros verticales. Pero con ello se formaba, al
igual que antes, en la zona de los huecos entre dien-
tes una sedimentación de producto fino compactado, que
25 dificulta el paso de la cadena sobre la rueda dentada.

30 Además se ha ensayado el realizar el fondo
del aparato de transporte delante del reenvío a modo
de cedazo, de manera que el producto fino en parte ya
pueda separarse antes del reenvío de la cadena y caer
pasando al ramal inferior.

341256

6.7.1967



5 Ninguno de los dispositivos previamente indicados era adecuado para evitar que se llene de producto fino después de un tiempo limitado el espacio entre los dientes vecinos y obligue por ello a la cadena a ascender.

10 El invento se ha propuesto la misión de eliminar las desventajas antes descritas y garantizar, que en especial el producto de extracción depositado en la zona de los huecos entre dientes sea eliminado por lo menos cuando el depósito haya alcanzado una medida que perjudicaría al proceso de transporte.

15 El invento resuelve el problema propuesto para una rueda dentada para cadena de la clase precitada, mediante una ranura que se extiende en la dirección periférica y biseca los dientes, cuyo fondo de ranura está realizado en la sección transversal con forma semicircular o con extensión inclinada hacia el punto más bajo de la ranura, estando prevista una lengüeta que encaja en la ranura y presentando los huecos entre dientes superficies inclinadas que parten de la limitación lateral de la ranura.

20 A causa de la presión de aprieto originada por la cadena de transporte, sobre el producto de extracción depositado, este producto de extracción desliza por las superficies inclinadas de acuerdo con el invento hacia el centro de la rueda dentada para cadena y es cogido aquí por la lengüeta y desprendido definitivamente de la rueda dentada para cadena.

30 Según otra característica del invento, el diámetro de la rueda dentada para cadena es menor en la zona de la ranura que el diámetro del tambor de la cadena en la zona de contacto con la rueda dentada para cadena.



Por esta medida se pueden lograr de manera especialmente sencilla las superficies inclinadas necesarias para la evacuación del producto fino depositada en los huecos entre dientes.

5 En una forma de realización del invento la rueda dentada para cadena consiste en dos discos dentados colocados yuxtapuestos, conectados a muñones de un árbol. Pero la rueda dentada para cadena también puede estar constituida por dos discos enfrentados, soldados, siendo formada entonces la parte más baja de la ranura por la costura de soldadura.

10 El invento se explica a continuación más detalladamente haciendo referencia a un ejemplo de realización.

15 La figura 1 muestra en un ejemplo de realización la rueda dentada para cadena en vista en planta desde arriba;

La figura 2 muestra un alzado lateral parcialmente seccionado de acuerdo con la figura 1.

20 En el ejemplo de realización representado se compone la rueda dentada para cadena 7 de dos discos dentados 9 y 9'. La ranura 2 que se extiende en la dirección periférica (flecha) en cierto modo biseca los dientes 1. El fondo de la ranura 3 está configurado aproximadamente en forma de semicircunferencia o con inclinación hacia el punto más bajo de la ranura, partiendo superficies inclinadas 6 desde la limitación lateral de la ranura 2. Estas superficies inclinadas sólo están dispuestas en la zona de los huecos 5 entre dientes y tienen una inclinación, que se corresponde con la diferencia entre el diámetro

6.7.1967



metro D del tambor 8 para la cadena y el diámetro d de la rueda dentada para cadena en la zona de la ranura 2. Para desprender el producto fino depositado, penetra una lengüeta 4 en la ranura 2.

5

N O T A

10 Los puntos de invención propia y nueva que se presentan para que sean objeto de la presente solicitud de Patente de Invención en España, POR VEINTE años, son los siguientes:

15 1.- Un dispositivo de rueda dentada para cadena para un transportador rascador de cadena, en el que están previstas instalaciones para la evacuación del producto a transportar, que se haya depositado en la zona de los dientes y de los huecos entre dientes, caracterizado por una ranura que se extiende en la dirección periférica y biseca a los dientes, cuyo fondo de ranura está configurado en su sección transversal en forma de 20 semicircunferencia o con inclinación hacia el punto más bajo de la ranura, estando prevista una lengüeta que penetre en la ranura y presentando los huecos entre dientes superficies inclinadas que parten de la limitación lateral de la ranura. 25

30 2.- Un dispositivo de rueda dentada para cadena según la reivindicación 1, caracterizado porque el diámetro de la rueda dentada para cadena es menor en la zona de la ranura que el diámetro del tambor para la cadena en la zona de contacto con la rueda dentada para ca-

7.7.1967



dena.

3.- Un dispositivo de rueda dentada para cadena según las reivindicaciones 1ª y 2ª, caracterizado por que la rueda dentada para cadena consiste en dos discos dentados yuxtapuestos, conectados a muñones de un árbol.

4.- Un dispositivo de rueda dentada para cadena para un transportador rascador de cadena.

Tal y como se ha descrito en la memoria que antecede, representado en los dibujos que se acompañan y para los fines que se han especificado.

La presente memoria consta de seis hojas escritas a máquina por una sola cara.

Madrid,

P.A.

13 JUL 1967
Alberto de Elzacara
Por Encargo

341256

7.7.1967

MCC.



Fig.1

341256

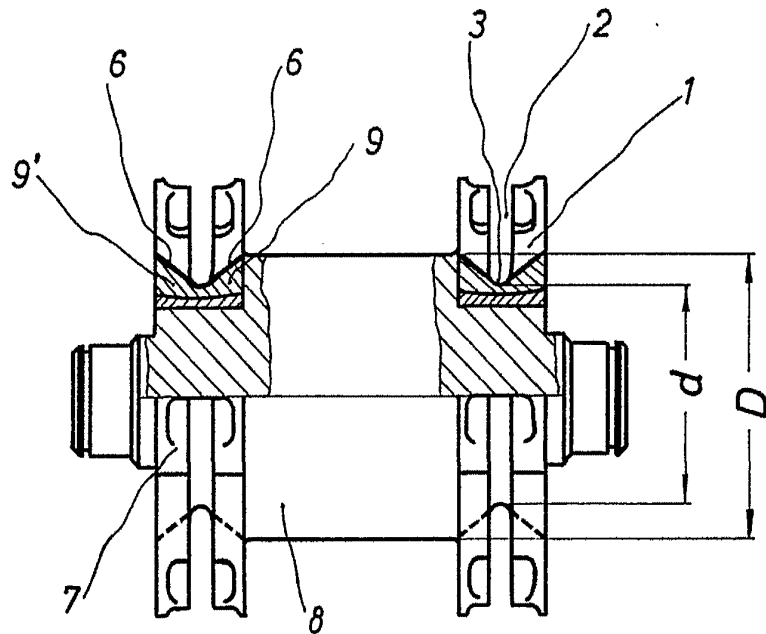
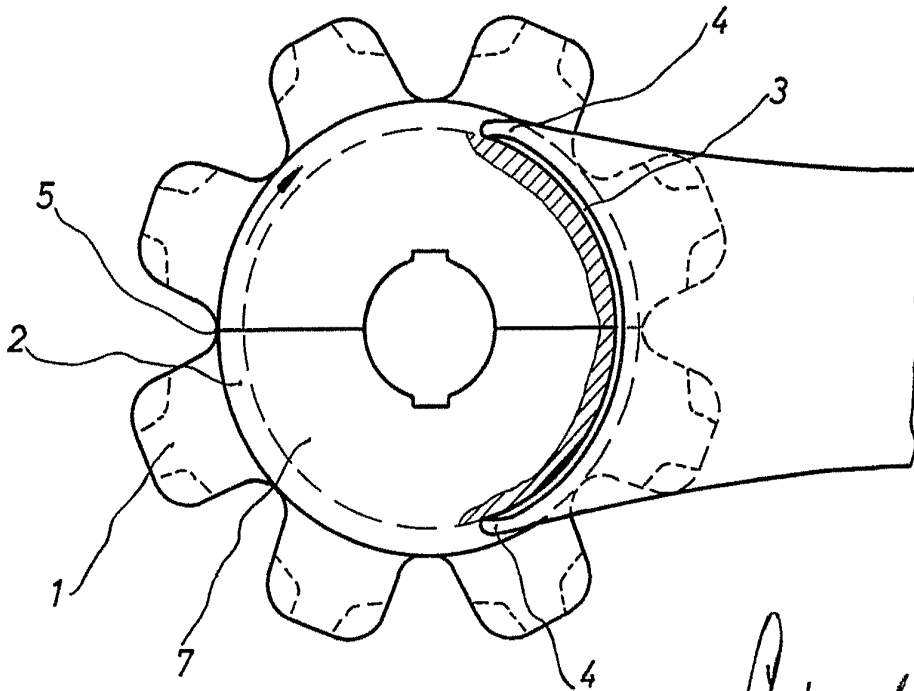

Fig.2



Alberto de Grazia
Inventor