

341021

20



341021

MEMORIA DESCRIPTIVA

---

5. Correspondiente al registro de Patente de Introducción que, por diez años, se solicita para España y sus Colonias, a favor de Don Julio CALMI CAPÓN, de nacionalidad española, residente en HOSPITALET (Barcelona), C/ Maestro Candi, n<sup>o</sup> 36

"PERFECCIONAMIENTOS EN LA CONSTRUCCIÓN DE ENCENDEDORES DE GAS LICUADO"

---

10. El objeto de esta Patente son unos perfeccionamientos en la construcción de encendedores de gas licuado que permiten obtener unos aparatos de construcción simple y rápida, sin menoscabo de su buen funcionamiento y en consecuencia, con un precio de coste más reducido.

15. Para una correcta interpretación se describe, a continuación, un caso de realización práctica de tales perfeccionamientos, a título de ejemplo, no limitativo, acompa-

341021



Hándose de dos hojas de dibujos en los que:

En la figura 1, se representa, en sección, la válvula de carga del depósito de gas.

5. En la figura 2, también en alzado y sección la válvula de salida del gas.

En la figura 3, es un encendedor construido según estos perfeccionamientos, con el cabezal separado del cuerpo, éste visto en sección y sin las válvulas.

10. Y en la figura 4, una planta superior del mismo cuerpo, monopieza, del encendedor.

Consiste la invención en que el encendedor se construye en dos partes (1) y (2), una de ellas formada por una cabeza metálica (1) en la que hay el pulsador (3) abridor de

la válvula de gas, y el capuchón (3') apagador de la llama

15. producida por el sistema de chispa pirofórica y de un cuerpo-depósito moldeado (2), en material plástico, en el cual,

en la propia operación de moldeo se le efectúan las cavidades oportunas (4) para el gas y los orificios (5) y (6) de

20. las válvulas de carga y de salida de gas así como unos orificios (7) y (7') de paso del tubo vertical (8) de alojamiento y empuje de la piedra pirofórica, cual tubo, a su

vez, hace de tirante de sujeción del cabezal metálico (1)

al cuerpo de material plástico (2) al ser roscado el tornillo de oclusión (9) al tubo (8) y por ende la cabeza del

25. tornillo (9) apoyando contra la base (10) del cuerpo (2) de material plástico.

La válvula de carga se construye con un soporte superior (11) perforado axialmente, que en su parte interna presenta un manguito de acoplamiento (12) en el que se enchufa

30. un cilindro (13) que su base inferior (14) está obturada y

341021



- tiene un orificio axil (15) atravesado por un bulón perpendicular (16) que en su extremo superior tiene una valona circular (17) de mayor diámetro que el orificio axil (15) y entre la valona (17) y la base inferior (14) del cilindro (13)
5. hay una junta anular, tórica (8) que hace un perfecto cierre estanco al estar empujado el bulón (16) por el muelle helicoidal (19) y la apertura para efectuar la carga del encendedor se efectúa al empujar hacia adentro el extremo, parcialmente salido, del bulón (16) y vencer el muelle (19)
10. con lo que se retira la junta tórica (8), facilitada tal retirada por el saliente anular (20) del cuello del bulón (16), habiendo un armazón (21) cubridor del cilindro (13) y fijador del mismo en su posición correcta presentando el extremo superior del armazón un reborde (22) que se remacha contra el borde superior (23) del casquete (11) y teniendo este armazón (21) en su base (24) que emerge fuera de la base del encendedor un escalonado doble (25) y (26), es decir, hacia afuera y hacia adentro, para permitir la disposición
15. de dos juntas anulares tóricas (27) y (28), una, la externa (28), de unión al cuerpo del encendedor y la interna (27) circundando el orificio axil (29) para permitir la entrada de la boquilla cargadora, cual junta interna (27) garantiza el acoplamiento de esta boquilla y asimismo asegura que no existan fugas a través del cilindro interno (13) en su
20. base (14) en contacto con el escalón interno (26).
- 25.

En la válvula de salida del gas se disponen todas las piezas alrededor de un eje de simetría y giro, colocando sobre este eje de simetría y giro una válvula (30) formada por un eje con cabeza plana perpendicular (31) alojada en un cilindro-guía (32) de diferentes diámetros (32), (32') y

30.

341021



(32") que está roscado a un portaválvulas (33) unido al casquillo de sujeción (34).

5. En el interior del casquillo (33) hay, debajo del asiento (31) de la válvula (30), un émbolo (35) que su extremo inferior apoya en un taco (36) de material flexible, y sensiblemente elástico, con orificio axial (37) y mecha (38) en él ensartada, cual taco apoya en un soporte (39) troncocónico y también con orificio axial (40) para la salida de la mecha (38) alojada en el interior del depósito (2) de gas del encendedor.

10. Entre el émbolo (35) y la cabeza (31) de la válvula (30) hay intercalada una válvula móvil (41) que es mantenida constantemente aprisionada contra el orificio axial (42) del émbolo (35) en virtud de la presión constante del obturador que presiona hacia abajo contra el eje de la válvula (30), obturando así dicho orificio axial (42) y con ello la salida del gas licuado.

15. Roscando más o menos el casquillo escalonado (32) se hace descender más o menos el émbolo (35) y por tanto presionando más o menos su base contra el taco flexible (36) y así regulando el caudal de salida del gas licuado.

20. Debajo de la valona (43) del émbolo (35) queda dispuesta una junta tórica (44) para una mayor seguridad en la hermeticidad y también una junta tórica (45) en el escalón del portaválvulas (33).

25. Habiéndose descrito ampliamente la naturaleza del invento, así como su realización en la práctica, se hace constar que el mismo es susceptible de variaciones de detalle, sin que por ello se altere su principio fundamental que constituye la esencia de la invención.

30.

2017



341021

N O T A

Descrito el objeto de la invención, lo que se declara como no divulgado, practicado, ni puesto en ejecución en España, comprende las siguientes reivindicaciones:

- 5. 1ª.- Perfeccionamientos en la construcción de encendedores de gas licuado, caracterizados por el hecho de que el encendedor se construye en dos partes, una de ellas formada por una cabeza metálica en la que hay el pulsador abridor de la válvula de gas y el capuchón apagador de la llama
- 10. producida por el sistema de chispa pirofórica y de un cuerpo-depósito moldeado, en material plástico, en el cual, en la propia operación de moldeo se le efectúan las cavidades oportunas para el gas y los orificios de las válvulas de carga y de salida de gas así como unos orificios de paso
- 15. del tubo vertical de alojamiento y empuje de la piedra pirofórica, cual tubo, a su vez, hace de tirante de sujeción del cabezal metálico al cuerpo de material plástico al ser roscado el tornillo de oclusión al tubo y por ende la cabeza del tornillo apoyando contra la base del cuerpo de material plástico.
- 20. 2ª.- Perfeccionamientos en la construcción de encendedores de gas licuado, según la anterior reivindicación, en los que la válvula de carga se construye con un soporte superior perforado axialmente, que en su parte interna presenta un manguito de acoplamiento en el que se enchufa un
- 25. cilindro que su base inferior está obturada y tiene un orificio axial atravesado por un bulón perpendicular que en su extremo superior tiene una valona circular de mayor diámetro que el orificio axial y entre la valona y la base inferior del cilindro hay una junta anular, tórica que hace un
- 30.

341021

26.12.53



- perfecto cierre estanco al estar empujado el bulón por el muelle helicoidal y la apertura para efectuar la carga del encendedor se efectúa al empujar hacia adentro el extremo, parcialmente salido, del bulón y vencer el muelle con lo
5. que se retira la junta tórica, facilitada tal retirada por el saliente anular del cuello del bulón, habiendo un armazón cubridor del cilindro y fijador del mismo en su posición correcta presentando el extremo superior del armazón un reborde que se remacha contra el borde superior del casquete y teniendo este armazón en su base que emerge fuera
10. de la base del encendedor un escalonado doble, es decir, hacia afuera y hacia adentro, para permitir la disposición de dos juntas anulares tóricas, una, la externa, de unión al cuerpo del encendedor y la interna circundando el orificio axil para permitir la entrada de la boquilla cargadora,
15. cual junta interna garantiza el acoplamiento de esta boquilla y asimismo asegura que no existan fugas a través del cilindro interno en su base en contacto con el escalón interno.
20. 3ª.- Perfeccionamientos en la construcción de encendedores de gas licuado, según las anteriores reivindicaciones, en los que en la válvula de salida del gas se disponen todas las piezas alrededor de un eje de simetría y giro, colocando sobre este eje de simetría y giro una válvula formada
25. por un eje con cabeza plana perpendicular alojada en un cilindro-guía de diferentes diámetros que está roscado a un portaválvulas unido al casquillo de sujeción.
30. 4ª.- Perfeccionamientos en la construcción de encendedores de gas licuado, según las anteriores reivindicaciones, en los que en el interior del casquillo hay, debajo del

341021

2011



asiento de la válvula, un émbolo que su extremo inferior apoya en un taco de material flexible y sensiblemente elástico, con orificio axial y mecha en él ensartada, cual taco apoya en un soporte troncocónico y también con orificio axial para la salida de la mecha alojada en el interior del depósito de gas del encendedor.

5.

5ª.- Perfeccionamientos en la construcción de encendedores de gas licuado, según las anteriores reivindicaciones, en los que entre el émbolo y la cabeza de la válvula hay intercalada una válvula móvil que es mantenida constantemente aprisionada contra el orificio axial del émbolo en virtud de la presión constante del obturador que presiona hacia abajo contra el eje de la válvula, obturando así dicho orificio axial y con ello la salida del gas licuado.

10.

6ª.- Perfeccionamientos en la construcción de encendedores de gas licuado, según las anteriores reivindicaciones, en los que roscando más o menos el casquillo escalonado, se hace descender más o menos el émbolo y por tanto presionando más o menos su base contra el taco flexible y así regulando el caudal de salida del gas licuado.

15.

7ª.- Perfeccionamientos en la construcción de encendedores de gas licuado, según las anteriores reivindicaciones, en los que debajo de la valona del émbolo queda dispuesta una junta tórica para una mayor seguridad en la hermeticidad y también una junta tórica en el escalón del portaválvulas.

25.

8ª.- PERFECCIONAMIENTOS EN LA CONSTRUCCION DE ENCEN-  
DEDORES DE GAS LICUADO.

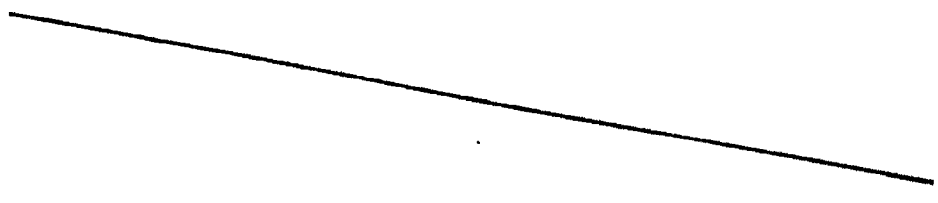

26



341021

Según se describe y reivindica en la presente Memoria descriptiva, que consta de ocho hojas foliadas y escritas por una sola cara y acompañada de dos hojas de dibujos.

Madrid, a 26 de Mayo de mil novecientos sesenta y siete.

P. A.,  
Antonio Aricha  
p. p.



FIG. 1

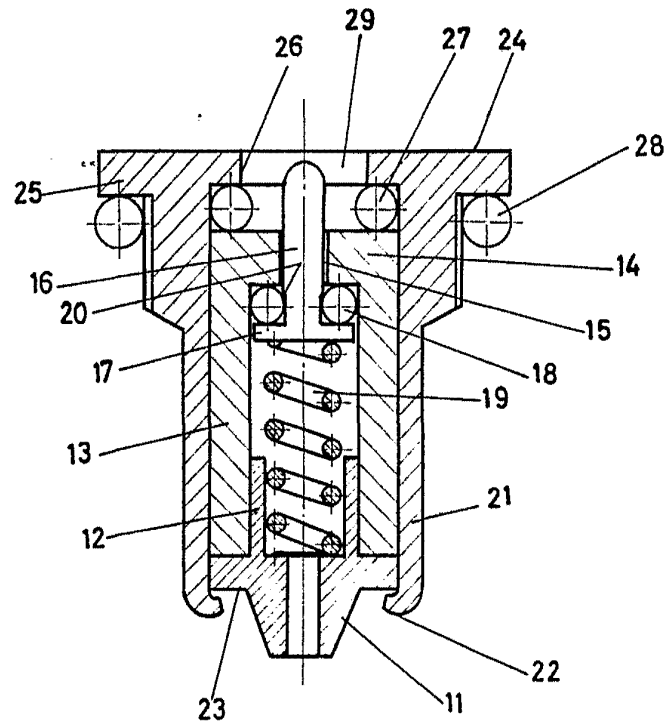
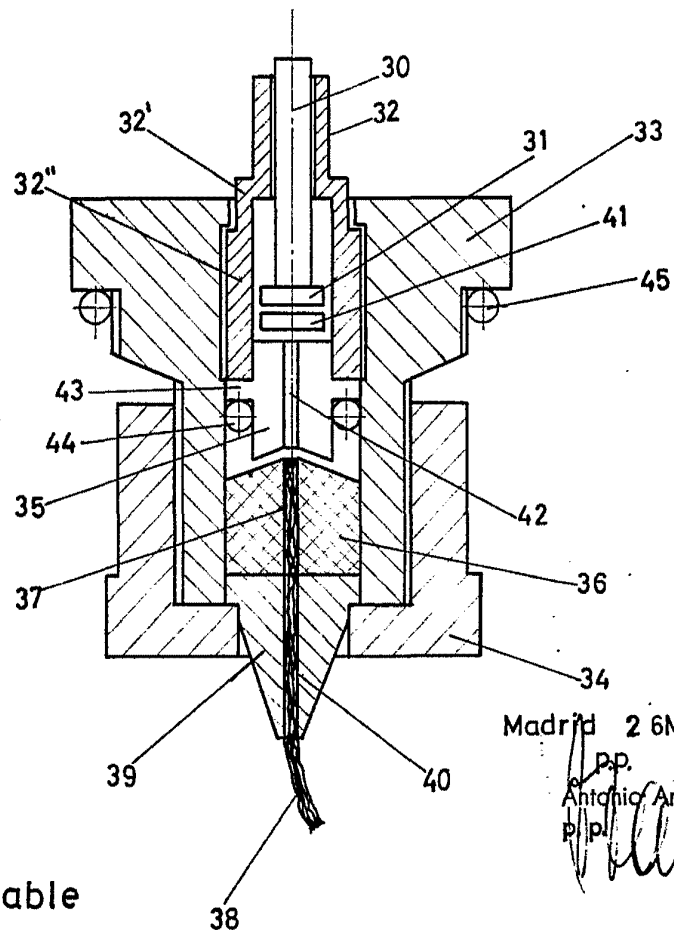

FIG 2



Escala variable

Madrid 26 Mayo 1967

P.P.  
Antonio Aricha  
P.P.



FIG. 3

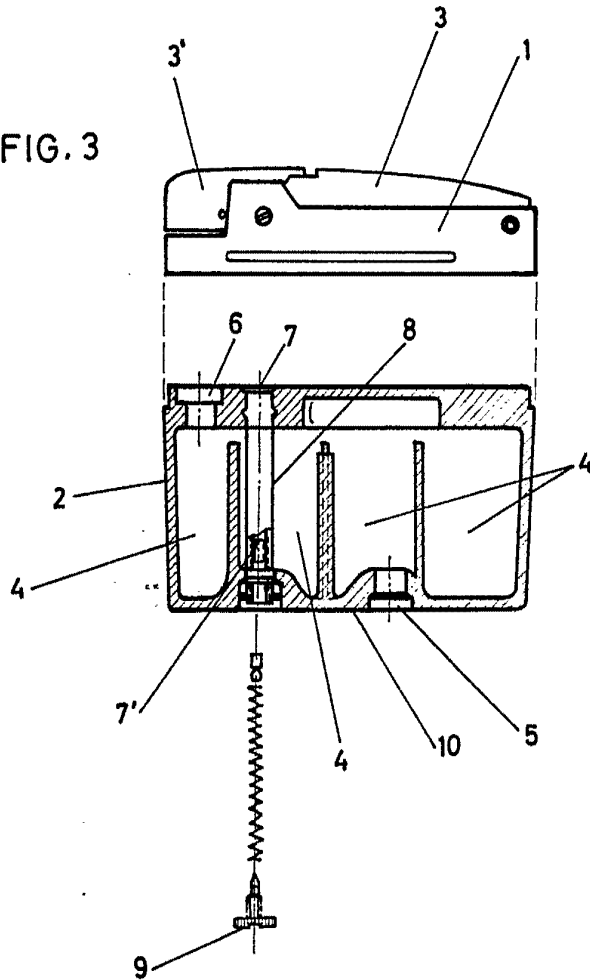
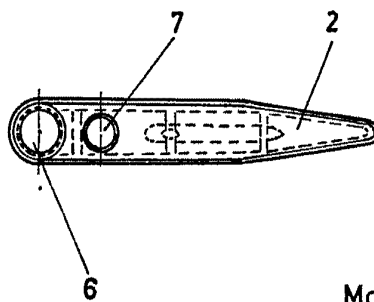

FIG. 4



Madrid 26 Mayo 1967

D.R.  
Antonio Alcazar  
P.D.  
*[Handwritten signature]*

Escala variable