



338953

338953

MEMORIA DESCRIPTIVA
DE UNA
PATENTE DE INVENCION

por VEINTE AÑOS, a favor de D. Daniel Ciprian Arroyos,
con domicilio en Utebo (Zaragoza), Calle Hospital núm.
2, de nacionalidad española por:

ARADO BISURCO

La presente memoria tiene por objeto un arado bisurco
montado sobre un chasis de acero moldeado, de gran robustez
mecánica y diseñado de tal forma que se acopla directamente
a cualquier tipo de tractos a la máxima profundidad y con
un esfuerzo mínimo dejando la tierra totalmente nivelada.

5.-

La figura 1 de los dibujos adjuntos a la presente
memoria representa una vista lateral del arado con referencia
a la cual, y a continuación se hace la descripción de las
distintas partes que la componen.

10.-

Consiste fundamentalmente en un chasis de acero moldea-
do (1) al que és en unido mediante dos tornillos los cuerpos
(2) que trabajan independientemente del chasis, disponiendo
éste último de dos cremalleras (3) constuida por dos piezas
con estrias verticales que permiten determinar la anchura del

338953



15.- surco, estas cremalleras quedan fijadas por medio de los tornillos (4).

Dispone de un sistema de palancas (5) convenientemente estudiado que permite volver el arado sin el menor esfuerzo físico y sin hacer trabajar el equipo hidráulico del tractor por el simple desplazamiento de la palanca de accionamiento (6) hacia adelante.

El acoplamiento de este tipo de arado al tractor es de tiro directo a las barras del mismo y a una barra o palancín que juega sobre un disco de chapa y los esfuerzos que pueda sufrir y original por tanto cualquier tipo de rotura quedan eliminados por dos tornillos de seguridad (7) situados uno de ellos en cada uno de los cuerpos del mismo. Las vertederas, barrones así como el resto de los elementos no mencionados de forma específica en esta memoria son de los mismos tipos que lo existentes en el mercado.

El impulso con que se voltea el arado al accionar la palanca (6) se regula mediante el apriete de un tornillo (8) dispuesto al efecto.

A continuación pasamos a concretar los puntos que constituyen novedad y que portanto originan la siguiente nota de :

REIVINDICACIONES

PRIMERA.- ARADO BISURCO, caracterizado por disponer de un chasis de acero moldeado debidamente formado y dimensionado, para dotarle de una gran robusted mecánica.

40.- SEGUNDA.- ARADO BISURCO, según la reivindicación anterior, caracterizado además por disponer de dos cuerpos unidos al chasis ya mencionado por dos tornillos y sirviendo a la vez de soporte a las vertederas del arado.

TERCERA.- ARADO BISURCO, según las reivindicaciones anteriores: 45.- caracterizado además por disponer de dos cremalleras

338953



constituidas por dos piezas estridadas verticalmente que permiten regular la anchura del surco y están fijadas mediante tornillos.

50.- CUARTA.- ARADO BISURCO, según las reivindicaciones anteriores caracterizado además por disponer de una palanca de accionamiento que con ayuda de un mecanismo adecuado consigue que el arado se vuelva sin el menor esfuerzo físico y sin hacer trabajar el equipo hidráulico del tractor.

55.- QUINTA.- ARADO BISURCO, según las reivindicaciones anteriores, caracterizado además por disponer de dos tornillos de seguridad que evitan toda clase de roturas debidas a sobrecargas que pudieran sufrir todas y cada una de las piezas que lo componen.

60.- SEXTA.- ARADO BISURCO.
Todo ello tal y como se describe en la presente memoria que consta de tres hojas foliadas y mecanografiadas por una sola de sus caras y otra de planos, para su mejor comprensión

62.-

Madrid, a 5 ABR. 1957

P.A.

OFICINA TÉCNICA
FRANCOS-FLOREZ

338953 - Hoja única -

338953

338953

338953

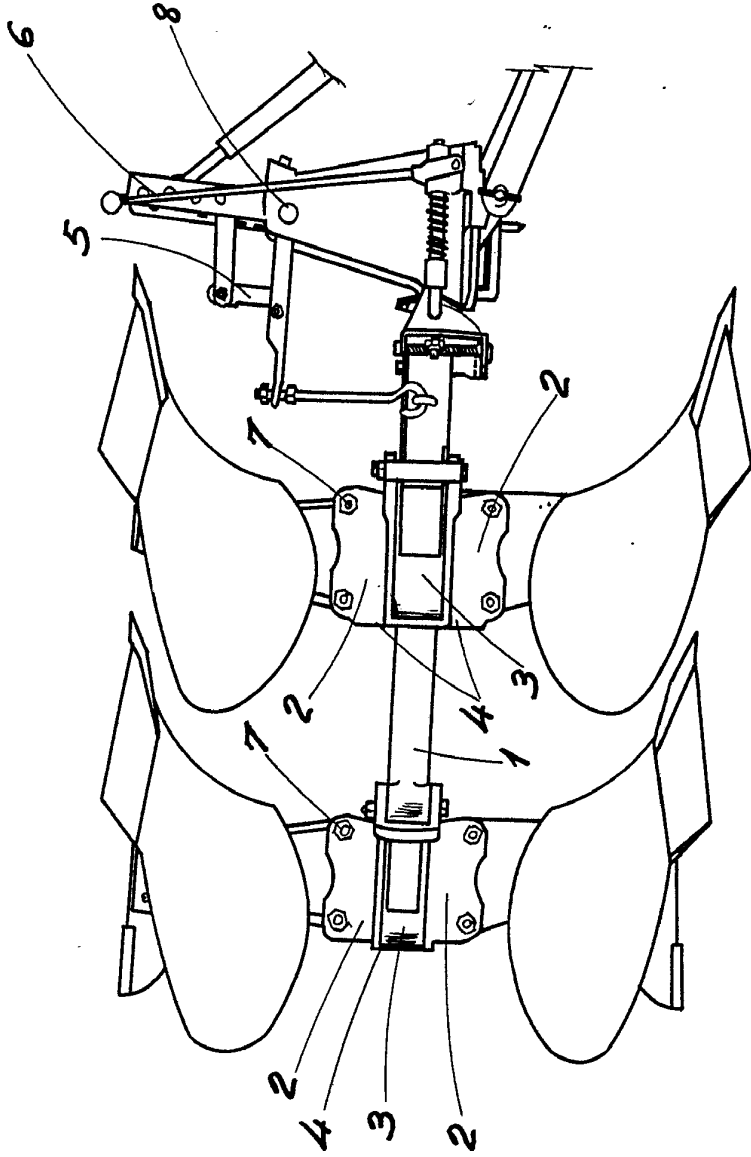

Escala variable
Madrid

15 ABR 1951
FRANCISCO LOPEZ

[Handwritten signature]

338953

338953

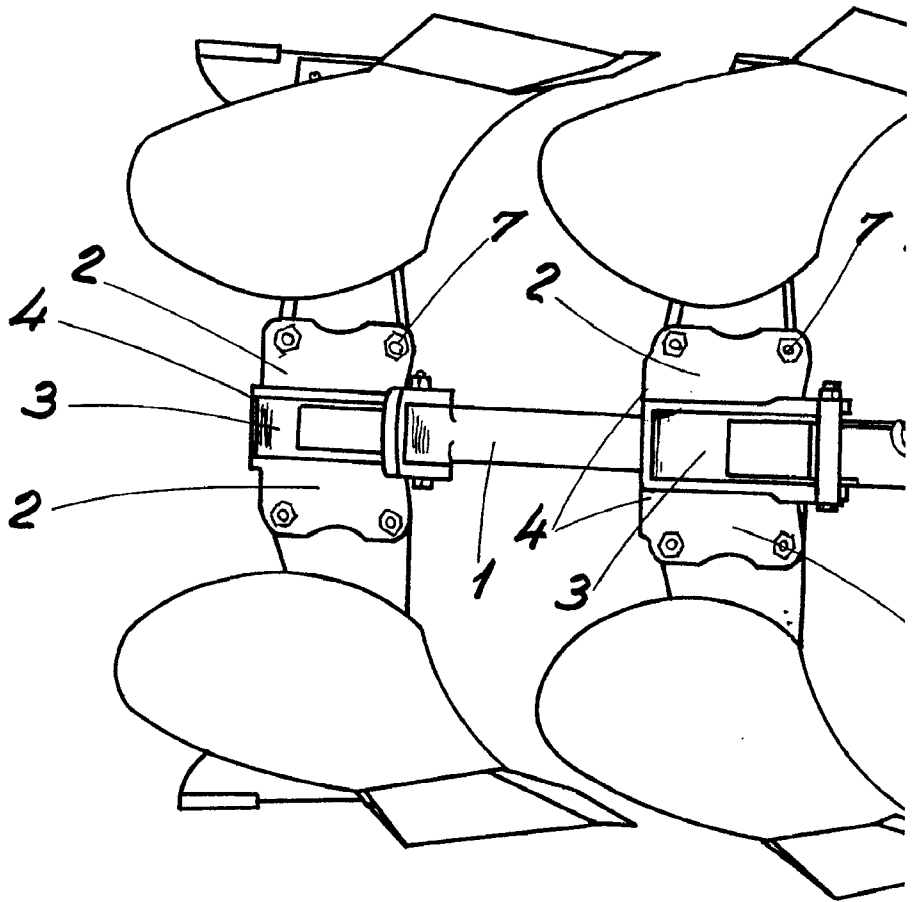

338953 - Hoja única -

338953

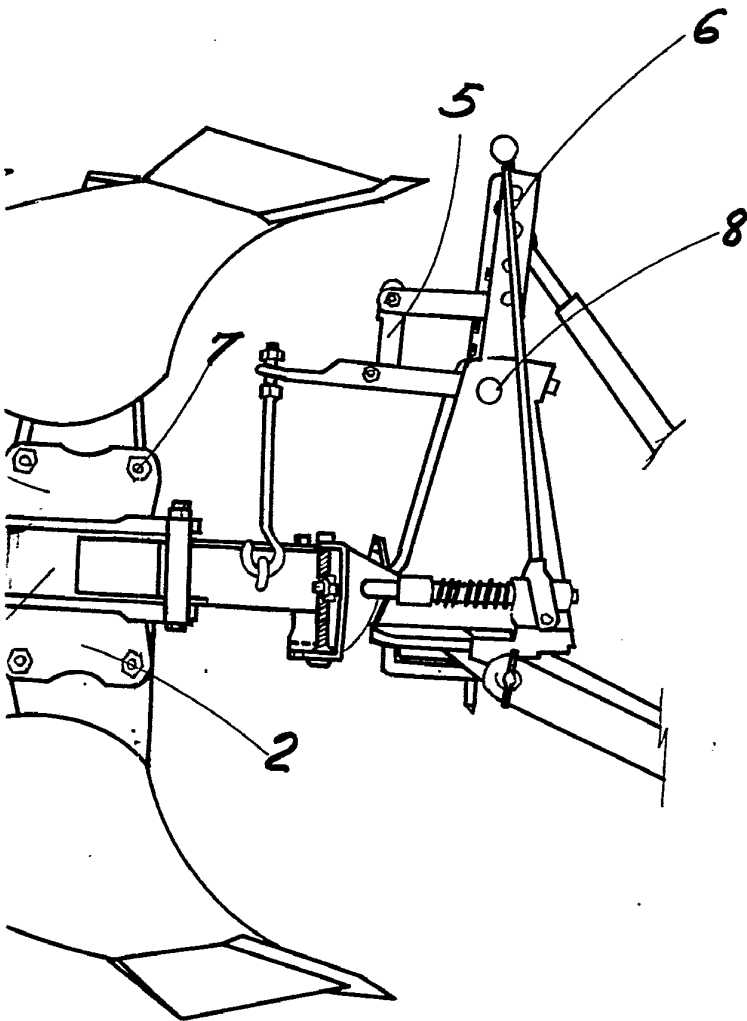

Escala variable
Madrid:

63 ABR 1961

REPUBLICA ESPAÑOLA
FRANCISCO FLOREZ