

338239



338239

MEMORIA DESCRIPTIVA

correspondiente a la solicitud de concesión de una

PATENTE DE INVENCION

SOLICITANTE: MANUFACTURAS JUVI, S.L.

RESIDENCIA: ONIL (Alicante)

Ctra. de Castalla, s/n.

ENUNCIADO: "PERFECCIONAMIENTOS INTRODUCIDOS EN DIS

POSITIVOS SONOROS PARA MUÑEQUERIA"

INVENTOR: D. ANTONIO JUAN BELLOT, de nacionalidad española.-

Prioridad: Patente n.º del.....

EC.-

338239

18 MAR



1 La invención a que se refiere la presente memoria
constituye una novedad industrial con características y ven-
tajas que la hacen merecedora del privilegio de explotación
exclusiva que para ella se solicita, de acuerdo con las --
5 prescripciones del vigente Estatuto sobre la Propiedad In--
dustrial de fecha 26 de julio de 1.929, texto refundido, pu-
blicado el 30 de abril de 1.930.

Los perfeccionamientos a que se refiere la inven--
ción que nos ocupa, consisten en producir en una fase opera-
10 tiva de moldeo de materia plástica una barquilla de consti-
tución en media caña, la cual se cierra por uno de sus extre-
mos mediante un tabique convexo que se une sin solución de
continuidad al fondo y paredes laterales de la barquilla.

Entretanto en esta barquilla se obtienen, durante
15 la misma fase de moldeo topes convencionales destinados a re-
tener a un órgano regulador de la emisión de sonidos que se
incorpora con carácter desplazable a la citada barquilla.

Por otra parte los perfeccionamientos consisten en
producir una lengüeta de constitución fundamentalmente fle-
20 xible obtenida de acuerdo con la configuración de la boca -
de la barquilla, la cual se dispone acoplada en los bordes
de esta última recubriendo su abertura superior, pero con -
la particularidad de que esta lengüeta se produce con uno -
de sus extremos fundamentalmente arqueado correspondiendo a
25 la configuración del tabique convexo de la barquilla.

Finalmente los perfeccionamientos consisten en pro-
ducir en una operación de moldeo de materia plástica un re-
gulator de la emisión de sonidos compuesta por una abrazade-
ra que comprende una extensión arqueada que ajusta sobre el
30 perímetro de la barquilla a una recta que ajusta sobre una

338239

18



1 zona transversal de la lengüeta, de modo que dicho regula-
dor abraza con posibilidad de desplazamiento longitudinal
a dichos elementos, y porque las distintas posiciones de -
desplazamiento del órgano regulador producen sonidos varia
5 bles al vibrar la lengüeta cuando una corriente de aire pa-
sa por el conducto formado entre ésta y las paredes inter-
nas de la barquilla.

Para la mejor comprensión de la idea expuesta, se
acompañan dos hojas de planos, en las que se aprecia un dispo
10 sitivo sonoro para muñequería construído según los perfeccio
namientos de que se trata.

La figura 1ª nos ofrece un despiece en perspectiva
del dispositivo sonoro para muñequería que nos ocupa. Como
puede comprobarse los perfeccionamientos que se solicitan -
15 consisten en producir en una fase operativa de moldeo de ma
teria plástica una barquilla (1) de constitución en media -
caña la cual se cierra por uno de sus extremos mediante un
tabique convexo (2) que se une sin solución de continuidad
al fondo y paredes laterales de la barquilla. Obsérvese en
20 esta misma figura que durante la misma fase de moldeo se ob
tienen topes (3) destinados a retener a un órgano (4) regu
lador de la emisión de sonidos.

Como puede comprobarse el dispositivo viene comple-
mentado por una lengüeta (5) de constitución fundamentalmen
25 te flexible obtenida de acuerdo con la configuración de la
boca de la barquilla (1), por lo que al efecto dicha lengüe
ta (5) tiene uno de sus extremos, y concretamente el (6)
fundamentalmente arqueado que se corresponde a la configura-
ción del tabique convexo (2) de la barquilla.

30 La figura 2ª nos ofrece una vista en perspectiva -

338239



1 del montaje entre las piezas que componen el dispositivo cu-
yos perfeccionamientos se solicitan. Obsérvese que la lengüeta
(5) se dispone acoplada en los bordes de la barquilla (1)
en tanto que el órgano (4) regulador de la emisión de sonidos
5 se dispone abrazando a la mencionada lengüeta (5) y a la bar-
quilla (1) de forma tal que su extensión recta (7) ajusta -
sobre una zona transversal de la lengüeta (5) en tanto que -
su extensión arqueada (8) ajusta sobre el perímetro de la -
barquilla (1) con posibilidad de desplazamiento longitudi-
10 nal.

La figura 3ª nos ofrece una vista en planta del --
dispositivo que nos ocupa en el que podemos apreciar que el
órgano (4) regulador de la emisión de sonidos abraza a la -
barquilla (1) junto con la lengüeta (5), mientras que los -
15 topes (3) impiden que la abrazadera (4) salga por el extremo
opuesto de la barquilla.

Consecuentemente, las distintas posiciones de des-
plazamiento del órgano regulador (4) producen sonidos varia-
bles al vibrar la lengüeta (5) cuando una corriente de aire
20 pasa por el conducto formado entre ésta y las paredes inter-
nas de la barquilla.

Las ventajas que aportan los perfeccionamientos --
descritos de la fabricación de dispositivos sonoros para mu-
ñequería son tales y tan numerosas que harían innumerable -
25 su relato.

Por ello, bastan unas cuantas, las más importantes
para poner de relieve :

- a) Facilidad de construcción.
- b) La enorme ventaja que supone el poco espesor de
30 sus elementos para su oclusión en el interior de los muñecos.



1967

338239

1 c) La simplicidad del montaje entre sus partes para el que no se precisan herramientas ni personal especializado en la materia.

5 d) La simplicidad de su funcionamiento, pues basta una corriente de aire producida en el interior del muñeco para que el mecanismo suene.

Hecha la descripción precedente hemos de añadir, - que los detalles de realización de la idea expuesta pueden variar, sin que por ello cambie la esencia de la invención, que es la que se desprende de los párrafos que anteceden y la que se reivindica en la siguiente

NOTA

En resumen, la Patente de Invención que se solicita, recaerá sobre las siguientes reivindicaciones:

15 1.- PERFECCIONAMIENTOS INTRODUCIDOS EN DISPOSITIVOS SONOROS PARA MUÑEQUERIA, caracterizados esencialmente porque consisten en producir en una fase operativa de moldeo de materias plásticas una barquilla de constitución en media caña, la cual se cierra por uno de sus extremos mediante un tabique convexo que se une sin solución de continuidad al fondo y paredes laterales de la barquilla, obteniéndose en esta última durante la misma fase de moldeo topes convencionales destinados a retener a un órgano regulador de la emisión de sonidos, que se incorpora con carácter desplazable a la citada barquilla.

25 2.- PERFECCIONAMIENTOS INTRODUCIDOS EN DISPOSITIVOS SONOROS PARA MUÑEQUERIA, caracterizados esencialmente porque consisten en producir una lengüeta de constitución fundamentalmente flexible obtenida de acuerdo con la configuración -
30 de la boca de la barquilla, la cual se dispone acoplada en -

338239



1 los bordes de esta última recubriendo su abertura superior,
pero con la particularidad de que esta lengüeta se produce
con uno de sus extremos fundamentalmente arqueados corres--
pondiendo a la configuración del tabique convexo de la bar-
5 quilla.

3.- PERFECCIONAMIENTOS INTRODUCIDOS EN DISPOSITIVOS
SONOROS PARA MUÑEQUERIA, caracterizados porque consisten en
producir en una operación de moldeo de materias plásticas
un regulador de la emisión de sonidos compuesto por una abra-
10 zadera que comprende una extensión arqueada que ajusta sobre
el perímetro de la barquilla y una extensión recta que ajus-
ta sobre una zona transversal de la lengüeta, de modo que -
dicho regulador abraza con posibilidad de desplazamiento lon-
gitudinal a dichos elementos, y porque las distintas posicio-
15 nes de desplazamiento del órgano regulador producen sonidos
variables al vibrar la lengüeta cuando una corriente de ai-
re pasa por el conducto formado entre ésta y las paredes in-
ternas de la barquilla.

4.- Se reivindica por último, como objeto sobre el
20 que ha de recaer la Patente de Invención que se solicita :
"PERFECCIONAMIENTOS INTRODUCIDOS EN DISPOSITIVOS SONOROS PA-
RA MUÑEQUERIA".

Todo conforme queda descrito y reivindicado en la

25

30



1967

338239

1

presente memoria que consta de siete páginas mecanografiadas y dibujos que se acompañan.

Madrid, 18 de marzo de 1.967

BERNARDO UNGRIA

P.P.

5

10

15

20

25

30

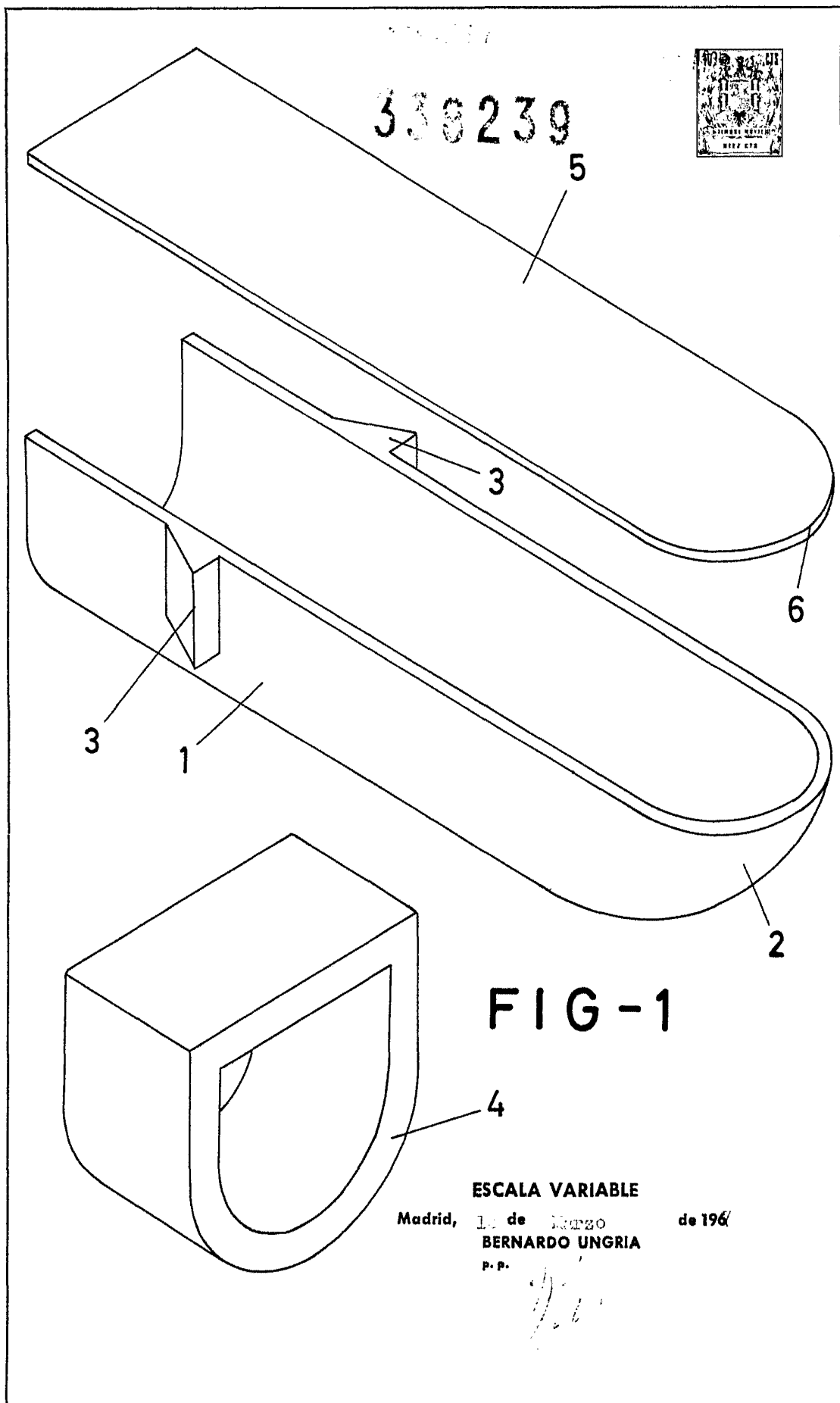

338239



338239

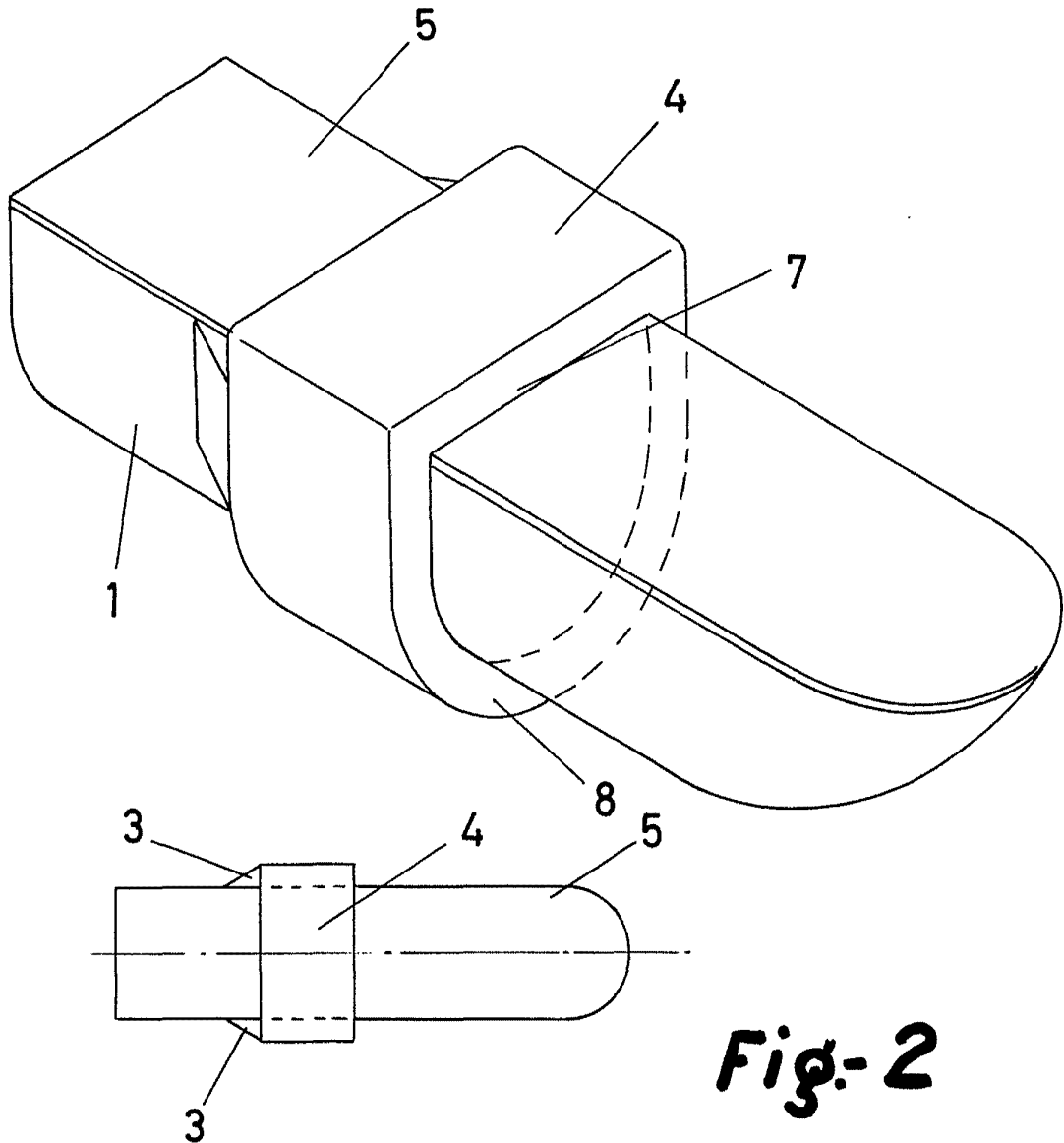

Fig-2

ESCALA VARIABLE

Madrid, 10 de Mayo de 1967

BERNARDO UNGRIA

P. P.