

28



337411

MEMORIA DESCRIPTIVA
DE UNA PATENTE DE INVENCION POR VEINTE AÑOS EN ESPAÑA A FAVOR
DE DOÑA M^a ROSA TENAS ORBONELL, DE NACIONALIDAD ESPAÑOLA, RESI-
DENTE EN BARCELONA, Plaza Cataluña 9.

s o b r e

PERFECCIONAMIENTOS EN LOS MEDIOS DE ALIMENTACION PARA TRANSMI-
SIONES ELECTRICAS USUALES.



La presente solicitud tiene por objeto garantizar el derecho a la fabricación y explotación en exclusiva para todo el territorio nacional sobre, perfeccionamientos en los medios de imbornación para transmisiones eléctricas usuales, por medio de los cuales, se incorporan unas mejoras que resuelven la unificación de los innumerables casos que en el formulario de conexiones plantea incesantemente la especialidad de montaje eléctricos, mejoras que tienen como base, la consecución de una más íntima relación entre terminal y elementos conductor, dando lugar con ello al resultado industrial nuevo que se expone seguidamente.

Este perfeccionamiento centra su característica fundamental, en sumar a la íntima relación de contacto que cabe entre un elemento lineal, el cable, y otro elemento como la superficie circular del terminal, la mayor compenetrabilidad que les otorga la existencia de un relieve en dicha superficie que bajo la acción compresiva del instrumental adecuado, penetra en la masa material del filamento del cable, añadiendo además una acción, aun más, una sujeción retentiva, muy superior a la de las anticuadas soldaduras, mucho mas onerosas y lentas que la presente y rápida solución constructiva.

Dicha esencialidad, vista mecánicamente, radica por lo tanto en rellenar transversalmente la superficie interna del canutillo cilíndrico que formará la zona intermedia o cuello en el que debe penetrar el tramo final del cable destinado a la conexión.

Insistiendo en lo expuesto, con una mayor precisión y claridad, se describe a continuación un ejemplo de realización del perfeccionamiento, ayudado por la representación que de algunos casos se consigna en el gráfico adjunto.

En dicho plano, la Figura 1ª., representa una cabeza de terminal compuesta por la placa metálica -6- formativa del canutillo de recepción del cable, teniendo en un punto de su perímetro la derivación ya troquelada de una horquilla -7- (en este caso) a 1.



la que corresponde el papel de elemento de empalme. El hecho fundamental es el de que la superficie que vamos de dicha placa, presenta el rallado, fresado, grafilado o cualquiera otro medio similar de llegar al estriado -8- que se dibuja, y cuya particularidad precisa e ineludible es la de estar orientadas las estrias en el sentido transversal, al eje geométrico de la pieza.

5.- La Figura 2ª., representa en un corte en sección diametral el canutillo -6a- ya arrollado cilíndricamente, conservando aun su inicial volumen, como demuestra la holgura con que el cable conductor -9- se halla ya penetrado en su alojamiento, Correlativamente la Figura 3ª., aun cambiando el elemento de empalme por la variante de una anilla cerrada -10-, el canutillo -6a- es el mismo, después de experimentado el aplastamiento deformante de la tenaza, que aplasta la pared cilíndrica hasta llegar a deformar al cable conductor -9- amordazandolo con una tenacidad tal que hace imposible su deslizamiento por estiraje.

10.- En ambas figuras, se dibuja el envolvente neutralizador -11- de material plástico y flexible que permanece inalterable después de la contracción experimentada, habiendo amortiguado no obstante la erosión terebrante de la mordaza utilizada para el aplastamiento comprensivo.

15.- Las mismas condiciones de asimilación igual en la conjunción contactará que en la retención al estiraje, se repitan y comprueban en el caso de la Figura 4ª, representativo de un terminal -12- de los de tipo compresivo por area de límite acanalado -12a- (como muestra la imagen en planta a la derecha de la figura), en la que subsisten las circunstancias de estriado interior en el canutillo -6a- compatible todo ello con la penetración a contacto invisible en el contraborne -13- correspondiente a tal caso.

20.- Y finalmente la Figura 5ª., representa el ejemplo de inclusión del mismo perfeccionamiento, a un tipo de empalme consistente en la comunidad oponente de dos canutillos iguales -6b y 6c



clasificados en un núcleo central -14- que estando asimismo cubierto y aislado por el consiguiente envolvente -11- determina y resuelve el caso de un empalme tubular, y neutralizador, de suma simplicidad y con la entera eficacia respaldada por el tema de la patente,

5.-

Todo lo descrito y reseñado, será llevado a la práctica en la forma expuesta sin mas variantes que las de dimensión, calidades y detalles de acabado que no alteren la esencialidad prevista.

N O T A

10.-

En resumen, la presente solicitud recaerá sobre las siguientes reivindicaciones.

15.-

1a.- Perfeccionamientos en los medios de imbornación para las transmisiones eléctricas usuales, que se caracteriza esencialmente por comprender la incorporación a la superficie interna de las zonas tubulares de envainado de los cables conductores, del relieve de un estriado indistintamente espiral y paralelo, aunque indefectiblemente dispuesto en el sentido transversal al de penetración del cable, en orden a que la retención por aplastamiento compresivo en dicha zona de contacto, establezca, en mayor grado, la adhesividad entre los dos elementos conductores, al mismo tiempo que la máxima extensión y efectividad de dicho contacto.

20.-

25.-

2a.- Perfeccionamientos en los medios de imbornación para transmisiones eléctricas usuales, según la reivindicación anterior caracterizados por comprender el revestimiento externo de la zona indicada como receptora de la compresión, mediante un envolvente de índole semi-blanda en calidad de amortiguador de la posible erosión de la herramienta prensora sobre el conductor tubular metálico en el que se verifica la adherencia entre terminal y cable conductor.

30.-

3a.- Perfeccionamientos en los medios de imbornación para transmisiones eléctricas usuales, según las reivindicaciones anteriores caracterizadas porque la zona mejorada en el sentido de la conexión, además de considerada como terminal, puede pasar a ser



zona de empalme consecutivo y lineal, mediante la consolidación de dos canchillos tubulares, consecuentemente estriados, el cual permanecerá en forma de núcleo oculto en el interior de un fragmento de envolvente protector dotado de mayor longitud.

5.- 4a.- PERFECCIONAMIENTOS EN LOS MEDIOS DE ALIMENTACION PARA TRANS-
MISIONES ELECTRICAS USUALES.

Según se describe en la presente memoria que consta de cinco hojas escritas a máquina por una sola cara y dibujos.

Madrid a 28 de febrero de 1967



2

337411

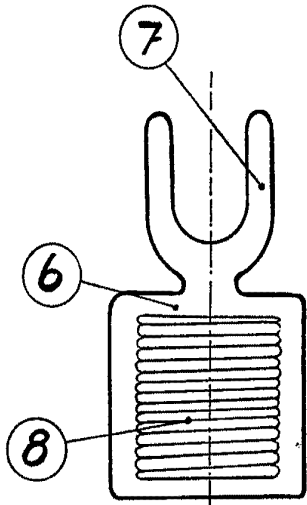

fig.1

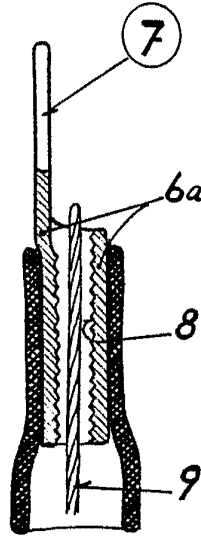

fig.2

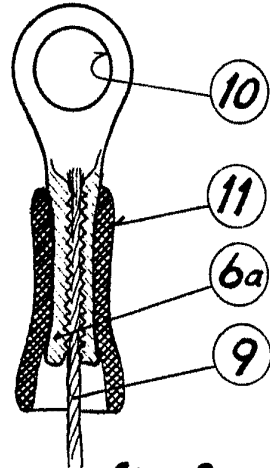

fig.3

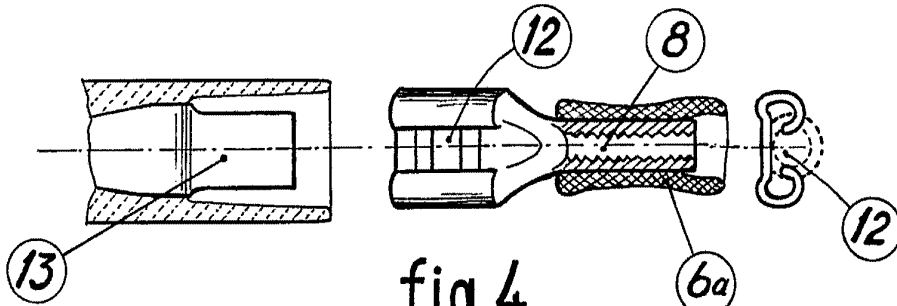

fig.4

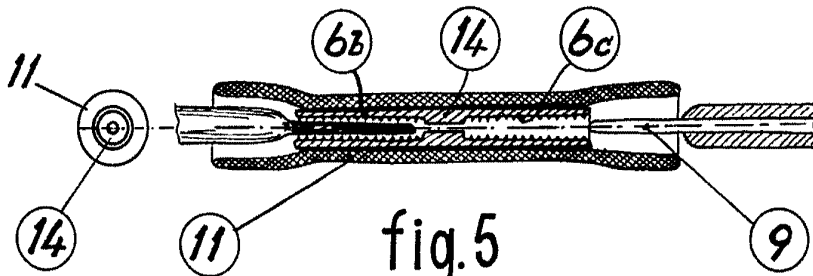

fig.5

Escala variable