

337202



MEMORIA DESCRIPTIVA

que se acompaña

a la solicitud de registro de una

PATENTE DE INVENCION por VEINTE AÑOS, en ESPAÑA

a favor de

don Miguel Pons Noguera, de nacionalidad española, residen
te en Sancallas (Mallorca), calle Jaime Sard, nº 2

p o r

PERFECCIONAMIENTOS INTRODUCIDOS EN LAS
MAQUINAS LAVASUELOS

=

ANULADO

Inventor : El propio solicitante
COMISIA: LA CONSULTA
LA EXPEDICION DE
COPIAS Y CERTIFICACIONES

**POOR
QUALITY**



Por la especialización continua de los peones, ha ocasionado una falta de mano de obra en todas las actividades industriales, repercutiendo también en el servicio doméstico, que busca otro medio de vida más lucrativo.

5

10

Esta falta de peonaje en el servicio doméstico, y la necesidad continua de una mayor comodidad en los trabajos, ha ocasionado que la industria se preocupe de construir dispositivos, que si no suplen al peón al menos aligeran el siempre pesado y nunca digno trabajo doméstico. Esto ha ocurrido en el lavado de suelos, que es el tema de esta memoria descriptiva. El lavado de suelos es un trabajo ingrato, pero necesario hacerlo tanto por decoro, como para fomentar la higiene, ya que de todos es conocido, que el polvo que -



se acumula en el suelo es transportador de gemenes.

15 Para significar este trabajo, hasta la actualidad
se han construido gran cantidad de dispositivos, que en par
te benefician al trabajo, pero que no cumplen con toda su -
finaliada. Así se han creado y utilizado dispositivos para
aligerar el trabajo, como las diversas almohadillas, que --
20 disminuyen el sufrimiento en las rodillas. Otro dispositivo
es una simple pinza con un palo largo, que coge la bayeta y
la restriega por el suelo, con lo que se evita el agacharse,
pero no el escurrido de la bayeta. En otro sistema mediante
un dispositivo que va colocado en el mismo cubo y por medio
25 de un pequeño giro, efectua el escurrido de la bayeta des--
pues de cada enjuagado pero que tampoco cumple con toda la
finalidad. Todos estos sistemas aunque muy ingeniosos, no -
resuelven el problema ni parcialmente.

30 Existen otros sistemas, sobre todo en las naciones
que estan muy adelantadas industrialmente, en los cuales, un
mecanismo esparce agua por el suelo y la remueve, pero para
luego recogerla necesita de otro aparato, con lo que encare-
ce el conjunto del sistema, ademas de ser complicado por la
cantidad de elementos de que consta, derivando en una gran -
35 facilidad de averia.

Todas estas razones, han sido estudiadas por el --
solicitante de esta Patente de Invención, quien despues de -
los estudios y experimentos necesarios, ha llegado ha dise--
ñar y construir una máquina, que se puede considerar como el
40 perfeccionamiento de todos los sistemas de lavasuelos, ha---
biendo dado buen resultado en el trabajo, y siendo de un fa-
cil manejo.

Por ello y como se verá en las explicaciones que -
van a seguir, en las líneas siguientes, el solicitante de es



45 ta Patente de Invención se hace acreedor a los beneficios -
de protección y explotación , que conceden los correspon---
dientes artículos del vigente Estatuto de la Propiedad In---
dustrial de 26 de Julio de 1929, publicado por Real Orden
de 30 de Abril de 1930 y modificado por Decreto de 26 de --
50 Diciembre de 1947.

Para hacer más clara e inteligible esta memoria,
se acompaña formando parte de la misma, una hoja doble de -
dibujo, en el que se describen las diferentes partes y fa--
ses de trabajo de la máquina.

55 La figura A) representa el alzado del conjunto de
la máquina, componiéndose de un motor eléctrico (1) que al
ponerse en funcionamiento, transmite su movimiento circular
a un volante (2) que a su vez por medio de una correa (3),
transmite el movimiento al eje (4) de una carcasa cilíndri-
ca (5). El motor tiene una potencia suficiente para imprimir
60 le al eje de la carcasa una velocidad de 2.500 r.p.m., ade-
mas de suministrar fuerza al dispositivo de absorción que -
luego se describirá. El eje de la carcasa lleva adosados si
métricamente seis palas (6) radiales que en sus bordes lle-
65 van unos cepillos, los cuales al dar vueltas accionan sobre
el suelo, por la abertura que lleva la carcasa en toda su -
longitud. Los límites de la abertura de la carcasa, están -
protegidos por tacos de goma u otro material similar (7), -
que a la vez que impide que el tambor de la carcasa rasque
70 el suelo deteriorándolo, sirve también para impedir la sal
da del agua por los laterales, formando un pequeño estanque,
de donde es absorbida el agua sucia por un dispositivo que
luego describimos.

80 El agua para lavar el suelo, está contenida en un
deposito (8), el cual en su salida tiene una llave (9) para



regular la cantidad de agua. Esta por el tubo de plástico - u otro material similar (10) es conducida hasta la carcasa (5), y llega al suelo por medio de tres tubitos (11), colocados simétricamente en toda la longitud del tambor.

80 Al llegar el agua al suelo, y estar en funciona-
miento el motor, los cepillos de la carcasa la remueven por
el suelo, salpicándola por la fuerza centrífuga, contra la
parte posterior de la carcasa y depositándose en el pequeño
estanque, que forman los tacos (7) con la parte posterior -
85 del tambor de la carcasa, y de allí es absorbida por medio
de un dispositivo (14), que va colocado en el mismo eje del
motor (1). Este dispositivo, que puede funcionar por absor-
ción a aspiración indiferentemente, por su acción sobre el
aire, promueve un circuito, que además de absorber el agua
90 en el suelo es directamente proporcional a la velocidad del
aire. El agua sucia por efecto de este dispositivo (14), se
rá llevada al depósito (8). Este depósito está dividido en
dos partes, una para el agua sucia y otra para el agua lim-
pia, teniendo sus respectivas llaves para el alimentado y -
95 vaciado.

Todo el conjunto de la máquina va sobre una rueda
(15), por lo que tendrá el punto de apoyo de la rueda y los
apoyos de los tacos (7), teniendo por ello gran estabilidad
y fácil manejo.

100 En la figura D), se representa ampliada la sección
transversal de la carcasa, en la que se ve con detalle la -
colocación de los cepillos y la recogida, al igual que la -
llegada del agua.

105 En la figura E) se representa una sección longi-
tudinal, con las palas de los cepillos abatidas, y en ella
se ve como al dar la vuelta los cepillos llegan hasta la lí



110

nea de tierra (17). Tambien se muestra la colocación de los tacos (7). La distancia de los cepillos al tambor es la suficiente, para que el agua de los cepillos sea expelida por la fuerza cetrifuga y luego en (12) sea recogida y absrobi- da por el dispositivo (14).

115

Esta máquina como hemos visto con todo detalle, - es de una sencillez extremada de elementos, por lo que difi- cilmente puede ocasionar una avería. Por esta sencilles de elementos, resulta a un precio modico, asequible por cual- - quier clase económica y siendo de gran utilidad en el servi- cio doméstico. Por su mecanismo vemos, que si actua sobre - una superficie lisa, con una pasada basta para que toda la superficie, en donde ha actuado la acción del cepillo con - el agua y el secado por la aspiración, quede completamente limpia.

120

Expuestos los caracteres de esta Patente de Inven- ción, así como el funcionamiento, solo nos resta concretar en la siguiente

125

N O T A

las

R e i v i n d i c a c i o n e s

130

1ª. Perfeccionamientos introducidos en las máqui- nas lavasuelos, caracterizados por tener en el conjunto, una carcasa con unos cepillos radiales que al girar, accionan - contra el suelo, al que llega agua procedente de un deposi- to por medio de un tubo de plástico u de otro material simi- lar, dotado de una llave para poder regular la cantidad. La carcasa, cilindrica, tiene una ranura longitudinal en su -- parte inferior, estando protegidos sus bordes por unos ta- - cos de goma y otro material similar, que a la vez sirven pa- ra formar una pequeña cubeta, a la cual va a parar el agua

135



140 sucia procedente de los cepillos, que es expelida por la acción de la fuerza centrífuga. De dicha cubeta el agua sucia es subida a un depósito por medio de un dispositivo que a la vez en distintos compartimentos, contiene el agua limpia.

145 Los cepillos, son movidos por un motor eléctrico, colocado en el mismo eje que el dispositivo de absorción. Este motor actúa sobre un volante, el cual a su vez, por una correa, transmite el movimiento al eje de la carcasa, imprimiendo un movimiento circular a los cepillos. Este mismo motor eléctrico, se utiliza para hacer funcionar el dispositivo de absorción.

150 2ª. PERFECCIONAMIENTOS INTRODUCIDOS EN LAS MAQUINAS LAVASUELOS.

Tal y como aparece representado, descrito y reivindicado en la presente memoria que consta de siete hojas de texto mecanografiadas por una sola cara y por una hoja doble de dibujos.

155 Madrid, a de Noviembre de mil novecientos sesenta y seis.

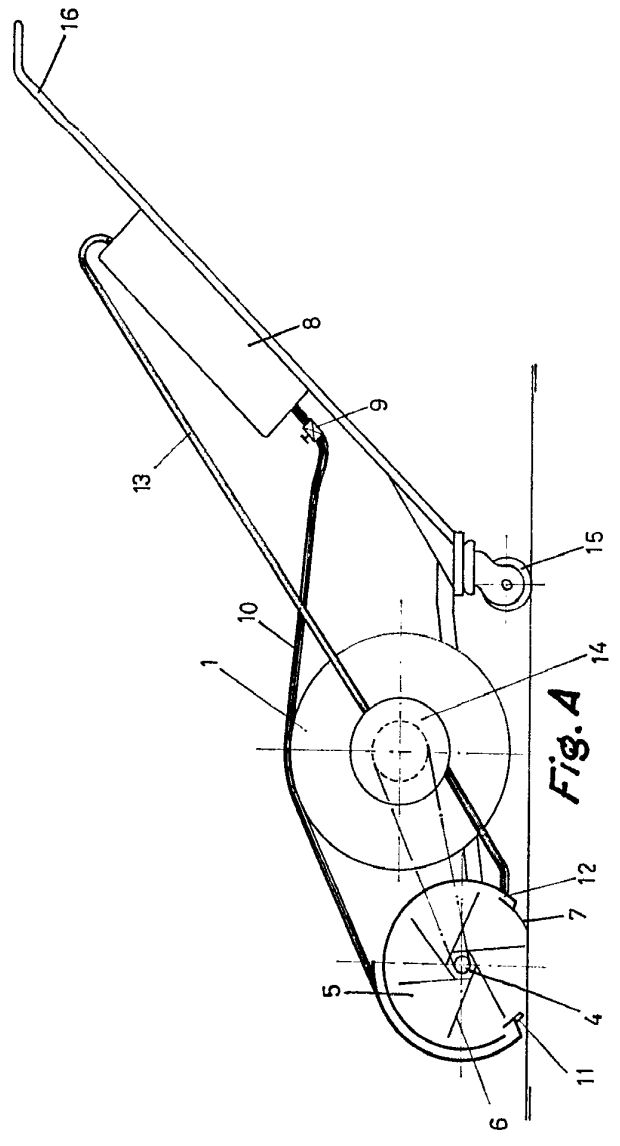

Fig. A

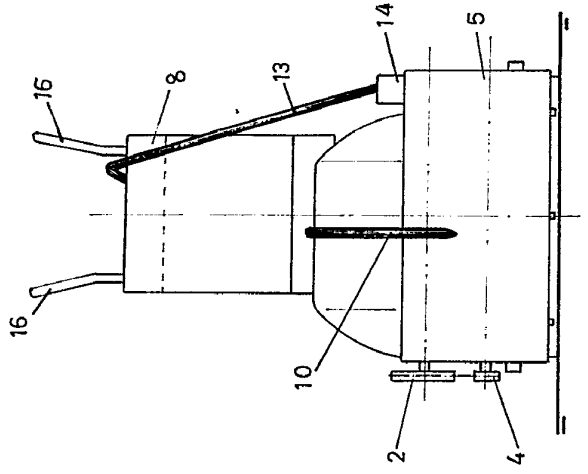

Fig. C

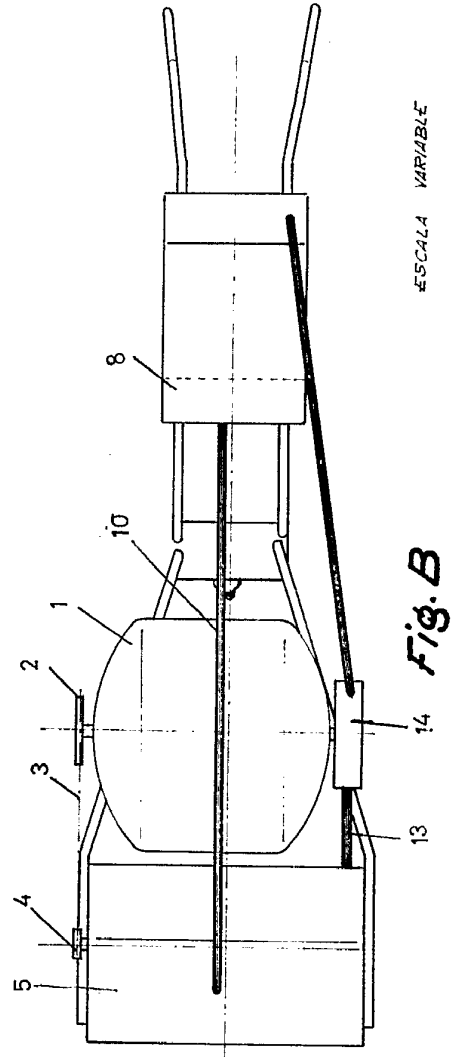

Fig. B

ESCALA VARIABLE

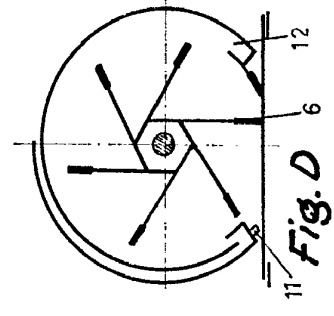

Fig. D

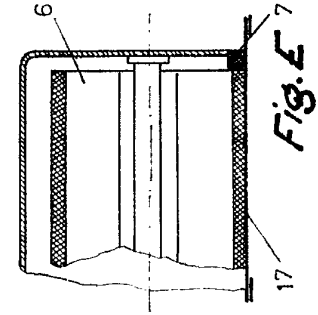
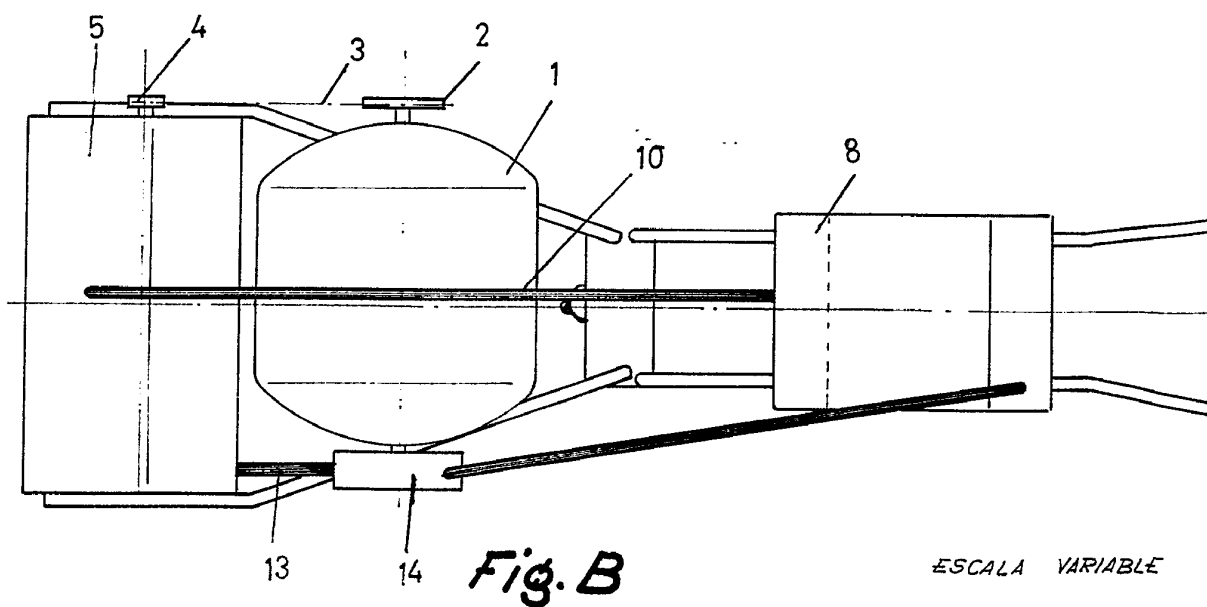
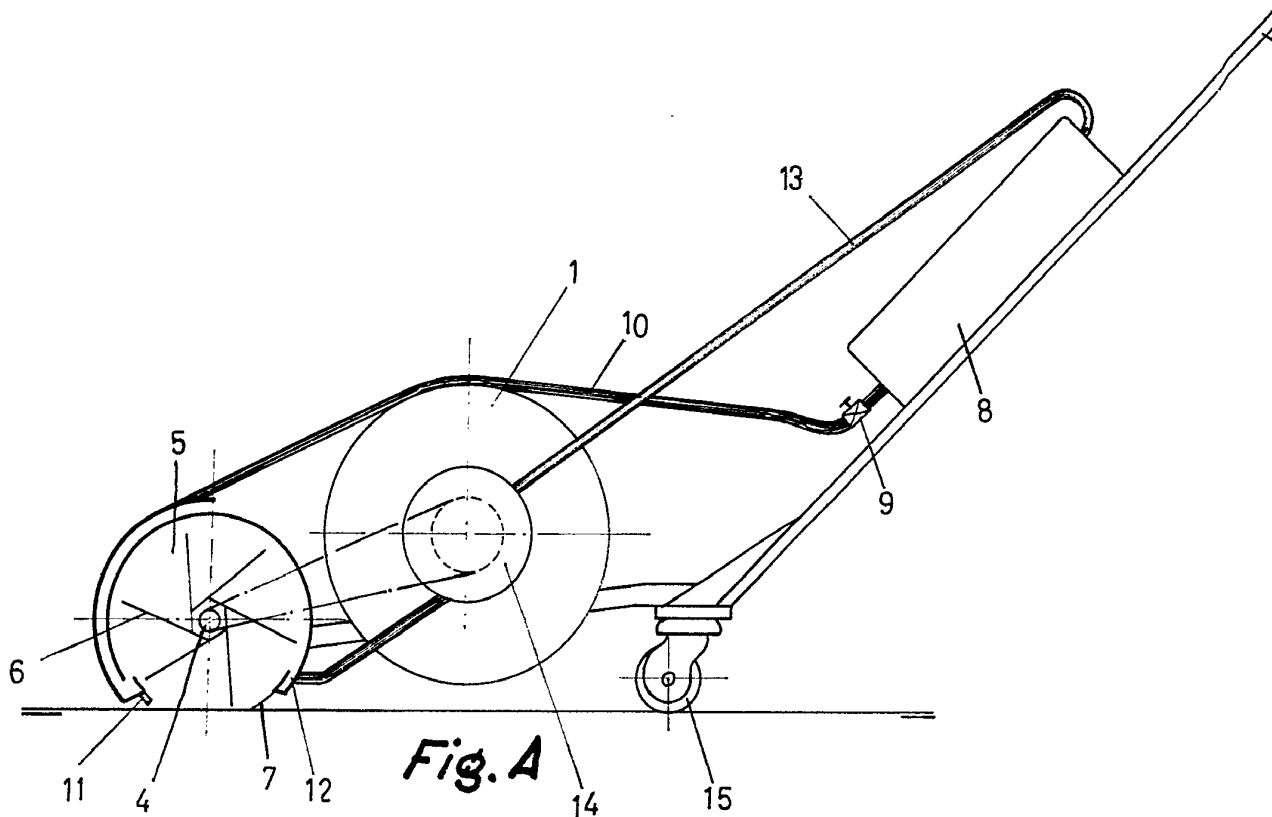

Fig. E

MADRID NOVIEMBRE 1966



ESCALA VARIABLE

INVENCION

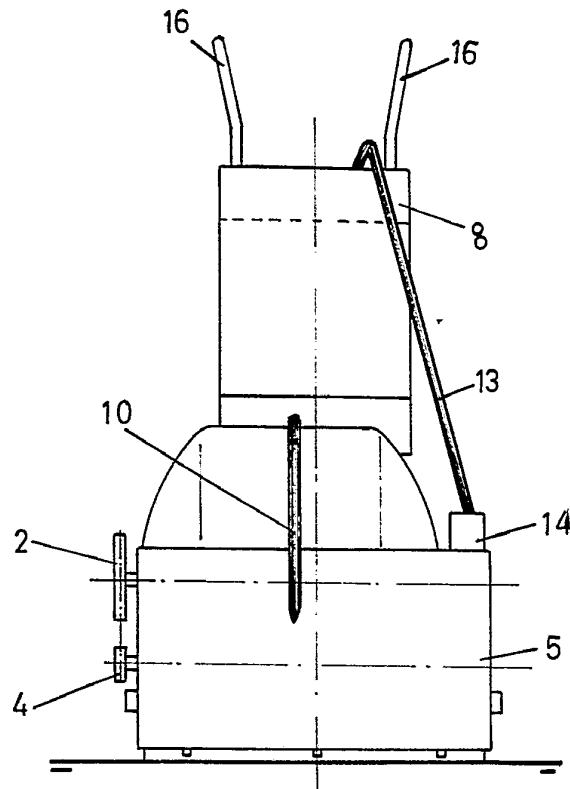
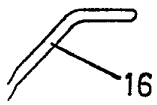

Fig. C

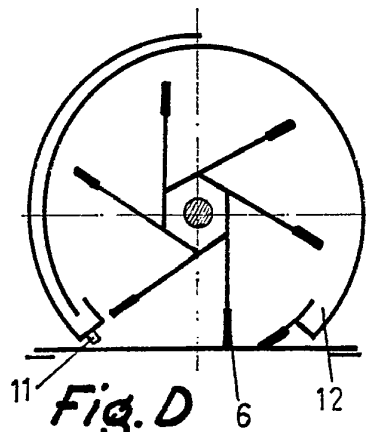

Fig. D

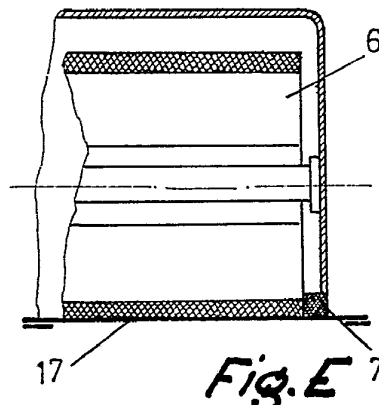

Fig. E

MADRID

NOVIEMBRE 1966