

337077



P A T E N T E
D E
I N V E N C I O N

a favor de Don Matías MESTRE MAS, de nacionalidad española, residente en Barcelona, calle Vilapiscina, 33-35, por "MECANISMO PARA LA TRANSFERENCIA DE MALLAS EN MÁQUINAS TRICOTADORAS RECTILÍNEAS".

- . -

MEMORIA DESCRIPTIVA

La presente invención se refiere a un mecanismo para transferencia de mallas en máquinas tricotadoras rectilíneas, con el que, a base de una disposición constructiva muy simple se consigue los efectos deseados, en forma muy ventajosa, habida cuenta la complejidad de los mecanismos empleados normalmente con las citadas finalidades.

5. En este orden de cosas, el mecanismo en cuestión se caracteriza esencialmente por el hecho de comprender una lámina unida a uno de los carros de la máquina situada en posición tal que, al avanzar las agujas vacías, incide entre

10.

337077



el gancho y la lengüeta de las mismas, levantando esta lengüeta y provocando, con ello, la apertura de dichas agujas, en preparación de la fase de transferencia.

5. Según otra característica del invento, el dispositivo comporta una pieza imantada dispuesta encima de las agujas, en el carro opuesto al portador de la mencionada lámina, cuya pieza imantada atrae las lengüetas de las agujas manteniéndolas abiertas.

10. Los dibujos adjuntos muestran, a título de ejemplo no limitativo del alcance de la presente invención, una forma preferida de llevarla a la práctica, en representación esquemática.

15. En dichos dibujos, la figura 1 corresponde a un detalle en alzado del mecanismo instalado en una máquina tricotadora; rectilínea y la figura 2 constituye una vista igualmente en alzado, que ilustra el conjunto del mecanismo, pudiendo apreciarse la disposición global del mismo en la máquina.

20. El mecanismo para transferencia de mallas en máquinas tricotadoras rectilíneas a que se refiere el invento comporta, principalmente, una lámina -1- que, mediante un dispositivo convencional de sujeción y soporte -2-, está solidarizada con uso de los carros -3- de la máquina tricotadora y dispuesta encima de las agujas -4- afectas a una de las mesas -5- de dicha máquina, de manera que al avanzar las agujas vacías, incide la citada lámina entre el gancho -6- y la lengüeta -7- de tales agujas, levantando tal lengüeta.
- 25.

337077



El otro carro -8- de la tricotosa es portador de un imán -9-, que actúa sobre las lengüetas -7-, manteniéndolas abiertas las agujas.

5. Como es de ver, el presente mecanismo es sumamente simple por lo que a su constitución se refiere, contrariamente a lo que sucede con los mecanismos conocidos para transferencia de mallas en las aludidas máquinas rectilíneas, cuyos mecanismos resultan, por ello, antieconómicos industrialmente y expuestos a averías.

10. Por lo demás, serán independientes del objeto de la invención los detalles y características accesorias empleadas en su puesta en práctica y, en general, cuanto no altere la esencialidad de las siguientes reivindicaciones.

- . -

N O T A

15. Se reivindica como objeto de esta patente de invención :

20. 1. Mecanismo para la transferencia de mallas en máquinas tricotadoras rectilíneas, caracterizado esencialmente por el hecho de comprender una lámina unida a uno de los carros de la máquina y situada en posición tal que, al avanzar las agujas vacías, incide entre el gancho y la lengüeta de las mismas, levantando dicha lengüeta y provocando, con ello, la apertura de las agujas.

2. Mecanismo para la transferencia de mallas en

3370777



máquinas tricotadoras rectilíneas, según la reivindicación 1, caracterizado por el hecho de presentar un imán que, dis puesto encima de las lengüetas de las agujas en el carro opuesto al portador de la lámina mencionada y actuando sobre las expresadas lengüetas, mantiene abiertas las agujas.

5. 3. Mecanismo para la transferencia de mallas en máquinas tricotadoras rectilíneas.

La presente memoria consta de cuatro hojas foliadas escritas a máquina por una sola cara.

Barcelona, 7 de febrero de 1967.

Matías MESTRE MAS
p.a. 

A. MATIAS MESTRE MAS

Fig. única

337077

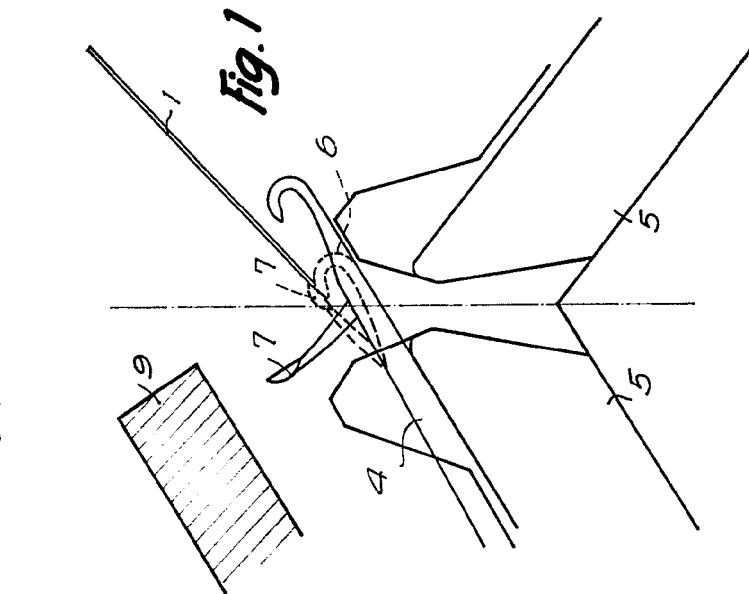

337077

Fig. 2

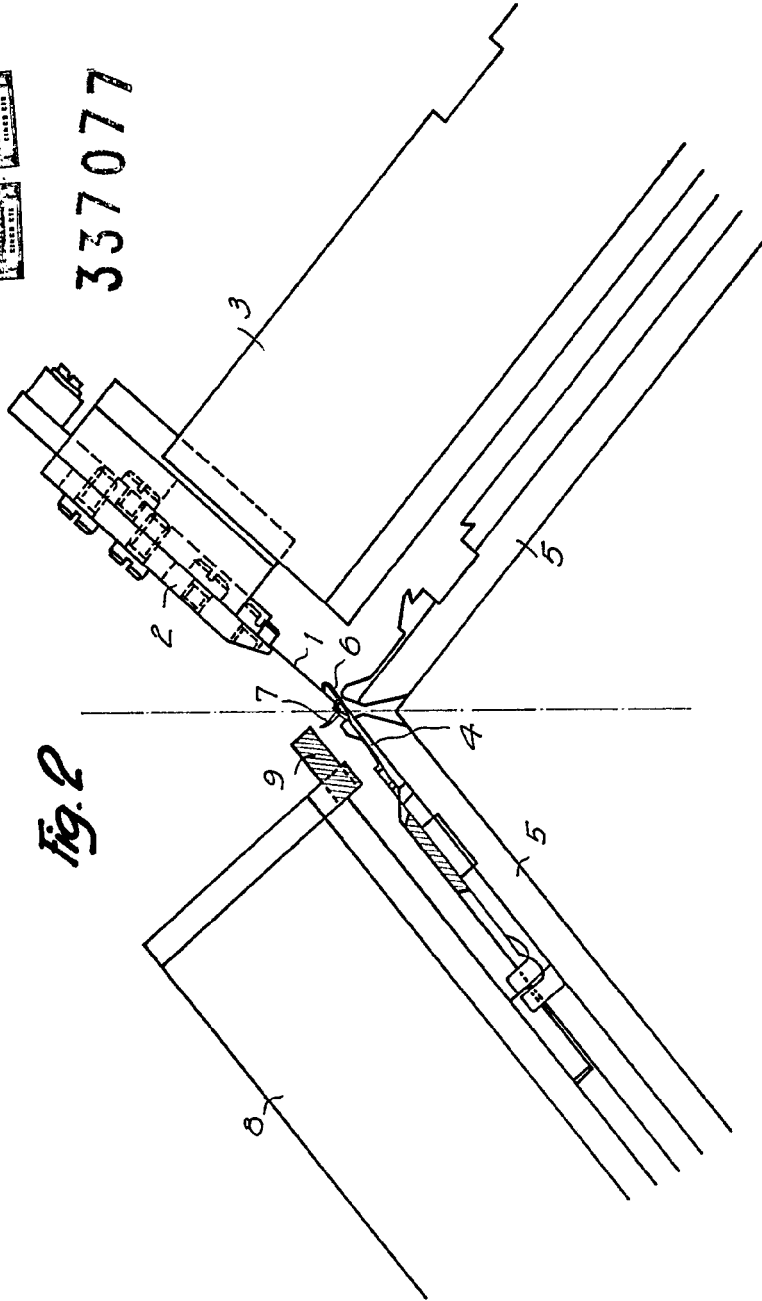

*Barcelona,
Matias Mestre Mas
p.a.*



A. MATÍAS MESTRE MAS

337077

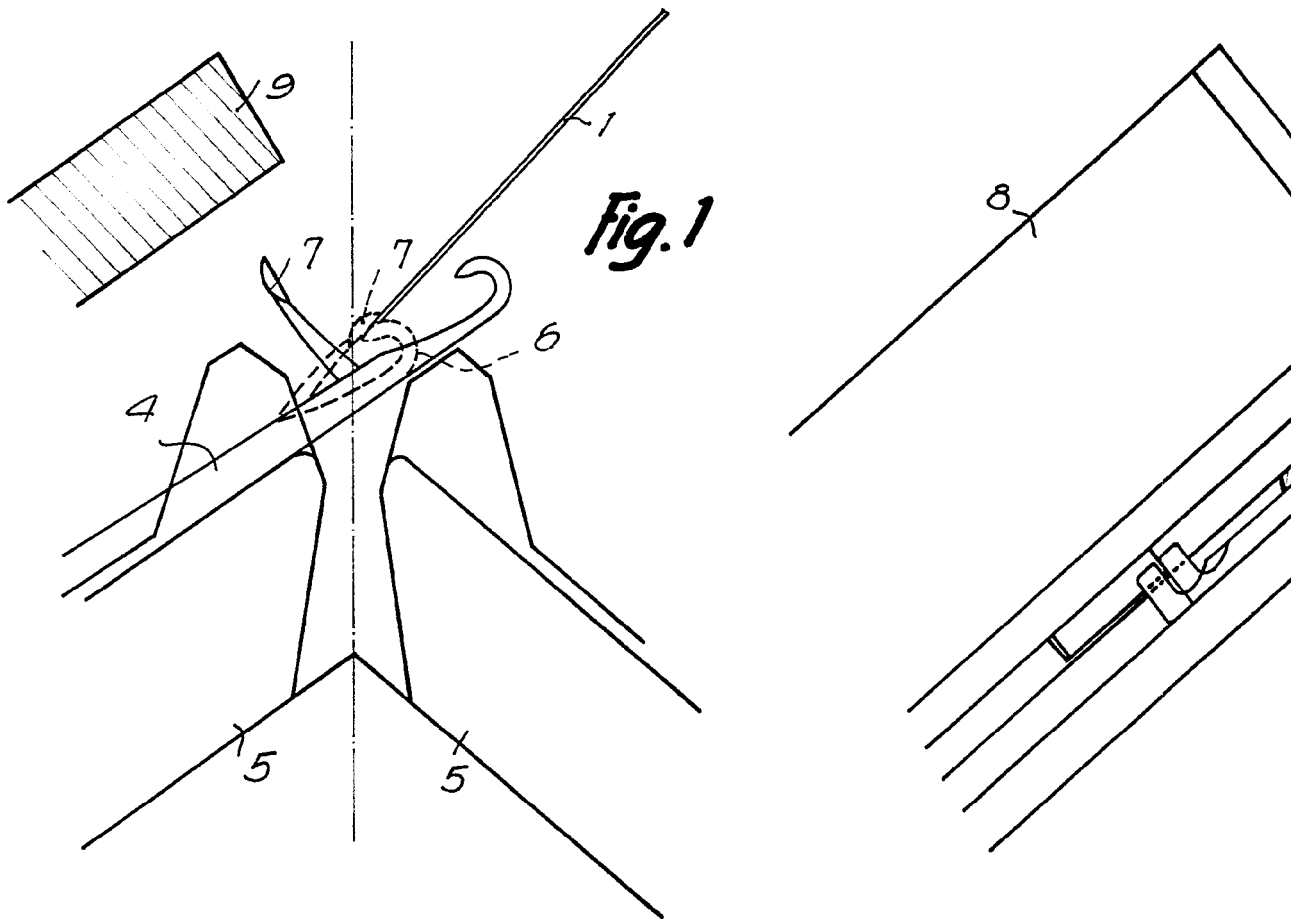

110004

337.077 Hoja única



337077

Fig. 2

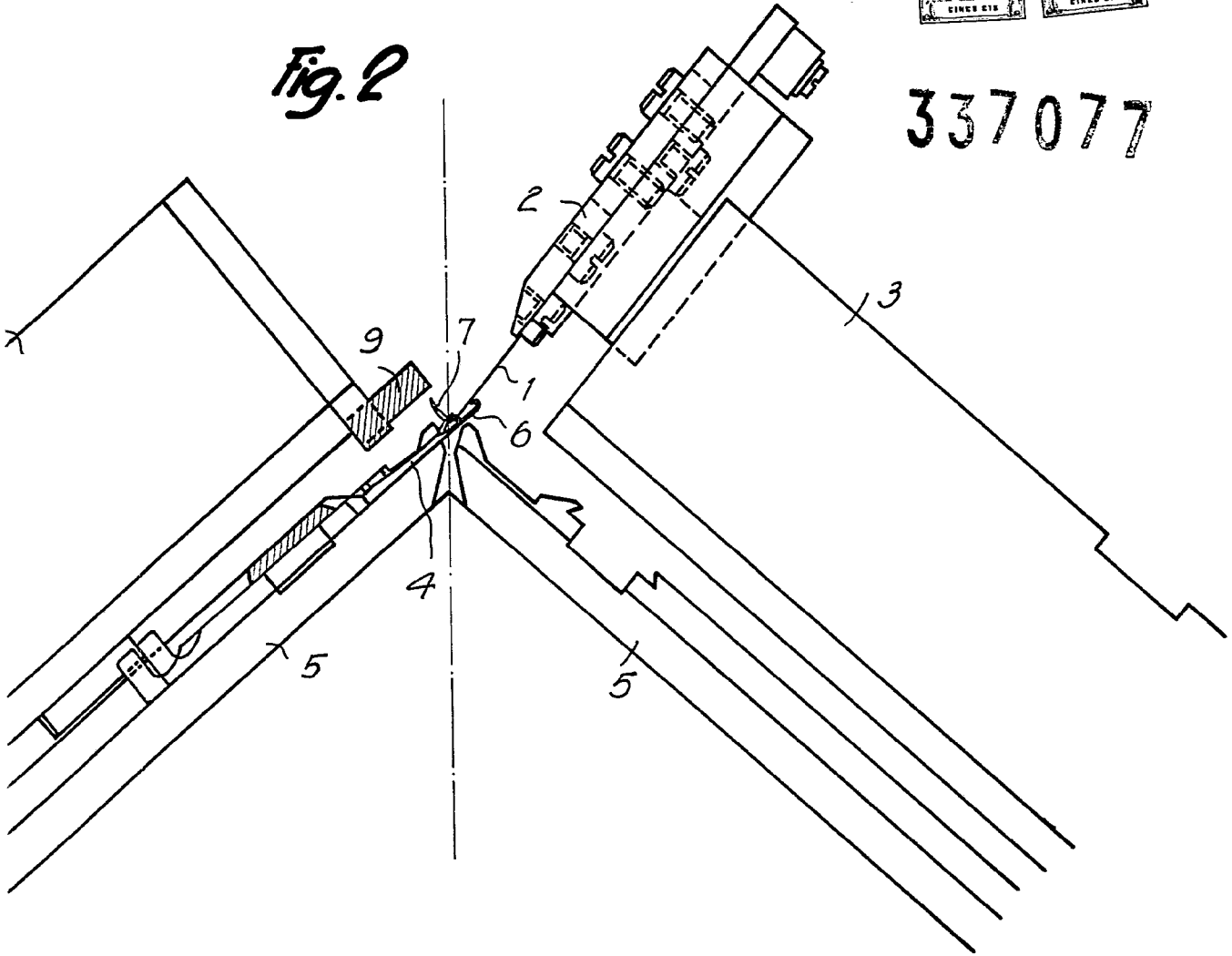

Barcelona, 17 FEB 1957
Matias Mestre Mas
p.a.