

336742



PATENTE DE INTRODUCCIÓN

por 10 años

A favor de COMERCIAL DISTRIBUIDORA HERRAMIENTAS, S.L.,
razón social española, domiciliada en SABADELL (Barce-
lona), Plaza Junqueras, 30. - - - - -
por: "APARATO ELEVADOR PARA REPARACION DE AUTOMOVILES".

MEMORIA DESCRIPTIVA

La presente patente, practicada con éxito en el
extranjero se refiere a un aparato elevador para reparación
de automóviles.

5 Mayormente concierne el invento a un aparato del
tipo denominado vulgarmente gato, destinado especialmente
para elevar y transportar los elementos principales de los
automóviles, tales como los puentes, diferenciales y demás
componentes relativamente pesados que tengan que repararse.

10 Se particulariza esencialmente por el hecho de

336742



ser de constitución muy reforzada, fácilmente trasladable y fácil de manejar, comprendiendo como elementos principales dos pares de bielas montadas articuladamente en el bastidor de soporte, accionables por medio de un husillo que rosca en un cuerpo central semitubular en forma de T vinculado al propio bastidor, en la cabeza de cuyo husillo va dispuesto un mecanismo de trinquete que se acciona por medio de una palanca con manivela para elevar o hacer descender la plataforma dispuesta en los extremos superiores de las referidas bielas, las cuales se mueven simultáneamente.

A dicho efecto, los dos juegos de bielas portadoras de la plataforma van articulados a unos brazos de empuje articulados a la cabeza del husillo, de modo que el par anterior de bielas se articula por el punto medio de dichos brazos mientras que el par posterior lo efectúa por los extremos de los mismos.

El aparato va provisto de las correspondientes ruedas orientables montadas en los extremos del bastidor que le sirve de base y soporte del mecanismo.

Para facilitar la explicación, se acompaña una hoja de dibujos, en los que se ha representado, a título de ejemplo no limitativo, un caso de realización del objeto de la presente patente.

En los dibujos:

La figura 1, representa el aparato elevador para reparación de automóviles, objeto del invento, con la plataforma en posición elevada.

La figura 2, muestra el aparato con la plataforma en posición baja.

La figura 3, constituye una vista en planta del apa-

336742

98 ENE



rato, en posición baja.

La Figura 4, ilustra una vista esquemática del aparato en sección longitudinal.

Comprende el aparato, un bastidor de base -1- pro-
5 visto de cuatro ruedas orientables -2- en el centro del cual
va dispuesto un cuerpo semibasculante -3- en forma de T ter-
minado en un casquillo -4- fileteado interiormente, en el que
se rosca el husillo de accionamiento -5- que se acciona median-
te un mecanismo de trinquete -6- con palanca de mando -7- pro-
10 vista de manivela. Articulados a la cabeza -8- de este husillo
van dispuestos dos brazos de empuje -9- y -10- en los que van
articulados por sus extremos inferiores los dos pares de bie-
las -11- y -12- mediante unas semibielas solidarias de dos tu-
bos transversales -13- y -14-, estando fijados a dichos extre-
15 mos mediante tornillos unas placas de acoplamiento -15- sensi-
blemente triangulares que presentan los referidos tubos.

El par de bielas anterior -11- que va articulado a
la parte media de los brazos de empuje, son de forma doblemen-
te acodada, mientras que el par posterior -12- es de bielas
20 completamente rectas, comprendiendo el sistema de articulación
de estas bielas dos ejes -16- y -17- fijados al bastidor de
base -1-.

La plataforma -18- articulada en los extremos supe-
riores de las referidas bielas, presenta además de un orificio
25 central -19- cuatro orificios roscados -20- situados junto a
los ángulos de la misma, para sendos tornillos de ajuste y al-
gunos orificios más para facilitar la sujeción de las piezas a
elevar y reparar.

En la cabeza del husillo va dispuesto un dispositi-
30 vo de freno para graduar el esfuerzo necesario a efectuar para

336742



la manipulación de la palanca accionadora del husillo, en relación con el movimiento de ascenso y descenso de la plataforma y del peso que deba soportar en cada caso, estando com puesto dicho freno por un manguito -20-, un tubo -21- acoplado sobre el mismo con cuello roscado interiormente -22- y un 5 tornillo con muelle de presión -23- mediante el cual se regula la fuerza de frenado.

El mecanismo de trinquete va provisto de un gatillo -24- inversor de posición de la palanca de mando del mismo, 10 para que actúe en uno u otro sentido, según si se desea elevar o bajar la plataforma del aparato, y cuyo gatillo se acciona por medio de una manivela -25-.

El aparato elevador para reparación de automóviles, objeto de la patente, dentro de su esencialidad, puede ser lle 15 vado a la práctica en otras formas de realización que difieran en detalle de la indicada a título de ejemplo, a las cuales al canzará igualmente la protección que se recaba. Podrá, pues, fabricarse el aparato de referencia, en cualquier forma y tamaño, con los materiales y medios más adecuados, por quedar 20 todo ello comprendido en el espíritu de las reivindicaciones.

N O T A

Se reivindica como objeto de la presente patente de introducción:

1.- Aparato elevador para reparación de automóviles, 25 que comprende un bastidor de base provisto de cuatro ruedas orientables, caracterizado esencialmente por estar compuesto de dos pares de bielas montadas en el bastidor, accionables por medio de un husillo que rosca en un cuerpo central semi-basculante en forma de T vinculado al propio bastidor, en la

336742



cabeza de cuyo husillo va dispuesto un mecanismo de trin-
quete que se acciona por medio de una palanca con manivela
para elevar o hacer descender la plataforma dispuesta articu-
ladamente en los extremos superiores de las referidas bielas,
5 las cuales van articuladas por sus extremos inferiores a unos
brazos de empuje articulados en la cabeza del husillo, de mo-
do que el punto de articulación del par de bielas anterior
está situado en la parte media de dichos brazos, mientras
que el del par posterior lo está en los extremos de los mis-
10 mos.

2.- Aparato elevador para reparación de automóvi-
les, según la anterior reivindicación, caracterizado porque
los dos pares de bielas portadoras de la plataforma se articu-
lan a los brazos de empuje del husillo por intermedio de unas
15 semibielas solidarias de dos tubos transversales dotados de
unas placas de acoplamiento que se fijan a los extremos in-
feriores de dichas bielas, comprendiendo el sistema de arti-
culación de las mismas dos ejes fijados al bastidor de base.

3.- Aparato elevador para reparación de automóvi-
20 les, según las anteriores reivindicaciones, caracterizado
porque la cabeza del husillo va provista de un dispositivo
de freno, compuesto por un manguito, un tubo acoplado sobre
el mismo con cuello roscado interiormente y un tornillo con
muelle de presión, mediante el cual se regula el esfuerzo ne-
25 cesario para el accionamiento del aparato en relación con el
peso que tenga que levantar.

4.- Aparato elevador para reparación de automóviles,
según las anteriores reivindicaciones, caracterizado porque
el mecanismo de trinquete del aparato va provisto de un ga-
30 tillo inversor de posición dotado de una manivela, para que

336742



la palanca de accionamiento del mismo actúe en uno u otro sentido.

5.- APARATO ELEVADOR PARA REPARACIÓN DE AUTOMÓVILES.

Consta la presente memoria descriptiva de seis hojas mecanografiadas, foliadas, numeradas y escritas por una sola cara, acompañada de una lámina de dibujos.

Barcelona, para Madrid, a 28 de Enero de 1967.

COMERCIAL DISTRIBUIDORA HERRAMIENTAS, S.L.

P. A.

A handwritten signature in cursive script, appearing to read "M. A. J. ...", written over a horizontal line.

336742

R/S COMERCIAL DISTRIBUIDORA HERRAMIENTAS, S.L.

336742

Hoja única



336742

Fig. 1

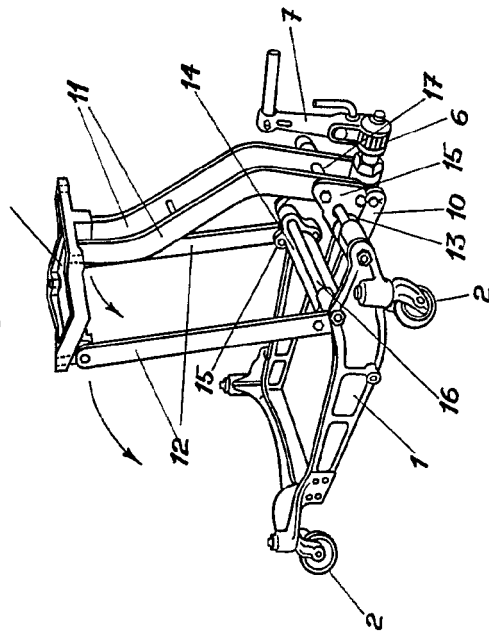
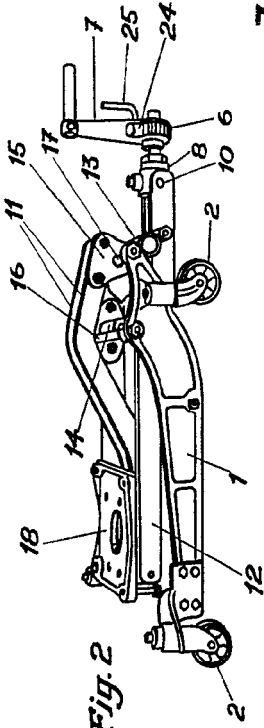

Fig. 2



336742

Fig. 3

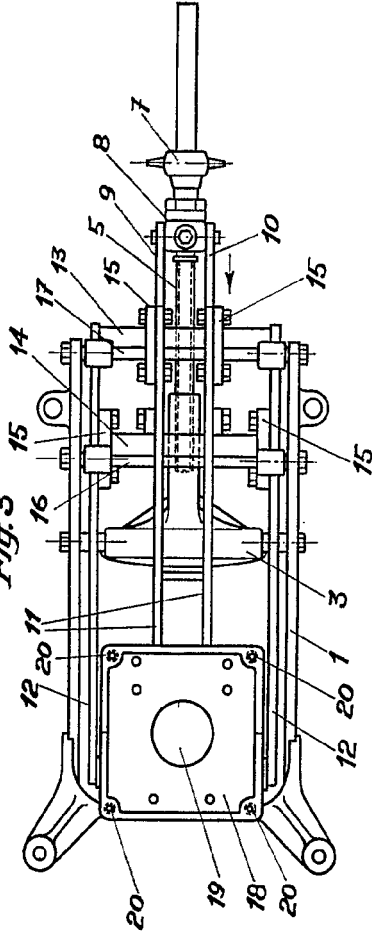
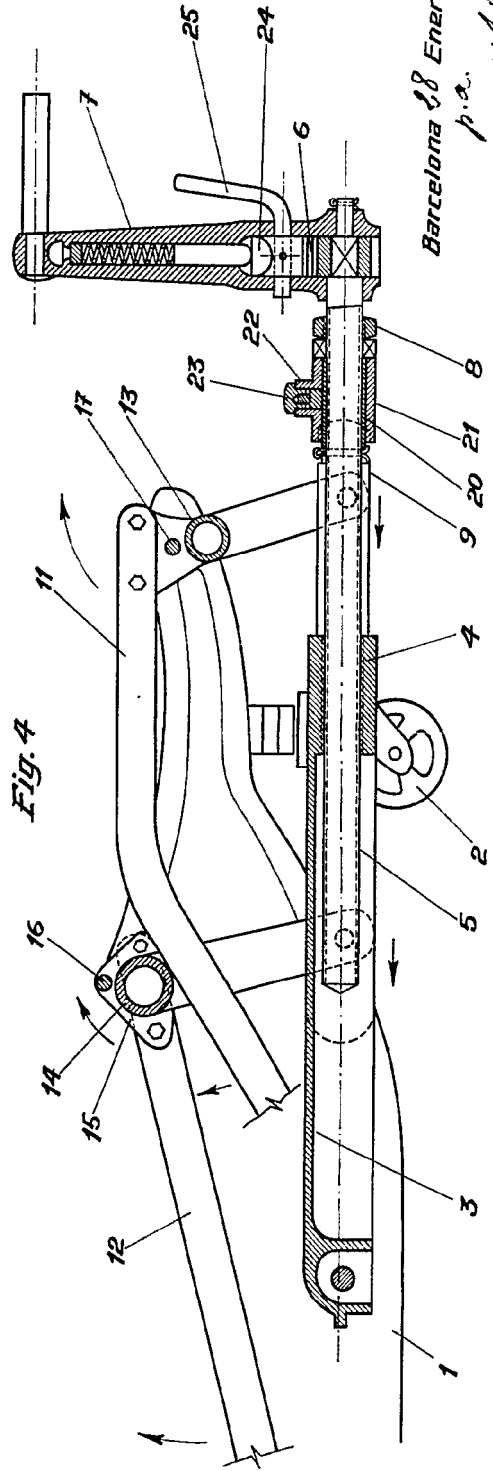

Fig. 4



Barcelona 18 Enero de 1967

p.a. *Mojas*

336742

R/S COMERCIAL DISTRIBUIDORA HERRAMIENTAS, S.L.

336742

Fig. 1

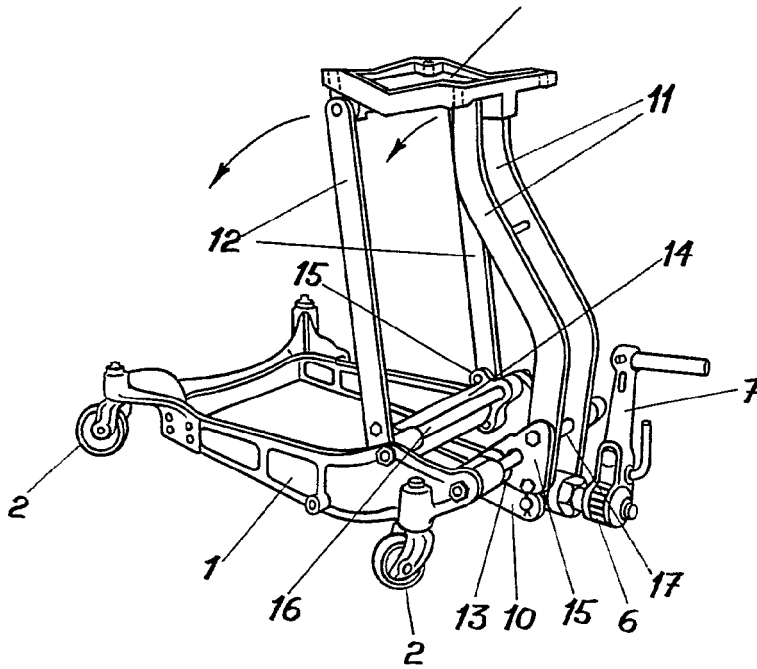

Fig. 2

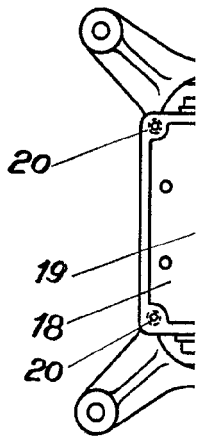
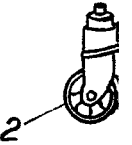
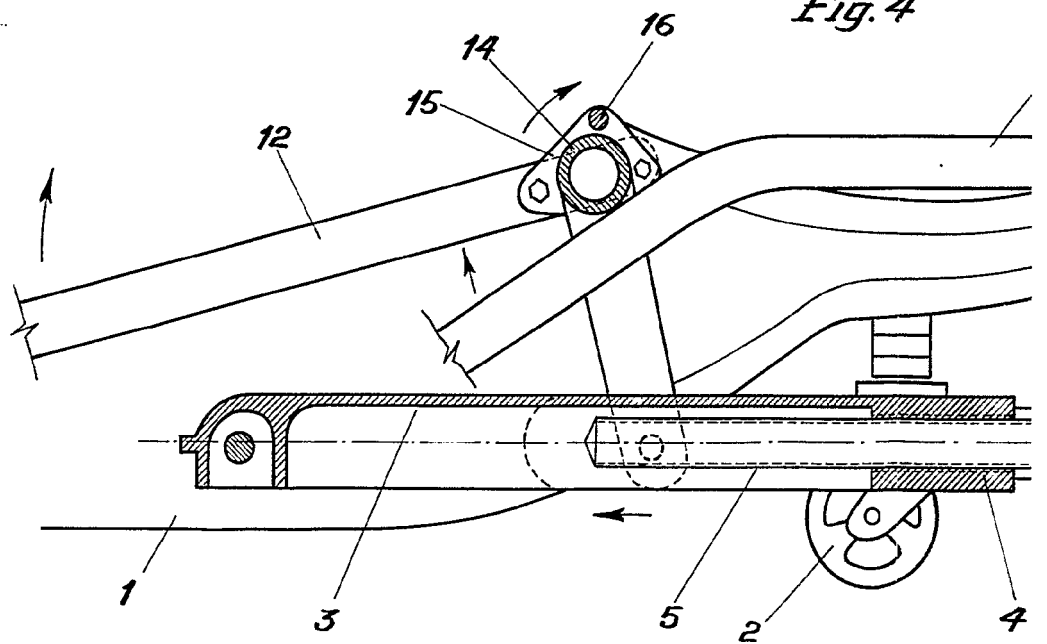
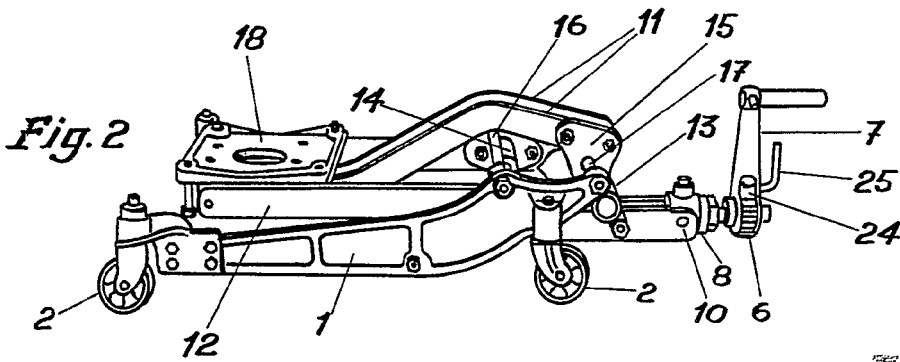

Fig. 4



336742

Hoja única



40 ENES

28 ENES

336742

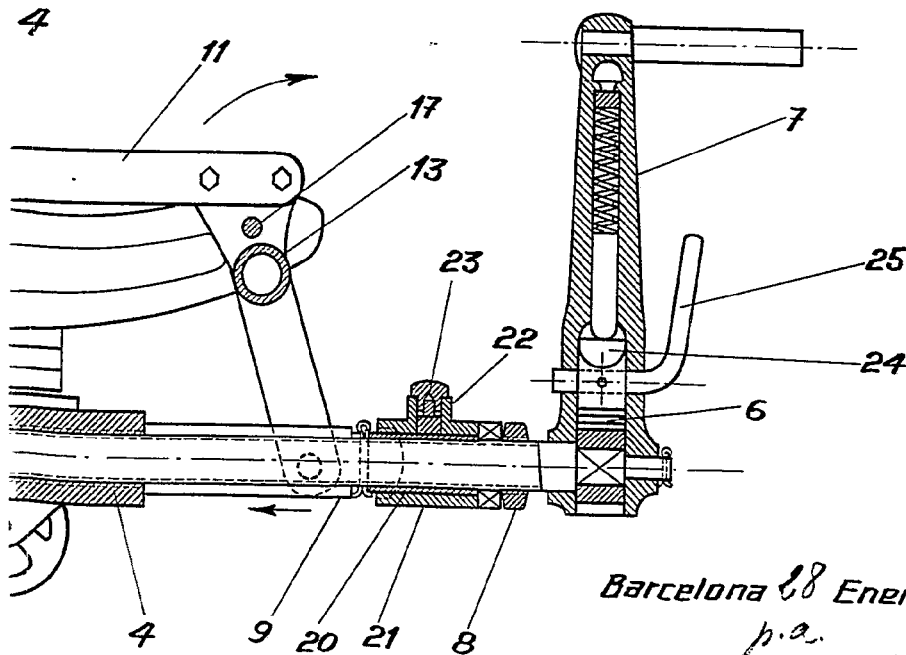
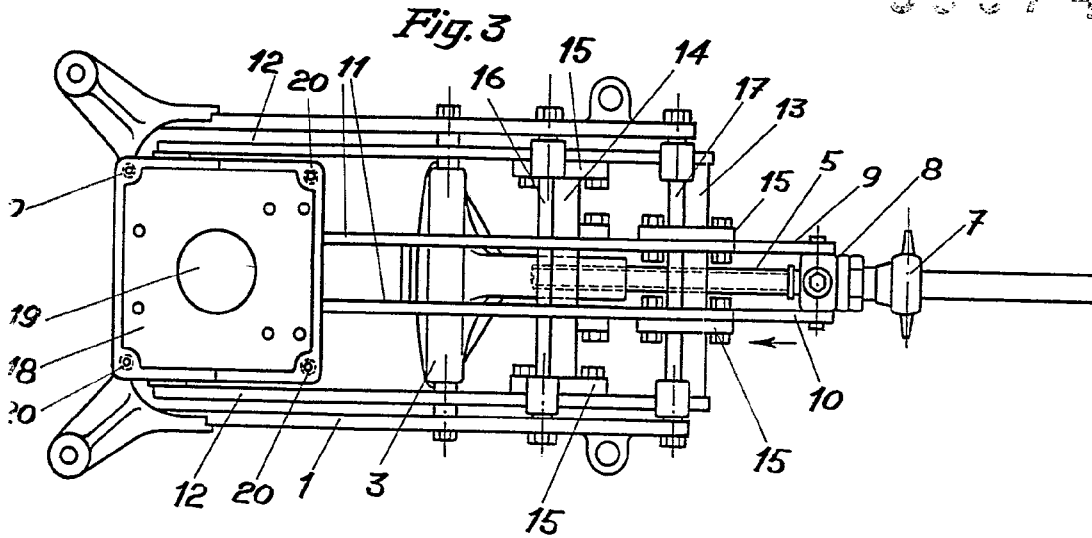

Barcelona 18 Enero de 1967

p.a.

[Handwritten signature]