

336630



336630

MEMORIA DESCRIPTIVA

de la Patente de Invención, por 20 años, solicitada a favor de DON PASCUAL RIPOLL NEBRA, de nacionalidad Española, residente en ^{REUS -} TARRAGONA, calle Boule numero 7, por " UN MECANISMO PERFECCIONADO PARA VALVULAS DE CAMARAS DE AIRE ".

La patente de invención a que se refiere la presente memoria descriptiva está destinada a garantizar la propiedad y el derecho a la explotación exclusiva de un nuevo mecanismo perfeccionado para válvulas de cámaras de aire, de las que figuran en los neumáticos para ruedas de bicicletas.

Las válvulas de que se trata cierran por la aplicación del borde de un disco de un material elástico, contra una superficie cónica que, al efecto, presenta la parte interna del cuerpo de las mismas, y el referido disco va establecido en el extremo inferior de un vástago, que por el opuesto lleva montada una cabeza que termina inferiormente en una porción troncocónica que se aloja en una cavidad de igual forma que presenta en su extremo superior el cuerpo de la misma. Tanto el cuerpo, como el vástago de la referida válvula han de contar con medios para impedir el giro del último, a los efectos del montaje y desmontaje de la cabeza que va atornillada a su extremo.

Tal como en la actualidad se fabrican las referidas válvulas -



las, el vástago de la misma queda limitado en su movimiento
20 en sentido lateral, lo cual dificulta la perfecta adaptación
de la arandela de ajuste que sustenta con la superficie có -
nica del cuerpo de la propia válvula, de lo que resulta en no
pocas ocasiones el cierre deficiente de la misma.

El inconveniente señalado desaparece totalmente en el meca -
25 nismo objeto de la presente descripción, ya que en el mismo
el soporte porta-arandelas está previsto de manera que su diá -
metro, francamente menor que el de la arandela, permite a ésta
ajustarse perfectamente al fondo troncocónico.

Aparte de la ventaja que representa el contar con una vál -
30 vula de cierre de una manera perfecta, existe la de que, cuando
por cualquier circunstancia el mecanismo interior del cuerpo de
las mismas presentase algunas deficiencias, especialmente por
lo que se refiere a la coincidencia o coaxialidad de los ejes
de los diferentes sectores o partes que comprende el interior
35 del referido cuerpo, se conseguirá igualmente el debido cierre
y ajuste de la arandela elástica montada en el vástago móvil de
la misma.

En los dibujos de la hoja adjunta se representa un caso de
realización práctica de la válvula de que se trata.

40 La fig. 1 es una sección vertical de la referida válvula ,
la fig. 2 una proyección horizontal de la misma, la fig. 3
muestra suelto y en proyección longitudinal el vástago de
aquella y la fig. 4 es una proyección del propio vástago.

La válvula de que se habla está constituida por un cuerpo
45 -1-, fileteado exteriormente, que por un extremo presenta la
cabeza -2- en forma de disco, frente a la cual va establecido
un segundo disco -3- al que sujeta, aplicando contra la pared
de la cámara que va establecida entre dichos dos discos, una
tuerca -4- y una contratuerca -5-. El cuerpo -1- en su otro

- 3 - 336630



50 extremo, presenta una porción fileteada -6- de diámetro un tanto menor que el cuerpo -1-, a la que se atornilla el correspondiente tapón de válvula -7-.

En el cuerpo -1- queda constituido un paso axial cilíndrico, que desemboca por la cabeza -2- y , a una distancia conveniente del extremo opuesto del mismo, se sigue en una zona troncocónica -8-, prolongada por otra cilíndrica -9- que presenta una parte -10-, en la cual las paredes laterales determinan unas zonas planas -12- que impiden el giro del vástago roscado -11-. Este vástago termina en una cabeza -13- que constituye el soporte de una arandela -14-, de un material sensiblemente deformable y la cual es de un diámetro mayor que aquella. El vástago roscado -11-, por su extremo, presenta una cabeza -15-, que puede obtenerse por simple remachado, cuya finalidad es evitar el que de una manera fortuita pueda desatornillarse la tuerca -16-, de la zona roscada -11-.

El vástago -11- presenta las dos caras planas -12'- de separación conveniente para que, con una determinada holgura, pueda pasar por la zona -10- entre las caras interiores -12-, de manera que no pueda girar, alcanzando las referidas caras planas -12'- una mayor o menor longitud del propio vástago, es decir , tal como se muestra en el dibujo, o más corta, si así se estima conveniente.

De acuerdo con lo consignado anteriormente, el vástago -11- queda retenido por la tuerca -16- y no puede girar por la disposición de los planos -12'- que pasan por la zona -10- con las caras planas -12- del cuerpo -1-.

La realización práctica del mecanismo de válvula que se ha descrito será variable en lo que afecta a dimensiones y formas accesorias de sus partes componentes, materiales de que se fabrica, detalles de orden constructivo y acabado y presentación que se dé al mismo.



===== N O T A =====

Se reivindica:

85 1ª.- Un mecanismo perfeccionado para válvulas de cámaras de
aire, que en su esencialidad se caracteriza por el hecho de que
la retención del vástago de dichas válvulas que impide el giro
del mismo, queda constituida en el cuerpo de la válvula por dos
paredes planas correspondientes a una zona inmediata a su estre-
chamiento cónico de la cavidad interior, presentando asimismo
el propio vástago una zona inicial con dos paredes planas y una
90 zona terminal roscada.

- 2ª.- Un mecanismo perfeccionado para válvulas de cámaras de
aire, según reivindicación primera, caracterizado porqué, en el
cuerpo de válvula que forma parte del mismo, existe un conducto
axial constituido por una zona cilíndrica terminada en una boca
95 troncocónica, a la que sigue una zona de paredes planas para
continuar en un conducto cilíndrico, sobre cuyo borde extremo
se apoya la tuerca de retención del vástago.

3ª.- Un mecanismo perfeccionado para válvulas de cámaras de aire,
según reivindicaciones anteriores, caracterizado porqué es par -
100 cialmente roscado, presentando dos planos paralelos en una mayor
o menor longitud de dicho vástago, pero siempre la suficiente
para la libre maniobra del mismo.

4ª.- Un mecanismo perfeccionado para válvulas de cámaras de aire,
según reivindicaciones anteriores, caracterizado porqué el vás -
105 tago en su base presenta un platillo o ensanchamiento que sirve
de apoyo a una arandela elástica de cierre, siendo esta última
de mayor diámetro que aquel para facilitar su perfecto ajuste.

5ª.- Un mecanismo perfeccionado para válvulas de cámaras de
110 aire.

C O N S T A la

- 5 -

336630



presente memoria descriptiva de cinco hojas foliadas escritas
de una sola cara.

Barcelona, 6 de Febrero de 1967.

P. A.

M. LLORT

A handwritten signature in black ink, appearing to be 'M. Llort', written over a horizontal line. The signature is stylized and somewhat cursive.

FIG. 1

336630

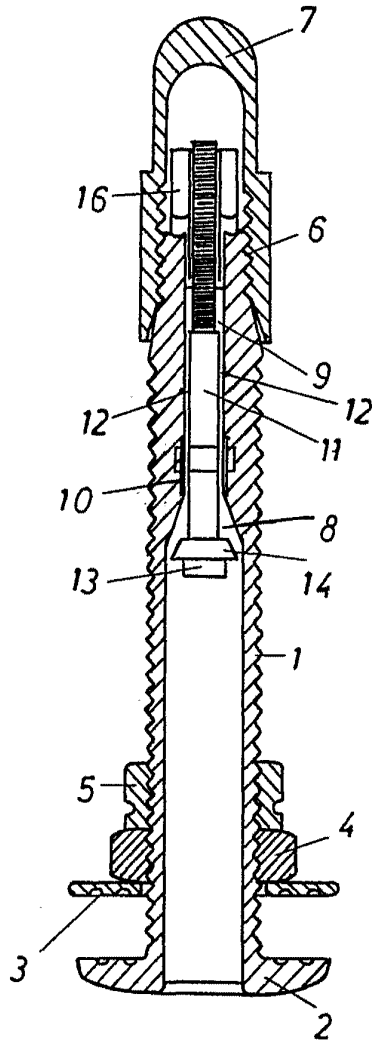

FIG. 3

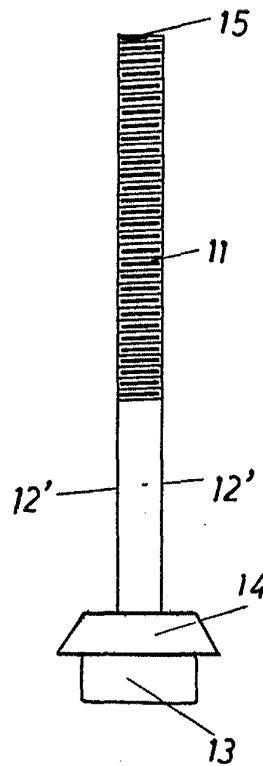

FIG. 2

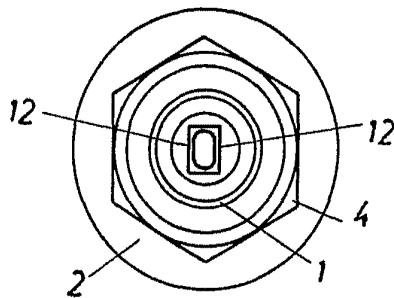
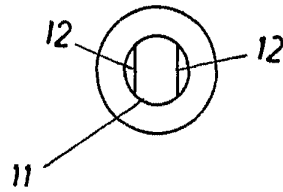

FIG. 4



BARCELONA 6 DE Febrero DE 1964
P. A.

M. LLORT

ESCALA VARIABLE.