

336602

L 9

FEB



M E M O R I A      D E S C R I P T I V A

que se acompaña a una solicitud de certificado de adición  
para España y sus Posesiones, por

MEJORAS EN LA PATENTE PRINCIPAL Nº 326.656 POR "PERFECCIO-  
NAMIENTOS EN PRENSAS PARA VULCANIZACION DEL CALZADO.

Solicitante : D. Santiago APARICIO SEGURA

Nacionalidad : Española

Residencia : LOGROÑO

Domicilio : García Morato 13.

-----



MEMORIA DESCRIPTIVA

**336602**

El presente certificado de adición recae sobre mejoras introducidas en el objeto de la patente principal número 326.656 que se refería a perfeccionamientos en las prensas destinadas a la vulcanización del calzado.

5 Aunque las partes mecánicas y el funcionamiento de la máquina objeto de la citada patente principal, son de excelente diseño y alta calidad funcional, la experiencia ha demostrado que aún dentro de la misma caben algunas mejoras a las que esta solicitud se contrae.

10 Al efecto, las mejoras recaen sobre un cuerpo de cilindro neumático, dotado de los elementos inherentes.

15 Para mejor comprensión de esta memoria se acompaña una hoja de planos que muestra un ejemplo de realización del objeto de la invención, citado a título no limitativo, ya que dentro del cuadro general de la misma cabrán cuantas variantes constructivas sean posibles sin que se altere su esencia; en el dibujo se muestra una sección vertical de este órgano.

20 De conformidad con dicha invención referida a los dibujos adjuntos, se provee un cilindro neumático dotado de un cuerpo (1) dentro del que va un émbolo de dos tapas (5-6) acoplado a un vástago (2) proviéndose una tuerca (7) de sujeción; el cilindro lleva una tapa (3) sujeta al mismo con unos tornillos (4).

25 Unos tornillos (8) provistos en el émbolo, sirven para la fijación de los collarines; el émbolo, entre los dos cuerpos que lo forman, lleva un rebaje que se cubre mediante unas juntas de estanqueidad (12) formadas por unos collarines de perfiles en "C" ó en "V". Otras juntas de estanqueidad (13-15-16) provistas en puntos adecuados rodean

30



336602

al vástago (2) del émbolo.

Tanto la caja del cilindro, en su base superior como la tapa del mismo, en su cara opuesta, van dotadas de unos orificios (10-11) de entrada y salida de aire.

35

La tapa va dotada de un retén (14) que rodea al vástago (2) y que se dispone en un escalón periférico de la cara interna de dicha tapa, bordeando a dicho vástago.

40

El terminal exterior de éste va dotado de un eje de unión entre dicho vástago y la corredara (9) disponiéndose de un tornillo radial (17) de sujeción de dicho eje.

45

Finalmente, tras lo descrito sólo resta señalar que en la presente invención caben cuantas variantes de realización sean posibles sin que se altere la esencia de la misma, pudiéndose fabricar su objeto en toda clase de materiales, tamaños, formas y potencias apropiadas, sin limitación.

- - - - -

50

NOTA - Descrito suficientemente lo que antecede sólo resta señalar que lo que se declara propio y nuevo del solicitante es lo contenido en las siguientes:

REIVINDICACIONES

55

1 - Mejoras en la patente principal nº 326.656 por "Perfeccionamientos en prensas para vulcanización del calzado" caracterizados por haberse dotado al conjunto de un cilindro neumático dentro del cual va un émbolo con dos tapas y acoplado a un vástago a través de una tuerca de sujeción; llevando el cilindro mencionado, su base inferior

-4-  
336602

1.9



60 provista de una tapa adicional fijada mediante tornillos, teniendo dicha tapa una ventana central para paso del vástago del émbolo, cuya ventana, por su cara interior, lleva un rebaje periférico para alojamiento de un retén.

65 2 - Mejoras, según reivindicación 1ª caracterizadas porque tanto la base cerrada del cilindro, como la tapa que cierra la base opuesta del mismo llevan cada una una perforación u orificio para entrada y salida de aire.

70 3 - Mejoras, según reivindicaciones 1 y 2 caracterizadas porque entre los dos cuerpos que forman el émbolo queda un rebaje lateral, que se cubre con unos collarines de estanqueidad, en perfil de "C" previéndose unos tornillos en puntos apropiados, para la sujeción o fijación de dichos collarines.

75 4 - Mejoras, según reivindicaciones de 1 a 3 caracterizadas porque el vástago mencionado va dotado de juntas de estanqueidad, convenientemente distribuídas, para evitar toda clase indebida de fugas.

80 5 - Mejoras, según reivindicaciones de 1 a 4 caracterizadas porque el terminal inferior o externo, del vástago ya descrito, va dotado de un eje de unión de dicho vástago a una corredera; disponiéndose de un tornillo radial para sujeción de dicho eje.

6 - MEJORAS EN LA PATENTE PRINCIPAL Nº 326.656 POR "PERFECCIONAMIENTOS EN PRENSAS PARA VULCANIZACION DEL CALZADO".

- - - -

336602

9 FEB



85

Todo según se describe en esta memoria que consta de cinco hojas foliadas y escritas por una cara, con ochenta y siete líneas y plano anexo.

Madrid 9 febrero, 1967

p.a.

336602

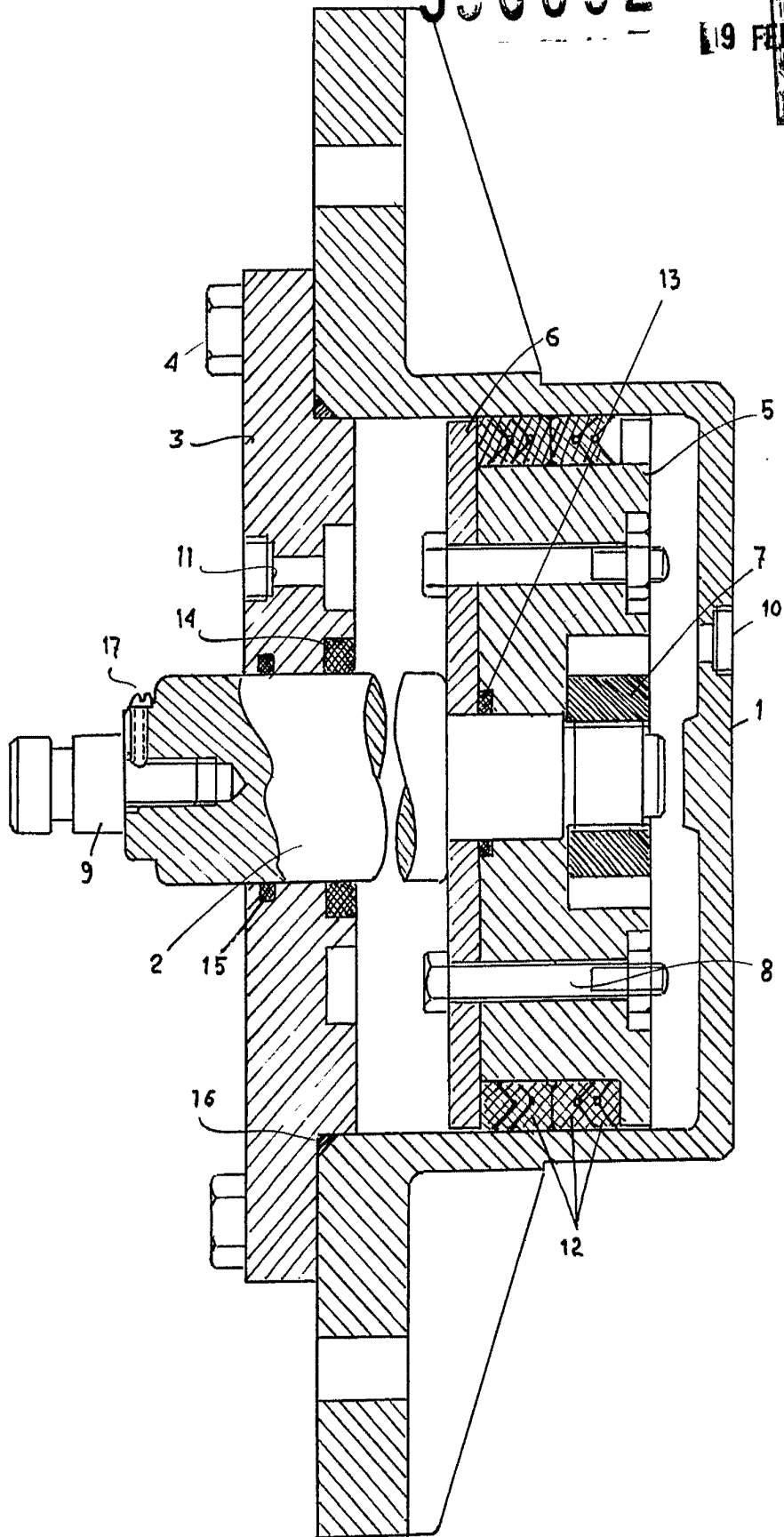

ESCALA VARIABLE

MADRID 19 febrero 1967