

336003



PATENTE DE INVENCION

que por veinte años, para España y sus Posesiones, se solicita a favor de la firma MAUSER-WERKE AKTIENGESELLSCHAFT, entidad alemana, residente en OBERNDORF/NECKAR (ALEMANIA) Klosterstrasse 3, — por: "PERFECCIONAMIENTOS INTRODUCIDOS EN EL SISTEMA DE PERCUSIÓN-PARA ARMAS DE FUEGO".-

Memoria Descriptiva

La invención se refiere a unos perfeccionamientos introducidos en el sistema de percusión para armas de fuego en que un plano de retención que retiene el percutor y está montado en la quia de mecanismos y oscilante contra la fuerza de resorte, se apoya sobre un ancora liberador girable mediante un gatillo y retenido por fuerza de resorte en la posición de reposo, siendo el gatillo una palanca de doble brazo situado en la parte inferior del rifle que termina en un porta-mecanismos, rematando dicha palanca por un lado en el extremo curvado del gatillo, siendo liberado el percutor al retrocederse el gatillo hasta más allá del punto de presión.

Tales sistemas de percusión son conocidos en las más diversas formas de realización, eventualmente con un "sistema disparador". Desde el punto de vista de la técnica de fabricación de -



15 armas se pones las siguientes condiciones en cuanto se refiere a-
tal disparador:

a) Ventajas:

Como ventaja se considera el recorrido desde la posición de repo-
so del extremo curvado del gatillo hasta el primer punto de presión.

20 Este recorrido debe ser ajustable y uniforme. Lo mismo vale para-
la fuerza que hay que aplicar para vencer este recorrido y que de-
be estribar entre algunos "ponds" hasta 3000 "ponds" aproximadamen-
te (actualmente figura en las disposiciones oficiales un arma Stan-
dard de una fuerza para disparo de 500 "ponds") El curso de fuer-
25 za/recorrido no debe ser indispensablemente completamente lineal;
la fuerza puede aumentar algo hacia el segundo punto de presión ;
más debe mantenerse el curso fuerza/recorrido una vez determinado.

b) Punto de presión;

Al rebasar el punto de presión, el percutor debe ser soltado sin-
30 "fricción posterior". Esto condiciona un recorrido en la practica
ya no notable para el tirador o, respectivamente, una ayuda sola-
mente insignificante del basculante liberador. La fuerza, al apre-
tarse el gatillo, debe aumentar esporadicamente en el segundo pun-
to de presión; es decir en una relación uniforme a la fuerza de -
35 avance. No es necesario regular esta fuerza, pero si un ajuste con
respecto a la posición del ancora liberadora en relación con el -
basculante liberador.

Hay que añadir que el percutor debe estar asegurado y -
no debe soltarse involuntariamente, aún al alcanzarse el segundo-
40 punto de presión, es decir cuando el basculante librador está sólo
poco apoyado sin que se opere intencionadamente el gatillo. Esta-
seguridad debe existir, aún en caso de poco peso de disparo y en-
particular, cuando el arma rebota duramente con la superficie fron-
tal de su caja, es decir con el cañon dirigido hacia arriba.

45 Desde el punto de vista económico se ha de anhelar un -
pequeño numero de elementos de construcción fáciles de construir-
y sencillamente montables, cuya cooperación entre si se ha de re-



visar y modificar posteriormente.

50 Por la mayoría de los conocidos sistemas de percusión son
cumplidas las mencionadas condiciones hasta aquella de la seguridad
contra un disparo involuntario en caso de rebotar la parte fron-
tal de la caja del rifle. En caso de un arma montada es movido por
el rebote en dicha dirección la masa relativamente grande del ex-
tremo curvado del gatillo hacia abajo, es decir en dirección de -
55 "disparo", de modo que es quitado así el ya reducido apoyo del dis-
positivo de retención por el ancla. Este proceso es favorecido -
por las oscilaciones que resultan por el duro golpe sobre la par-
te frontal de la caja.

60 Surge así el problema de indicar un dispositivo de per-
cusión que, además de cumplir las demás condiciones técnicas con-
respecto a las armas, la seguridad contra la posibilidad de dispa-
ro involuntario al rebotar la parte frontal de la caja, puede ser
fabricado, ajustado y conservado de un modo sencillo y con costo-
reducido.

65 Partiendo de un sistema de percusión para armas de fue-
go en que un dispositivo de retención que retiene el percutor y -
está montado oscilable contra la fuerza de resorte sobre la guía-
de mecanismos, se apoya sobre un basculante, oscilable mediante -
un gatillo retenido por fuerza de resorte en la posición de repo-
70 so, siendo el gatillo una palanca de doble brazo montado en la par-
te inferior del rifle que cierra con un portamecanismos y remata,
en un lado, en un extremo curvado para apoyo del dedo y en que el
desenganche del percutor es efectuado por el retroceso del gatillo
hasta pasado el segundo punto de presión, es resuelto este proble-
75 ma de tal manera que el gatillo se extiende en esencial vertical-
o aproximadamente vertical con respecto al eje del cañón; que la-
masa del extremo curvado del gatillo es igual o más reducida que-
aquella del brazo de palanca situado en el lado opuesto del aloja-
miento; que dicho brazo de palanca está unido con juego a traves-
80 de un asiento desplazable con otra palanca montada en un lado de-



la guía de mecanismos; que la masa del brazo de palanca y de la palanca es aproximadamente igual y que el ancora tiene forma de una palanca angular situada en la proximidad del alojamiento del gatillo y de la cual un brazo está dispuesto aproximadamente paralelo al gatillo.

85

En un sistema de percusión de dicha indole está dada la seguridad contra un disparo involuntario del arma, al rebotar la parte frontal de la caja por el hecho de que la masa del extremo curvado del gatillo es siempre más reducida que la masa que en caso de rebote actúa contra la mencionada dirección. Esto ocurre también cuando el ancora liberadora no es presionada por la fuerza de resorte contra el gatillo, lo que puede ocurrir, por ejemplo, en caso de un ajuste erroneo o rotura del resorte. El gatillo evidentemente, al contrario, se desplazara más bien en dicha dirección en contra de la dirección del disparo en caso de ocurrir el rebote, cuando la masa del extremo curvado del gatillo es inferior que aquella del brazo de palanca situado en el lado opuesto del alojamiento. Puesto que actúa contra la torsión del gatillo en contra de la dirección de disparo un tope de reposo ajustable, puede producirse sin embargo en caso de tal choque un rebote que provoca nuevamente el temido efecto del desplazamiento del gatillo en dirección de "disparo". Este es contrarrestado por la palanca prevista según invención que está montada en un lado de tal manera que se mueve igualmente en caso de un choque en la dirección indicada junto con el gatillo contra la dirección de disparo. Cuando el gatillo alcanza su tope de reposo y rebota, entonces actúa esta palanca, que sigue al gatillo, como masa de percusión posterior y anula, gracias a su energía de percusión, la energía de rebote del gatillo. Este efecto es hecho posible gracias a que la palanca está unida, dejando algún juego, con el brazo de palanca y que la masa del brazo de palanca y de la palanca es aproximadamente igual.

90

95

100

105

110

Las medidas explicadas resultarían desde luego sin efecto



115 to si el ancora pudiera efectuar por si sola un disparo debido a un desplazamiento del apoyo. Por lo tanto es necesario que tambien el ancora liberadora tenga tal estructura que, en caso de un golpe cuya dirección transcurre en la misma dirección en que se libere el disparo, no sea movida tanto que por ello el apoyo del dispositivo de retención sea reducido. En la realización de la invención se consigue esto por el hecho de que el ancora liberadora es una palanca angular con un brazo que se extiende a lo largo del gatillo y otro brazo situado aproximadamente en dirección longitudinal del arma de fuego. El brazo que se extiende a lo largo del gatillo provoca, en caso del choque en dirección longitudinal del arma de fuego, una torción de la palanca angular, es decir, en caso de un choque que se origina por el rebote del arma de fuego con la parte frontal de la caja, o sea, en contra de la dirección del movimiento en que se desplaza el gatillo, el segundo brazo no produce en tal choque ninguna energía de movimiento, ya que se apoya el mismo sobre su eje.

120

125

130

Por dicha medida queda por tanto garantizado el que no puede liberarse el disparo involuntario con tal choque del arma con la superficie frontal de su culata. Resultan sin embargo de esta disposición además otras ventajas económicas y para la fabricación de armas. Al retrocederse el gatillo se mueve el brazo de palanca situado en el lado opuesto del alojamiento y tambien la palanca unida con el mediante un asiento desplazable en dirección del ancora libradora. Ambas partes, brazo de palanca, ^{y palanca} pueden ser utilizadas para el giro del ancora. Si se prevén, por ejemplo, sobre la palanca, dos expansiones dispuestas a distancia, una debajo de la otra, entonces la expansión situada a mayor distancia del punto de giro del ancora girara primero el ancora y sólo despues de un cierto grado de giro del gatillo el mismo hará actuar la expansión situada más cerca con respecto al punto de giro del ancora. Debido a la acción de la segunda expansión es necesitada sin embargo, puesto que el punto de acción está situado más cerca

135

140

145



150 del eje giratorio, un aumento esporadico de la fuerza, al seguir-
moviéndose el gatillo. De este modo resulta un claro punto de pre-
sión. El mismo efecto resulta desde luego además, cuando una expan-
sion destinada a girar el ancora está montada sobre la palanca y-
otra sobre el brazo de palanca situado en el lado opuesto del ga-
tillo. Cuando ambas expansiones estan dispuestas sobre dicho bra-
zo de palanca, entonces el punto de giro del ancora debe estar des-
plazado por cierto valor en dirección del brazo de palanca del pun-
155 to de giro del gatillo. Convenientemente la expansión a menor dis-
tancia con respecto al punto de giro del ancora es montado sobre-
un caballete de ajuste girable por el alojamiento del gatillo o,-
respectivamente de la palanca y bloqueada sobre el gatillo o, res-
pectivamente, la palanca. Asi esta expansión puede ser desplazada
160 relativamente con respecto al gatillo o, respectivamente, a la pa-
lanca unida con el mismo, por lo que el punto de presión formado-
por dicha expansión puede ser ajustado de modo sencillísimo y más
perfecto.

165 Un ajuste del sistema de percusión con respecto a la po-
sición de reposo del gatillo es posible por el hecho de que en el
gatillo, aproximadamente a la altura de su alojamiento, está prac-
ticado un apéndice que transcurre hacia atras y aproximadamente -
paralelo al portamecanismos y que debajo del apéndice está enros-
cado en el portamecanismos un perno de ajuste o, por el hecho de-
170 que el apéndice transcurre hacia adelante, estando enroscado en -
el un perno de ajuste que con su cabeza encuentra tope sobre el -
portamecanismos. En ambos casos es posible sin dificultad alguna-
el ajuste de la posición de reposo, incluso despues del montaje -
del sistema de percusión.

175 En particular sirve a la adaptación individual del sis-
tema de percusión al usuario del arma, cuando el peso de disparo-
es variable. Esto se consigue según invención de tal manera que,-
o la fuerza de resorte que actúa sobre el ancora es ejercida por-
un resorte de tracción y que el resorte de tracción está fijado -



180 a una palanca angular montada cerca del portamecanismos regulable
en su posición por un tornillo de ajuste, o por el hecho de que -
esta fuerza de resorte está representada por un resorte de presión
regulable montado entre el dispositivo de retención y el ancora.-
Naturalmente es además posible emplear un resorte de presión que-
185 actúa entre la palanca situada aproximadamente en dirección longi-
tudinal del arma de fuego, el ancora y el portamecanismos, pero de
esta posibilidad puede hacerse uso solo en mayores armas de fuego
ya que solo entonces la distancia entre el ancora y el portameca-
nismos es tan grande que se ha de alojar un resorte suficien^{temen}
te blando junto con su ajuste. En todos los casos la fuerza de re-
190 sorte puede ser variada por correspondientes tornillos de ajuste-
continuamente entre algunos ponds y aproximadamente 3000 ponds, -
a cuyo efecto el dispositivo de percusión no debe ser desmontado.
La posibilidad del ajuste del dispositivo de percusión ya montado
195 es necesaria particularmente para la atención del dispositivo de-
percusión, ya que entonces puede ser efectuado un ajuste exacto ,
aún cuando sin utilización de especiales elementos auxiliares. Cuan-
do el dispositivo de percusión está cargado por resortes de presión
entonces corrientemente está practicado en el portamecanismos un-
200 orificio para girar el tornillo de ajuste de dicho resorte de pre-
sión. Convenientemente sera previsto en la disposición de un resor-
te de presión entre dispositivo de retención y ancora el mismo ori-
ficio para el giro de este tornillo de ajuste, siendo colocado el
eje del resorte de presión pues en dirección al orificio ya exis-
205 tente.

En otra característica de la invención según la cual la
fuerza de resorte que actúa sobre el dispositivo de retención está
representada por un resorte de tracción que está dispuesto entre-
el dispositivo de retención y un apéndice que completa la palanca
angular con una palanca en forma de T, en que el punto de giro de
210 la palanca estriba en el punto de unión de todos los brazos, puede
aumentarse o reducir simultaneamente con un ajuste del peso de dig

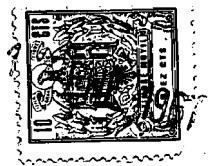

215

220

paro, tambien la fuerza de resorte que actúa sobre el dispositivo de retención. Puesto que el resorte está montado sin embargo en el brazo corto de la palanca en forma de T, provoca un giro de la palanca sólo una reducida variación en la tensión del resorte de tracción en relación con una gran variación del resorte de tracción que carga sobre el ancora y que actúa en el extremo del brazo largo. Puesto que la palanca angular o, respectivamente, la palanca en forma de T es una parte troquelada sencilla, resulta además la ventaja de que para el resorte de tracción que actúa sobre el basculante no hace falta crear un punto de fijación en el portamecanismos conseguido solo con elevado costo.

225

230

235

Todo el sistema de percusión puede ser montado en una caja de mecanismos premontado y ajustado en ella y fijado a continuación al portamecanismos. En dicho caso se cargará el basculante convenientemente en el otro lado de su alojamiento con un resorte de tracción y se renunciara al resorte de presión costoso por su posibilidad de ajuste necesaria. Por razones de economia empero pueden estar previstos según invención todos los alojamientos o, respectivamente, ejes del dispositivo de percusión en la guíade los mecanismos o, respectivamente, del portamecanismos, por lo que es superflua la fabricación de una caja de mecanismos separada. Además es conseguido así mucho más facilmente el montaje del dispositivo de percusión, ya que el gatillo como ultimo organo amontar puede ser pasado por el portamecanismos, montado y fijado a su eje, una vez introducido en el asiento desplazable de la palanca.

240

Por la realización especial del dispositivo de percusión según invención se cumplen las exigencias puestas a tal sistema o, respectivamente, es resuelto el problema propuesto. El recorrido de avance es invariable e igualmente ajustable la fuerza de disparo; el punto de presión puede ser regulado exactamente; la fuerza de disparo en el punto de presión se aumenta esporadicamente y está en una relación siempre invariable con respecto a la fuerza de



245 avance; el dispositivo de percusión puede ser fabricado de modo sencillo y barato y puede ser montado economicamente; el tiro seguro, en especial no puede tener lugar ningun disparo al chocar el arma de fuego con la superficie frontal de su culata.

En el plano estan ilustrados en esquema dos ejemplos de realización del objeto de la invención, mostrando;

250 Fig. 1 el dispositivo de percusión con las expansiones que actúan sobre el ancora y estan dispuestas sobre la palanca unida con el gatillo, y

255 Fig. 2 con dichas expansiones en el brazo de palanca del gatillo.

En una guia de mecanismos 1 que encierra un cerrojo con mecanismo y percutor 3, está montado un basculante liberador 4 que en esencial se extiende a lo largo de la guia de mecanismos 1. Este basculante lleva en un lado un saliente 5, asi como una expansión 6 que encaja en el cerrojo 2, sobre el lado opuesto del basculante 4 actúa un seguro 7 que puede ser llevado a tres posiciones de bloqueo mediante la corredera de seguro 8 y determina con ello el posible giro del basculante 4. Debajo del saliente 5 del basculante 4 está un resorte de presión 9 montado en un manguito de ajuste 10. En el alojamiento del basculante 4 se extiende esencialmente vertical con respecto al eje del cañon un brazo 11, alejandose del basculante que en su extremo forma una superficie de deslizamiento para un ancora de escuadra 12. Entre dicha ancora 12 y el brazo 11 está previsto igualmente un resorte de presión 14 ajustable por un tornillo 13. El ancora de escuadra 12 tiene forma de palanca angular que va montada sobre un soporte de mecanismos 15 y se extiende con un brazo aproximadamente a lo largo de dicho soporte, y con el otro brazo a lo largo de un gatillo formado por el extremo curvado 16 y un brazo de palanca 17. Este gatillo está montado igualmente sobre el portamecanismos 15 y lleva en el extremo del brazo de palanca 17 un bulón 18 que en

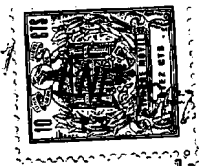

caja en la entalladura 19 practicada en una palanca 20. La palanca 20 está montada nuevamente sobre la guía de los mecanismos 1 y es arrastrada por el gatillo 16,17 en su giro, debido a su unión con el mismo (bulón 18, entalladura 19). En la parte frontal de la palanca 20 están dispuestas detrás del áncora de escuadra 12 dos expansiones 21, 22 de las cuales aquella situada más cerca de la guía de los mecanismos 1 se adosa (21) al áncora de escuadra 12.

En el brazo de palanca está previsto un apéndice 23 que se extiende hacia atrás y que se apoya sobre un tornillo de ajuste 24 enroscado en el soporte de mecanismos 15.

En la ilustración mostrada en figura 1 el cerrojo está armado apoyándose el saliente del percutor 3 contra el saliente 5 del basculante librador 4. Después del desplazamiento del seguro 7 a través de la corredera del seguro 8 hasta la posición de "fuego" giraría el basculante liberador 4 por su eje, ya que el resorte del percutor empuja el basculante 4 a través de la superficie de apoyo oblicua entre las dos salientes 3,5 contra la fuerza del resorte 9 y 14 respectivamente, hacia abajo. Este movimiento del basculante 4, sin embargo, puede tener lugar solamente, cuando el áncora de escuadra 12 deja en libertad el brazo 11 del basculante 4. El giro del áncora de escuadra 12 se efectúa ahora en el sistema según invención por las expansiones 21,22 mediante el movimiento del gatillo 16,17. Cuando el extremo curvado del gatillo 16 es empujado hacia atrás, la palanca 20 es girada a través del bulón 18 del brazo de palanca 17 hacia adelante, girando la expansión 21 adosada a la palanca 20 la misma. Al llegar a un ángulo de giro uniforme y determinado de estas tres partes giradas entre sí, la expansión dispuestas más lejos del punto de giro de la palanca 20 choca contra el áncora de escuadra 12, provocando la continuación del giro de la misma. Por el hecho de que la expansión 22 está dispuesta más lejos del punto de giro de la palanca

336003



310

ca 20 se necesita ahora mayor esfuerzo para el giro del áncora de escuadra 12, formándose así el punto de presión. El choque de la expansión 22 contra el áncora de escuadra 12 es ajustado de tal manera que el áncora 12 apoya justamente el brazo 11 del basculante 4, de modo que al apretarse más la punta extrema curvada 16 del gatillo, deja en libertad al brazo 11 y éste a su vez el basculante 4 y éste a su vez el percutor 3. El ajuste de esta expansión puede efectuarse mediante enroscado lateral de un tornillo cónico o de modo similar, como mostrado en fig. 2. (En bien de una mejor claridad no fué dibujada en esta figura la posibilidad de ajuste). Para el ajuste de la posición de reposo del gatillo, sirve el apéndice 23 junto con el tornillo de ajuste 24.

315

320

En caso de darse un golpe a la superficie frontal de la culata del arma montada, las partes componentes tienden a desplazarse hacia la superficie frontal de la culata. En el sistema de percusión según invención, un movimiento giratorio de las partes componentes del mecanismo de percusión no libera, sin embargo, el tiro en dicha dirección, al contrario, ocasiona acaso un apoyo más firme entre el brazo 11 y el áncora de escuadra 12. En esto por las partes acopladas con juego entre el brazo de palanca y la palanca 20 son amortiguadas las oscilaciones o los rebotes que eventualmente se produzcan de tal manera que este apoyo seguro no sea reducido en absoluto. Aún en caso de rotura del resorte 14, tal golpe no produciría el disparo, ya que también la masa del áncora 12 se movería en el momento de dicho golpe hacia atrás, es decir, contra la dirección del movimiento del gatillo para el disparo.

325

330

335

El resorte 9 sirve solamente para el exacto ajuste del basculante a la fuerza del resorte que actúa sobre el percutor 3. Naturalmente puede suprimirse incluso este resorte 9 en bien de una fabricación simplificada del sistema, ya que de todos modos el basculante 4 está bajo efecto del resorte de presión 14 monta

340



do ajustable entre el brazo 11 del basculante 4 y el áncora 12. Todas las partes de este sistema de percusión están montadas o en la guía de mecanismos 1 o en el portamecanismos 15. Este sistema según invención no necesita ninguna caja separada para el sistema de percusión, lo que hace mucho más barata la fabricación.

345

En fig. 2 está ilustrada otra realización del objeto de la invención, en que las expansiones que actúan sobre el áncora 12 están practicadas en el brazo de palanca 17. En esto la expansión 22 descansa sobre un caballeta de ajuste 25 que se apoya sobre un tornillo de ajuste 26 enroscado en un apéndice 27 que, extendiéndose en dirección hacia atrás, está montado en el brazo de palanca próximo al punto de giro del gatillo. El ajuste del propio gatillo se encuentra desplazado hacia adelante en comparación con fig. 1. En otro apéndice 28 montado sobre el gatillo en la proximidad del centro giratorio, pero dirigido hacia adelante, está enroscado un tornillo de ajuste 29 guiado por un taladro practicado en el portamecanismos 15 y que hace tope con su cabeza contra el portamecanismos 15. El áncora 12 está cargado en dicha realización por un resorte de tracción 30 fijado al brazo largo 31 de una palanca en forma de T.

350

355

360

El centro giratorio de dicha palanca en forma de T se encuentra sobre el punto de unión de todos los brazos. Sobre el pequeño brazo 32 de dicha palanca que desde el alojamiento se dirige hacia adelante, actúa un perno de ajuste 33 enroscado en el portamecanismos 15. Al brazo corto 34 situado en el lado opuesto está fijado otro resorte de tracción 35 que actúa sobre el basculante 4.

365

También en esta realización el áncora 12 es girada por las dos expansiones 21,22, al moverse hacia atrás la parte extrema curvada 16 del gatillo. La expansión adosada en posición de reposo al áncora 12 gira primero este mismo hasta que además la expansión 22 se adose al áncora 12. Puesto que la expansión 22 es-

370



375

tá dispuesta a distancia más reducida del centro giratorio del -
áncora, se necesita, al seguir presionando sobre el extremo curv
vado del gatillo, una fuerza mayor, por lo que resulta en esta -
realización el segundo punto de presión. También aquí el segundo
punto de presión está situado de tal manera que el brazo 11 del
basculante 4 es apoyado justamente sobre el áncora 12. El ajuste
de este punto de presión se efectúa mediante giro del perno de -
ajuste 26, el ajuste del recorrido del gatillo por el tornillo
de ajuste 29. El peso para el tiro puede ser regulado en el per
no de ajuste 33 mediante giro de la palanca en forma de T. Simul
táneamente con el giro de dicha palanca es tensado además más o
menos el resorte 35.

385

Puesta que en esta realización del sistema de disparo
según invención, el alojamiento del áncora 12 está situado fuera
del portamecanismos, ya que además es muy difícil enganchar los
resortes de tracción desde el exterior, conviene alojar el siste
ma en una caja. Sin embargo, es indudable aquí absolutamente posi
ble el ajuste posterior de todas las funciones decisivas después
del montaje de dicho sistema de percusión.

390

Descrita suficientemente la naturaleza y alcance de la
presente invención, se hace constar que en la misma, podrán ser
variables los materiales, dimensiones y en general aquellos otros
detalles accesorios o secundarios que no alteren, cambien ni moe
difiquen la esencialidad propuesta.

395

Los términos en que queda redactada esta memoria son -
ciertos y fiel reflejo del objeto descrito, debiéndose tomar en
un sentido más amplio y nunca en forma limitativa.

400

REIVINDICACIONES

Se reivindica como de la propia y nueva invención, la propiedad
y explotación exclusiva de:

1ª.-Perfeccionamientos introducidos en el sistema de percusión
para armas de fuego, en que un basculante liberador que retiene



405

el percutor y estando alojado sobre el guía de mecanismos se apo-
ya sobre un áncora de escuadra accionable por un gatillo y rete-
nida en su posición de reposo por fuerza de resorte, siendo el -
gatillo una palanca de doble brazo montado en la parte inferior
del rifle que cierra con un portamecanismos, cuya palanca remata
en un lado en el extremo curvado del gatillo, efectuándose la li-
beración del percutor al presionarse contra el extremo curvado -
del gatillo hasta más allá del punto de presión, caracterizados
porque el gatillo se extiende en esencial verticalmente o aproxi-
madamente verticalmente con respecto al eje del cañón; que la ma-
sa del extremo curvado del gatillo es igual o más reducida que -
aquella del brazo de palanca situado en el lado opuesto del alo-
jamiento; que dicho brazo de palanca está unido con juego a tra-
vés de un asiento desplazable con otra palanca montado en un la-
do de la guía de mecanismos; que la masa del brazo de palanca -
y de la palanca es aproximadamente igual y que el áncora de es-
cuadra tiene forma de palanca angular montada en la proximidad
del alojamiento del gatillo, de la cual un brazo está dispuesto
paralelo al gatillo.

410

415

420

425

2ª.-Perfeccionamientos introducidos en el sistema de percusión
para armas de fuego, según la reivindicación 1ª, caracterizados
por estar dispuestas sobre el brazo de palanca del gatillo y/o
sobre la palanca a distancia entre sí, dos expansiones en direc-
ción hacia el áncora de escuadra.

430

3ª.-Perfeccionamientos introducidos en el sistema de percusión
para armas de fuego, según la reivindicación 2ª, caracterizados
porque la expansión situada a menor distancia del punto de giro
del áncora de escuadra está montada sobre un caballeta de ajuste
girable por el alojamiento del gatillo o, respectivamente, de la
palanca y fijable al brazo de palanca del gatillo o respectivamen-
te de la palanca.

435

4ª.-Perfeccionamientos introducidos en el sistema de percusión
para armas de fuego, según una o varias de las reivindicaciones



anteriores, caracterizados por estar practicado en el gatillo, aproximadamente a la altura de su alojamiento un apéndice que transcorre hacia atrás aproximadamente paralelo al portamecanismos, estando enroscado un perno de ajuste en el portamecanismos debajo de dicho apéndice.

440 5ª.-Perfeccionamientos introducidos en el sistema de percusión para armas de fuego, según una o varias de las reivindicaciones anteriores, caracterizados por estar dispuesto en el gatillo, - aproximadamente a la altura de su alojamiento, un apéndice con transcurso hacia adelante y aproximadamente paralelo al portamecanismos en que va enroscado un tornillo de ajuste que con su - cabeza hace tope contra el portamecanismos.

450 6ª.-Perfeccionamientos introducidos en el sistema de percusión para armas de fuego, según una o varias de las reivindicaciones anteriores, caracterizados porque la fuerza de resorte que actúa sobre el ánora de escuadra, está representada por un resorte - de tracción, estando fijado el resorte de tracción al brazo más largo de una palanca angular montada cerca del portamecanismos y ajustable en su posición por un tornillo de ajuste, siendo representada la fuerza de resorte que actúa sobre el basculante liberador igualmente por un resorte de tracción, dispuesto entre el basculante y un apéndice corto que transforma la palanca angular en una palanca en forma de T, encontrándose el punto de giro de la palanca en el punto de unión de todos los brazos.

455 7ª.-Perfeccionamientos introducidos en el sistema de percusión para armas de fuego, según una o varias de las reivindicaciones anteriores, caracterizados porque la fuerza de resorte que actúa sobre el ánora de escuadra está representada por un resorte de presión ajustable montado entre el basculante y el ánora.

460 8ª.-Perfeccionamientos introducidos en el sistema de percusión para armas de fuego, según la reivindicación 7ª, caracterizados porque el eje del resorte de presión señala hacia el orificio-

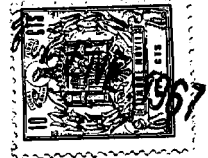

470

practicado en el portamecanismos para el ajuste del resorte que actúa sobre el basculante.

475

9ª.-Perfeccionamientos introducidos en el sistema de percusión para armas de fuego, según una o varias de las reivindicaciones anteriores, caracterizados porque el basculante y la palanca - están montados en la guía de mecanismos, el gatillo y el ánora de escuadra en el portamecanismos.

480

10ª.-Perfeccionamientos introducidos en el sistema de percusión para armas de fuego, según una de las reivindicaciones 1ª hasta 8ª, caracterizados, porque todos los alojamientos están dispuestos en una caja que encierra el dispositivo de percusión y está fijada a la guía de mecanismos del rifle.

11ª.-"PERFECCIONAMIENTOS INTRODUCIDOS EN EL SISTEMA DE PERCUSION PARA ARMAS DE FUEGO".-

Consta la presente memoria descriptiva de diez y seis hojas numeradas y mecanografiadas por una sola cara a las que se acompañan dos planos para su mejor comprensión.

SEVILLA PARA MADRID 17 de ENERO DE 1.967.

RODOLFO DE LA TORRE ROSELLÓ
P. P.



Fdo. M. V. de la Torre Serrano

336003

336003

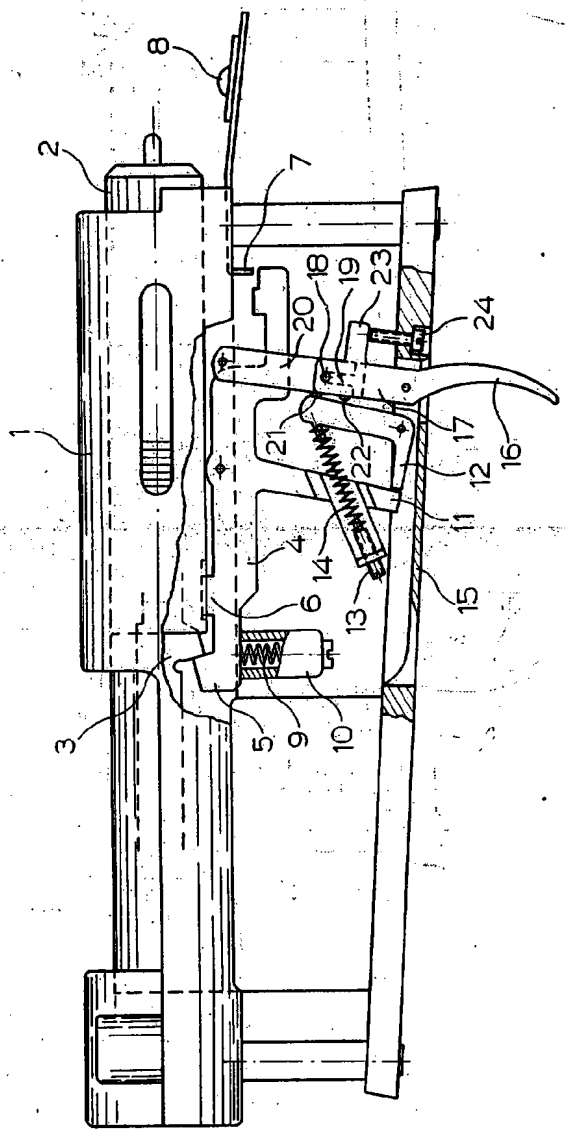

Fig. 1



ESCALA VARIADA
RODOLFO DE LA TORRE ROSILLO
P. P.
[Signature]
Fco. M. V. de la Torre Serrado

336003



MAUSER-WERKE MUNCHENGESELLSCHAFT
336003

Fig. 2

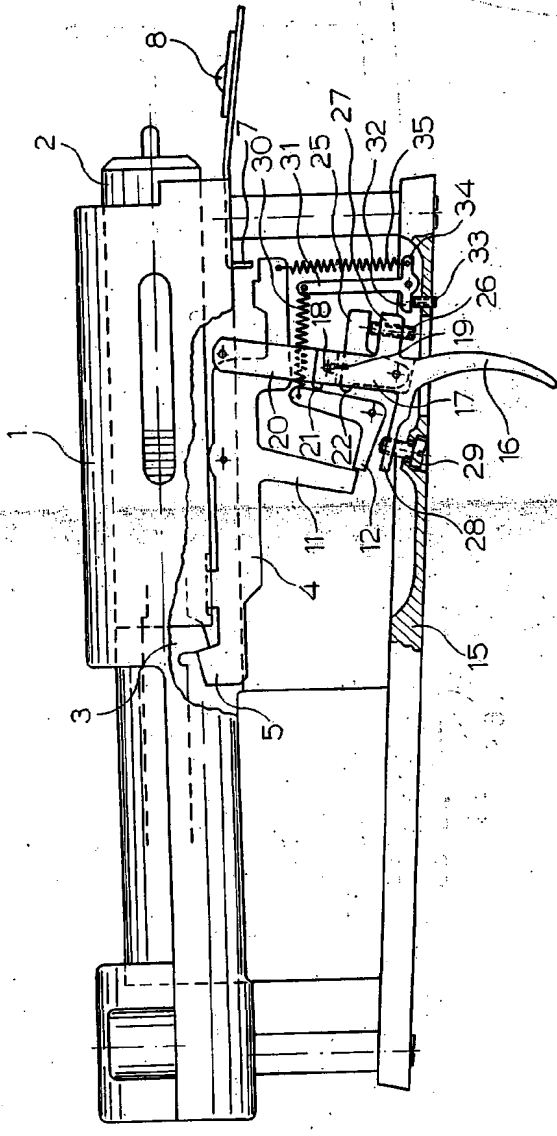

ESCALA VARIABLE
RODOLFO DE LA TORRE ROSELLI
P.R.
[Signature]
Edic. M. V. de la Torre Serrano