



335851

P A T E N T E
D E
I N T R O D U C C I Ó N

a favor de Don Antonio BALARI ZANOTTI, nacionalidad española, residente en Barcelona, Avda. José Antonio, 568, por "PERFECCIONAMIENTOS EN CHASIS PARA CINTAS DE REGISTRO MAGNETOFÓNICO"

- . -

MEMORIA DESCRIPTIVA

La presente patente de introducción se refiere a unos perfeccionamientos introducidos en los chasis destinados a la contención de cintas de registro magnetofónico, cuyos chasis, como es sabido, se disponen convenientemente en un aparato de registro cuando se desea obtener la reproducción que previamente ha sido grabada en la correspondiente cinta magnética.

5.

Se encaminan principalmente estos perfeccionamientos a la constitución de un chasis a partir de sendas semicajas ajustables a presión entre sí, destinándose una

10.

335851



5. de ellas a contener los distintos accesorios para la cinta, mientras que la otra ejerce las funciones simplemente de tapa del chasis, comportando únicamente resaltes de centraje y una hendidura superior para facilitar el manejo del conjunto.

10. Comprende este chasis además un eje emergente preferiblemente, de la parte destinada a caja, destinado a recibir el cubo central de un carrete sobre el que enrolla y desenrolla simultáneamente una cinta magnetofónica sin fin que circula a través de dicho carrete por efecto del arrastre que se comunica a dicha cinta por medio de un rodillo elástico montado loco junto a un lateral de chasis y que aplica la misma contra el rodillo de arrastre de que consta el aparato de registro. Dicha cinta, pasa asimismo, por un rodillo de guía separado del rodillo elástico precitado y se enfrenta con sendos patines que, solicitados elásticamente, presionan la propia cinta contra los correspondientes cabezales de control y de registro de que consta el propio aparato de registro. Es evidente que para conseguir tal funcionalismo el lateral de la caja a que nos hemos venido refiriendo llevará tres aberturas enfrentadas respectivamente al rodillo elástico y a los dos patines precitados del chasis.

25. Se extienden estos perfeccionamientos al hecho de que el carrete donde se enrolla la cinta lleva una valona fija y una serie de nervios radiales que evitan la fricción de la propia cinta con esta valona, siendo portador además del cubo central giratorio en el correspondiente



eje de la caja y un resalte cilíndrico que rodea a dicho cubo y que sirve para acoplamiento del núcleo del carrete.

- También se extienden estos perfeccionamientos al hecho de que el propio carrete comprenda otra valona o
5. anillo, fija en posición respecto al chasis por correspondientes resaltes que se alojan en adecuados encajes de un lateral de la caja y de un tabique contrapuesto con dicho lateral, resultando esencial que dicha valona lleve medios para iniciar el cambio de orientación de la cinta, saliente por el centro del carrete, así como que esté abierta po
10. seyendo a tal efecto carácter elástico encajando de este modo con ligera presión en la propia caja a base de un par de uñas que rematan en la zona abierta de dicha valona, y proporcionando una abertura para el montaje.
15. Otra característica importante a reseñar en esta patente es la disposición en el mismo carrete, bajo la valona elástica referida, y sobre la propia cinta, de una arandela antifricción para ésta, portadora de una muesca interna de paso de la misma y de una aleta radial con un
20. orificio para encaje en el tabique precitado de la caja del chasis.
- Por último, se extienden también los actuales perfeccionamientos al hecho de dotar al núcleo del carrete, en su parte inferior de un perfil achaflanado que facilitará la salida de la cinta cuando va a cambiar de orientación,
25. llevando este núcleo un casquillo central con nervios interiores verticales que al encajar en las ranuras perimétricas del resalte que rodea el cubo central del carrete per-

335851

9 ENE



miten la conjunción del movimiento de ambos.

Los dibujos adjuntos muestran, a título de ejemplos no limitativos del alcance de la presente patente de introducción, unas formas preferidas de llevarla a la práctica, en representaciones esquemáticas.

5.

En dichos dibujos: la figura 1 es una vista en perspectiva de un chasis realizado de acuerdo con esta patente, despiezado y desprovisto de la tapa; la figura 2 se corresponde con una vista en planta del propio chasis, en posición de funcionamiento, la figura 3 representa una sección longitudinal de dicho chasis, según un plano de corte central del mismo; la figura 4 muestra por último una vista en perspectiva del propio chasis dispuesto para ser colocado en el correspondiente aparato de registro magnetofónico.

10.

15.

Según tales figuras, los perfeccionamientos en chasis para cintas de registro magnetofónico objeto de la presente patente radican primeramente en la constitución del mismo a base de dos semicajas, una de las cuales -1- hace de caja propiamente dicha, mientras que la -2- sirve de tapa, llevándose en efecto el acoplamiento a presión entre ellas, siendo portadora la -1- de un encaje arqueado -3- en uno de sus laterales para su situación en el aparato de registro correspondiente, llevando por otra parte la tapa -2- un hundido para facilitar su asimiento, dituado en el lateral trasero del conjunto, colaborando también en dicho manejo otras muescas ligeramente entrantes -5- y -6-, situadas respectivamente en la caja -1- y tapa -2- correspondiéndose entre sí y dispuestas junto al precitado hundi-

20.

25.

335851⁹



do -4- de la tapa -2-.

5. Del centro de la caja -1- emerge a su vez un eje -7- para colocación del carrete descansando en el fondo de éste eje una pequeña arandela -7a- que evite el contacto directo del mismo carrete con la base de la caja -1-. Es apreciable también la existencia en el lateral trasero de dicha caja -1-, de una aleta -8- sobresaliente hacia arriba y dotada hacia su zona media de un pequeño encaje -9-, cuya misión se describirá más adelante.

10. También en la caja -1- existe un tabique intermedio -10- arqueado, que arranca del centro de los laterales mayores de dicha caja y que adopta forma cóncava hacia el lateral trasero de la misma, sobresaliendo superiormente de este tabique, junto a sus extremos, sendos pares de resaltes almenados -11- y -12- que conforman unos encajes superiores -13- y -14- con misiones que igualmente se detallarán más adelante.

20. Por otra parte, en el lateral delantero de dicha caja -1- van situados, junto a los vértices sendos rodillos -15- y -16-, el primero de los cuales hace las funciones de guía de la cinta, mientras que el segundo asoma por una abertura -17- de dicho lateral, para ser seccionado por el rodillo de arrastre del aparato de registro magnetofónico, existiendo en el propio lateral referido otras dos aberturas -18- y -19- dispuestas a continuación de la anterior, 25. por las que asoman sendos patines -20- y -21- actuantes contra la cinta -22- en el sentido de acercamiento de la misma hacia los correspondientes cabezales de control y

335851



5. registro respectivamente del propio aparato, siendo así que dicho acercamiento se realiza al solicitar elásticamente los precitados patines al asociarlos a los extremos de un muelle laminar -23- anclado por su zona central en la correspondiente ranura -24- de un pequeño bloque -25- de la misma caja, superpuesto a un tabique transversal -26- de la misma que relaciona los rodillos -15- y -16- y que se prolonga, a partir de su confluencia con el rodillo de guía -15-, en otros dos tabiquillos -27- y -28- perpendiculares entre sí, coadyuvantes en el guiado de la cinta -22- antes de su entrada en dicho rodillo.

10. Los actuales perfeccionamientos se extienden además al hecho de que la pieza discoidal inferior -29- del carrete correspondiente, vaya dotada de una valona -30-, así como de una serie de nervios radiales -31-, cuya misión es la de evitar la fricción entre la cinta magnética -22- y esta propia valona -30-; emergiendo también de esta pieza -29- el cubo central -31- del carrete y un resalte cilíndrico -32- que rodea a dicho cubo y que lleva una serie de ranuras verticales perimétricas -33-, para anclaje de los nervios -34-, análogos de constitución, que lleva en sus paredes internas un casquillo central -35- de que va dotado el núcleo -36- del carrete, cuyo núcleo posee la característica esencial de poseer su mitad inferior -37- cónica con el fin de facilitar la salida de la cinta -22- cuando ésta sale del centro del carrete en dirección al rodillo de guía.

El propio carrete además está asociado con un



- segundo tabique, superior y que constituye una valona o anillo fijo -38- por cuyo hueco central -39- pasa al núcleo -36- del carrete, y dotada de dos dentados -40- y -41- aproximadamente a 120° uno del otro, uno de ellos, aleta -8- existente en el lateral trasero de la caja -1-, mientras que el -40- apoya en el rebaje -13- del resalte almenado -11- del tabique arqueado -10- de la propia caja -1-, Junto a este saliente dentado -40- existen en el propio cuerpo -38- una aleta elevada -42-, que colabora en el cambio de orientación que ha de sufrir la cinta magnética -22- a su salida del carrete, con el ligero achaflanamiento paulatino -43- que se va dando al perímetro inferior de este cuerpo -38- que confluye en una hendidura -44- cercana a dicha aleta -42-.
5. -8- existente en el lateral trasero de la caja -1-, mientras que el -40- apoya en el rebaje -13- del resalte almenado -11- del tabique arqueado -10- de la propia caja -1-, Junto a este saliente dentado -40- existen en el propio cuerpo -38- una aleta elevada -42-, que colabora en el cambio de orientación que ha de sufrir la cinta magnética -22- a su salida del carrete, con el ligero achaflanamiento paulatino -43- que se va dando al perímetro inferior de este cuerpo -38- que confluye en una hendidura -44- cercana a dicha aleta -42-.
10. a su salida del carrete, con el ligero achaflanamiento paulatino -43- que se va dando al perímetro inferior de este cuerpo -38- que confluye en una hendidura -44- cercana a dicha aleta -42-.
15. Es de apreciar asimismo que el susodicho cuerpo -38- está abierto según un paso radial -45-, lo que le hace adoptar carácter elástico y proporciona una abertura para montar la cinta, rematándose dicho paso por el exterior en sendas uñas o dientes -46- o -47- que se anclan haciendo tope hacia afuera en el encaje -14- del resalte almenado -12- del tabique -10- precitado; siendo de ver en el mismo cuerpo -38-, junto a su zona abierta -45-, un diente vertical -48- que colabora en el guiado de la cinta -22- cuando ésta entra en el carrete.
20. tope hacia afuera en el encaje -14- del resalte almenado -12- del tabique -10- precitado; siendo de ver en el mismo cuerpo -38-, junto a su zona abierta -45-, un diente vertical -48- que colabora en el guiado de la cinta -22- cuando ésta entra en el carrete.
25. Por último, se extienden los actuales perfeccionamientos al hecho de situar bajo el anillo -38- una arandela antifricción -49- que evita por su parte el contacto directo de la cinta con dicho cuerpo -38-, presentando esta arandela

- 8 -
335851



-49- una muesca -50- en su perímetro interior para permitir el paso de la cinta y una aleta radial -51- que parte de su periferia externa y lleva un orificio -52- que va encajar en uno de los salientes del resalte almenado -11-.

5. Es evidente que la tapa -2- del chasis llevará en su lateral frontal, los cortes necesarios para complementar las aberturas -17-, -18- y -19- por donde, como anteriormente se ha expresado asoma el rodillo elástico que se acopla al rodillo de arrastre del aparato de registro,
10. y los patines -21- y -20- que acercan a la cinta contra los cabezales de control y registro de este propio aparato.

- Serán independientes del alcance de la presente patente los detalles constructivos y demás características que no alteren su esencialidad, utilizadas en su puesta en
15. práctica, por quedar todo ello comprendido dentro de espíritu de las siguientes reivindicaciones.

- . -

N O T A

Se reivindica como objeto de la presente patente de introducción:

1. Perfeccionamientos en chasis para cintas de
20. registro magnetofónico, caracterizados por el hecho de constituir el chasis por semicajas acoplables entre sí, una de las cuales lleva un eje central destinado a recibir el cubo de un carrete, sobre el que queda enrollada la correspon -



- diente cinta magnetofónica cuyo extremo interior sobresale centralmente del rollo y está unido en anillo cerrado con el otro extremo, estando la cinta guiada mediante rodillos, uno de los cuales es enfrentable al rodillo de arrastre del
5. aparato de registro para el arrastre de la cinta entre ellos frente a aberturas que permiten su acoplamiento a los cabezales del aparato y tras de las cuales se encuentran unas almohadillas compresoras respectivas.
2. Perfeccionamientos en chasis para cintas de registro magnetofónico, de acuerdo con la reivindicación anterior, caracterizados porque el carrete comprende un primer cuerpo discoidal dotado de una valona fija perimétrica, así como de una serie de nervios radiales sobre dicha valona que evitan la fricción con ésta de la cinta, emergiendo a su vez
10. del centro de este cuerpo el cubo central del carrete, giratorio en el correspondiente eje de la caja, alrededor del cual va dispuesto un resalte cilíndrico por donde se lleva a efecto al acoplamiento del correspondiente núcleo del carrete.
3. Perfeccionamientos en chasis para cintas de registro magnetofónico, de acuerdo con las reivindicaciones 1 y 2, caracterizados porque el carrete comprende una segunda valona abierta, y fija a la caja con carácter elástico y dotada en su zona interrumpida, exteriormente, de sendas uñas encajables, al ejercer una cierta presión sobre ellas, en
15. uno de los resaltes almenados que lleva un tabique intermedario de la propia caja, sobresaliendo de dicha valona atrás dos aletas que colaboran en la fijación en cuanto a posición de la misma al encajar respectivamente en otros re
- 20.
- 25.

335851

9



bajes de la caja, poseyendo además de la misma valona, junto a su zona de entrada de la cinta, una uña vertical de guiado de la cinta antes de su entrada al carrete, y en la zona de salida, una prominencia plana que, junto con el perfil achaflanado creciente hacia una hendidura existente junto a esta prominencia, proporcionan los medios necesarios para inciar el cambio de orientación de la cinta, a su salida del carrete.

10. 4. Perfeccionamientos en chasis para cintas de registro magnetofónico, de acuerdo con las reivindicaciones anteriores, caracterizados por la disposición en el carrete, bajo su valona fija y sobre el rollo de cinta magnetofónica, de una arandela antifricción evitadora del contacto directo de ésta con aquella valona, poseyendo dicha arandela una muesca en su perímetro interno para permitir el paso de la cinta, y una aleta radial con un orificio para encaje en uno de los resaltes almenados de que consta el tabique central arqueado existente en la caja.

15. 5. Perfeccionamientos en chasis para cintas de registro magnetofónico, de acuerdo con las reivindicaciones 1 y 2 caracterizados porque el núcleo del carrete lleva su mitad inferior achaflanada con el fin de facilitar la salida de la cinta magnetofónica cuando ésta va a cambiar de orientación, siendo además portador dicho núcleo de un casquillo central con nervios longitudinales interiores que encajan en ramuras, asimismo longitudinales, del resalte que rodea al cubo central del carrete, permitiendo la conjunción de movimientos de ambos.



9

335851

6. Perfeccionamientos en chasis para cintas de registro.

Todo ello según queda descrito y reivindicado en la presente memoria descriptiva que consta de once hojas foliadas escritas a máquina por una sola cara.

5.

Barcelona, 9 de enero de 1967

Antonio BALARI ZANOTTI

p.a.

L. PONTI

p.a.

D. ANTONIO BALARI ZANOTTI

335851

dos hojas
hoja n.º 1



4306

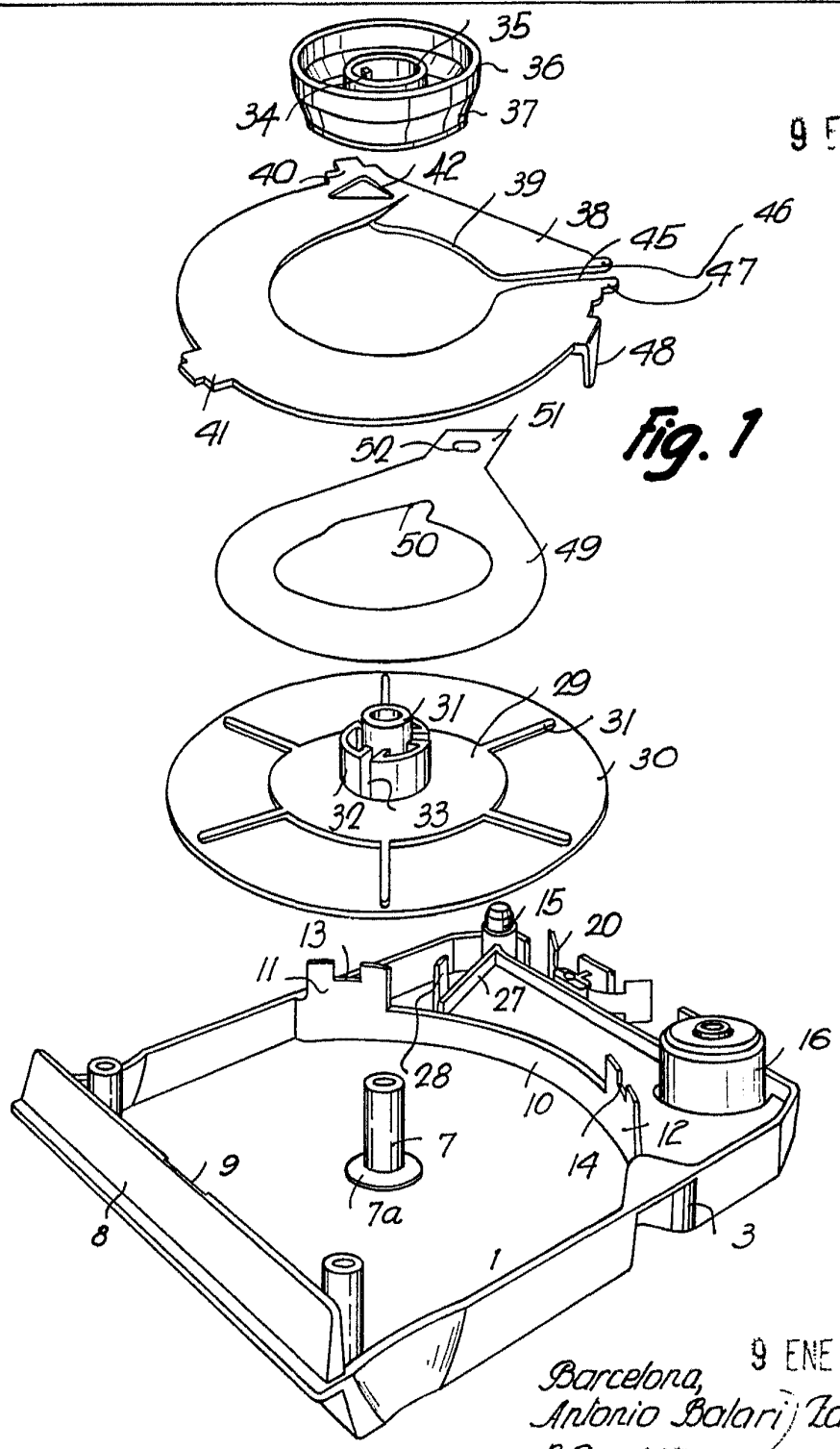

Fig. 1

Barcelona, 9 ENE 1967
Antonio Balari Zanotti
p.a. E. FONDI
P.P.

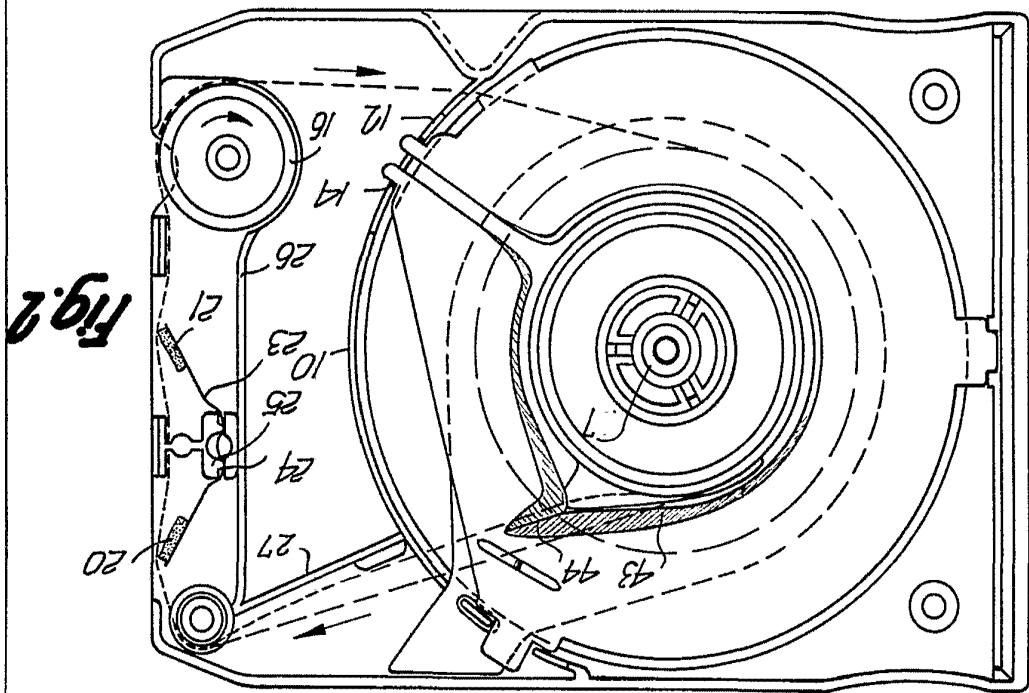

Fig. 3

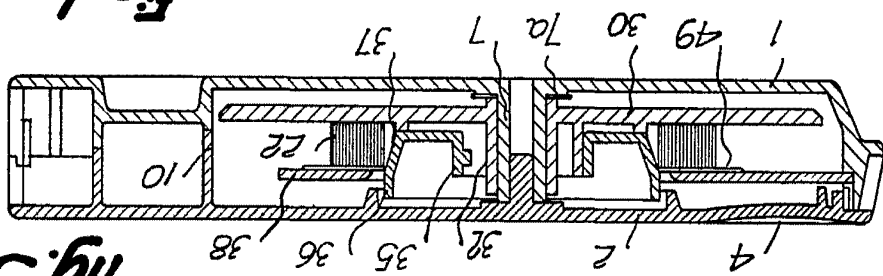
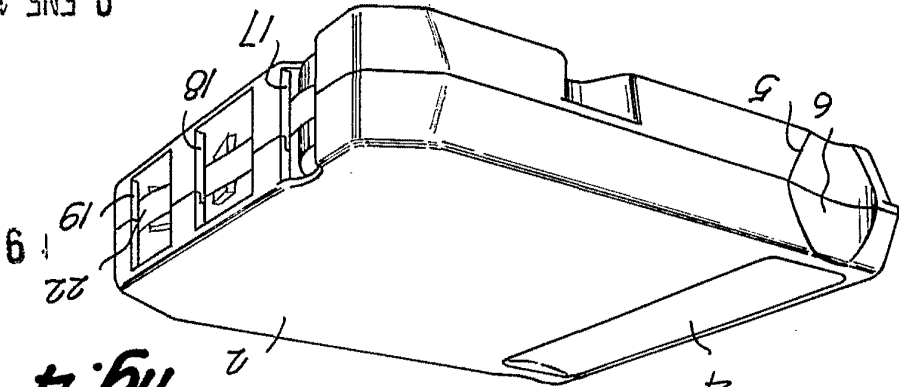

Fig. 4



Barcelona,
Antonio Balbuza Zanotti
P.A. I.PONM
9 ENE 1967

14306