

335443



10

MEMORIA DESCRPTIVA

Correspondiente a una PATENTE DE INTRODUCCION por diez años.

A favor de

Dña. Manuela ALVAREZ ARIZTI, de nacionalidad española.

Residente en GIJON.-Prol.San Francisco, 24

p o r :

"MÉCANISMO DE ACOPLAMIENTO DE LOS EXTREMOS DE VARILLAS DE PARAGUAS".

335443



5.- El presente invento se refiere a un tipo perfeccionado de paraguas o sombrilla o similar. Más concretamente el invento se refiere a un paraguas, o sombrilla o similar, que presenta un mecanismo perfeccionado porque los extremos de las varillas se mantienen recogidas cuando está en posición cerrada.

Se advierten los inconvenientes que presentan los anillos o aldabas que se deslizan en la zona de unión entre mango y bastón, inconvenientes debidos también a deficiencia natural por el poco espacio de que se dispone.

10.- Uno de los fines del presente invento es el de disponer de un mecanismo sencillo, seguro, robusto, que ocupe poco espacio que pueda estorbar y que permita mantener recogidas y guardadas las extremidades de varillas de paraguas cuando éstos están cerrados, sin presentar por ello los inconvenientes de los dispositivos en uso. Otro de los fines del presente invento es el de poner a disposición un paraguas o similar, que incorpora el dispositivo mencionado y que resulta más práctico que los paraguas que ahora se utilizan.

15.- Otros fines y ventajas resultan evidentes según la presente memoria de un ejemplo práctico con la ayuda de la figura anexa que representa la zona del mango de un paraguas cerrado, parcialmente en sección y en forma esquemática.

20.- En la memoria a título de ejemplo y en las reivindicaciones se hará siempre referencia general a un paraguas, aunque el invento pueda ser realidad también con sombrillas o similares.

25.- El bastón (1), cuya cabeza (3) resalta del collar (5), queda atornillada coaxialmente en (7) o de cualquier modo fijado o solidario con aquel primero un cuerpo cilíndrico (9) del cual sobresale un pomo fijo (11) y una esferilla (13), alojada en el alveólo (15) y empujada hacia el exterior del resorte (17).

335443



35.- Para adecuación constructiva, el cuerpo cilíndrico (9) se hace solidario con una vaina tubular (19) que puede facilitar el montaje y la retención de la esferilla (13), y que si es de material apropiado, puede reducir el uso en el deslizamiento lo cual se explicará seguidamente. Puede también omitirse la vaina (19).

40.- Dicho cuerpo cilíndrico (9) se desliza longitudinalmente dentro de un cuerpo tubular (31) que presenta una ventanilla alargada (33), de anchura correspondiente al espesor del citado pomo (11) en el cual se encuentra alojada la parte del pomo (11) en el cual sobresale del cuerpo cilíndrico (9), cuyo recorrido en sentido longitudinal queda limitado por la longitud de la ventanilla alargada (33).

45.- El cuerpo tubular (31) presenta además, sobre la misma superficie interna, dos huecos que también pueden ser orificios de paso, de diámetro correspondiente al casquete esférico saliente de la esferilla (13), y precisamente: uno en (35) en correspondencia a la posición que el alveolo (15) tiene cuando el cuerpo cilíndrico (9) ha penetrado al máximo en el cuerpo tubular (31), como en la posición de la figura, y uno en (37) en correspondencia a la posición que tiene el alveolo (15) cuando el cuerpo cilíndrico (9) se ha hecho deslizar en el sentido tendente a sacarlo del cuerpo tubular (31) en tanto que lo permite el deslizamiento de la parte saliente del pomo (11) dentro de la ventanilla alargada (33).

60.- Las funciones del pomo (11) y de las correspondiente ventanilla alargada (33) son ante todo la de impedir el giro entre los cuerpos (9 y 31) y la de colaborar con la esferilla (13), con el resorte (17) y con los huecos (35 y 37), constituyendo dos posiciones de parada y disparo, en los puntos terminales de dicho



335443

deslizamiento.

- 65.- El cuerpo tubular (31) se fija, por ejemplo gracias al ator-
nillamiento en (39) o en cualquier otro modo, dentro del mango
(41), por lo cual, tirando del mango (41) respecto al bastón
(1), en el sentido y con la maniobra que sean naturales cuando
se desea abrir un paraguas, se produce dicho deslizamiento y
entonces la parte acampanada (43) que en el dibujo se presenta
provista en los extremos de las varillas (45), se aparta (hacia
la parte alta en el caso de la figura) dejando libre los extre-
70.- mos de las varillas (45) (de las cuales solo dos se representan
y las otras se omiten por simplificar); el paraguas puede abrir-
se también con maniobra normal que no es otra cosa que la conti-
nuación de la pequeña maniobra hecha antes por el citado desli-
zamiento.
- 75.- Todo el dispositivo del ejemplo descrito ocupa un lugar
casi equivalente al de un pasador completo para reunir mangos
a bastones de tipo corriente, y permite conseguir los fines pro-
puestos por el invento.
- 80.- El dispositivo del ejemplo descrito se presta para diversas
aplicaciones; así el invento puede materializarse con todas las
variantes sugeridas por la técnica del ramo, ya sea teniendo en
cuenta la producción en escala industrial sin tener que alejarse
del marco o de la finalidad del propio invento.

- - - -



R E I V I N D I C A C I O N E S

- 85.- 1ª).-"MECANISMO DE ACOPLAMIENTO DE LOS EXTREMOS DE VARILLAS DE PARAGUAS" que se caracteriza porque el órgano que recoge o guarda los extremos de las varillas es el mango del paraguas, el cual presenta un alojamiento acampanado donde pueden recibirse los extremos de las varillas y es deslizable longitudinalmente
- 90.- respecto al bastón en una distancia preestablecida, que aporta dicho alojamiento acampanado en cuanto que basta para dejar libre los extremos de las varillas, permitiendo la apertura del paraguas y, las posiciones finales de dicho deslizamiento quedan determinadas por paradas por disparo.
- 95.- 2ª).-"MECANISMO DE ACOPLAMIENTO DE LOS EXTREMOS DE VARILLAS DE PARAGUAS" según la reivindicación 1ª, en el cual el deslizamiento respecto al bastón del paraguas tiene lugar entre el cuerpo cilíndrico y un cuerpo tubular, uno fijado en el bastón y el otro fijado al mango o viceversa que presentan en el conjunto
- 100.- elementos que impiden la rotación recíproca, limitan la distancia de deslizamiento y dan lugar a paradas de disparo en las posiciones terminales del deslizamiento.
- 105.- 3ª).-"MECANISMO DE ACOPLAMIENTO DE LOS EXTREMOS DE VARILLAS DE PARAGUAS" según las reivindicaciones 1ª y 2ª, en el cual el impedimento a la rotación recíproca y los límites del deslizamiento entre dicho cuerpo cilíndrico y el cuerpo tubular se dan por uno o más pomos salientes de uno de dichos cuerpos y que encuentran alojamiento en ventanillas alargadas practicadas en el otro de dichos cuerpos y donde la longitud de tales ventanillas
- 110.- corresponde al recorrido que permite el deslizamiento.
- 4ª).-"MECANISMO DE ACOPLAMIENTO DE LOS EXTREMOS DE VARILLAS DE PARAGUAS" según las reivindicaciones anteriores, en el cual las paradas por disparo en los puntos terminales del deslizamiento se dan por esferillas estimuladas por resortes y salientes de

335443

10 ENE



115.- uno de los cuerpos cilíndricos y tubulares y tendentes a alojar en huecos u orificios practicados en el otro de los cuerpos cilíndrico y tubular.

5ª).- "MECANISMO DE ACOPLAMIENTO DE LOS EXTREMOS DE VARILLAS DE PARAGUAS" según las reivindicaciones precedentes, en el cual
120.- entre el cuerpo cilíndrico y el cuerpo tubular se interpone un elemento tubular, fijado a uno de ambos cuerpos, con funciones de facilitar el montaje entre las partes y reducir el uso entre dichos cuerpos, con material elegido al efecto.

6ª).- "MECANISMO DE ACOPLAMIENTO DE LOS EXTREMOS DE VARILLAS DE PARAGUAS".
125.-

La presente memoria descriptiva consta de seis hojas foliadas y mecanografiadas por una sola cara, componiendo un total de ciento veintiocho líneas, incluidas éstas.

Madrid, 10 de Enero de 1.967.-

ANTONIO ESCRIBA
E.P.

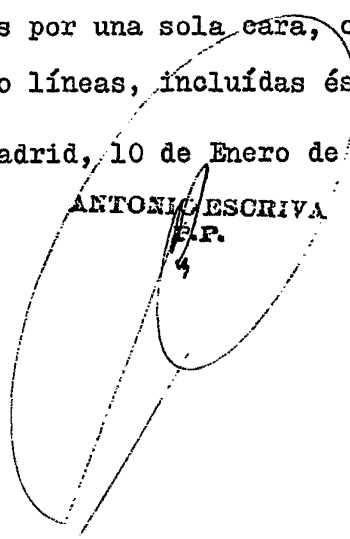

335443

Dña. Manuela ALVAREZ ARIETI.

Hoja única

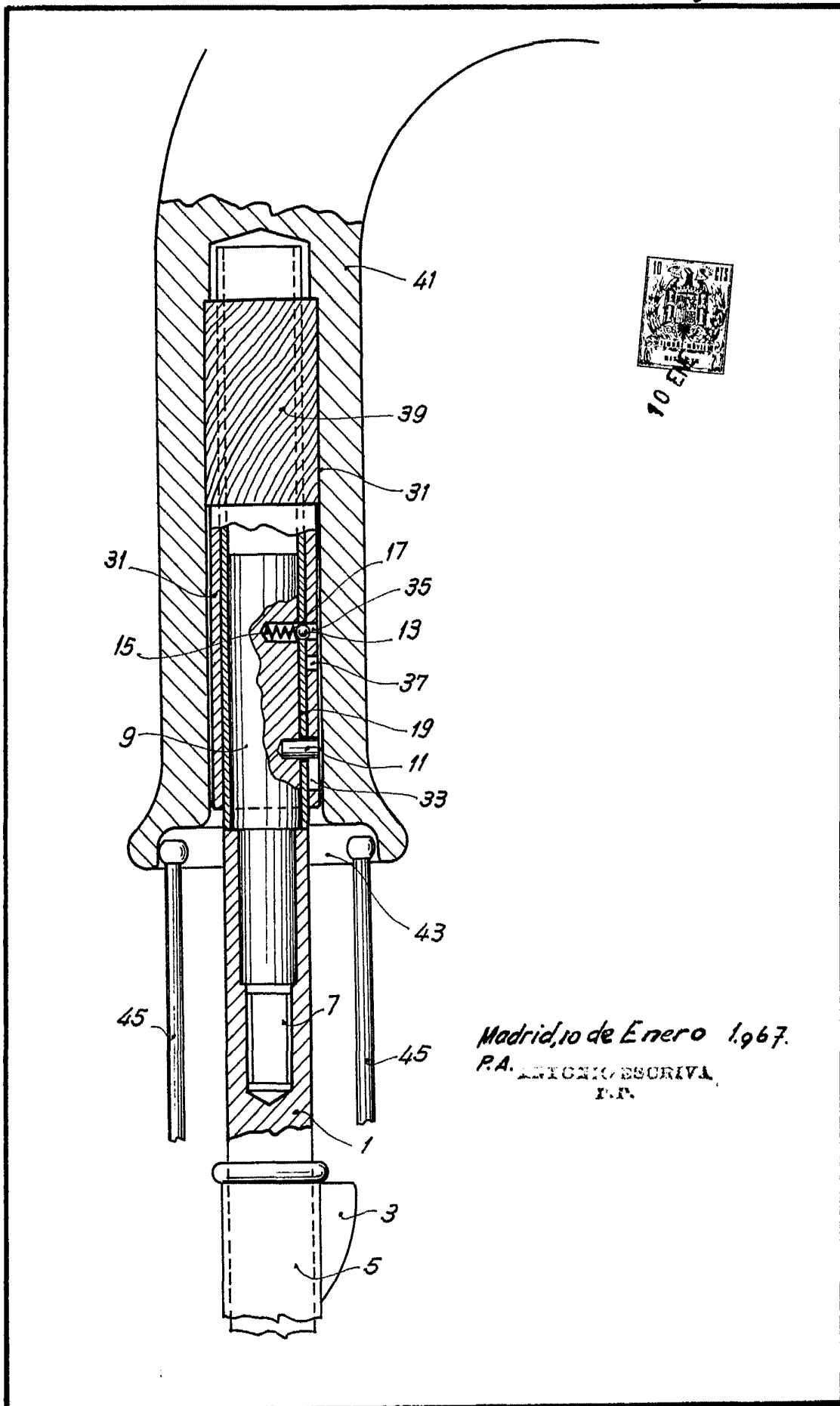

10 E

Madrid, 10 de Enero 1967.

P.A. ANTONIO ESCRIBA,
P.R.

Escala variable