

335308



MEMORIA DESCRIPTIVA

que se presenta para unir a la solicitud

de

P A T E N T E        D E        I N V E N C I O N

formulada el 5 de enero de 1967, con el núm. 335.308

en

E S P A Ñ A

por VEINTE años

a nombre de SOCIÉTÉ ANONYME ANDRÉ CITROËN, entidad francesa, establecida en 117 a 167, Quai André-Citroën, París, - Francia, por:

"UN DISPOSITIVO DE PUERTA PROVISTO DE UN ELEVALUNAS".-

El presente invento concierne a las puertas de poco grosor tales como, por ejemplo, las puertas corredizas delgadas que deben pasar entre dos paredes, paneles exterior e interior, muy próximos uno de otro, o presentar un saliente poco importante sobre el volumen del vehículo.

Los elevalunas habitualmente utilizados presentan un grosor relativamente grande, particularmente en el lugar del eje de la manivela del mando; es imposible, por consi-



guiente, introducir un elevallunas de esta clase en el panel de una puerta de poco grosor, en el momento del montaje de esta puerta.

5 El presente invento tiene por objeto una puerta provista de un elevallunas en la cual el montaje del elevallunas es hecho posible, sin que sea necesario para esto modificar la estructura y el reforzamiento del panel.

10 A este efecto, según el invento, el mecanismo de elevallunas incluye, por una parte, un sector dentado que está montado pivotante sobre un elemento de fijación y que está unido a la luna, pudiendo ser introducido así fácilmente este conjunto en el panel de puerta, y, por otra parte, una platina independiente sobre la cual la manivela de mando se monta pivotante y que puede fijarse sobre el panel de puerta, de preferencia por los mismos medios que  
15 los que aseguran el mantenimiento del elemento de fijación en el interior del panel, llevando la manivela un piñón que, en el momento de la fijación de la platina, viene a engranar con el sector dentado.

20 Los medios de autoenclavamiento están colocados, de preferencia, en una zona no barrida por la luna en el curso de su descenso.

Se ha descrito a continuación, a título de ejemplo no limitativo, un modo de realización de una puerta constituida según el invento, con referencia a la figura única  
25 del dibujo anejo, que es una vista interior de una parte de esta puerta, con arranque.

En el dibujo, se ve una puerta que está montada, por ejemplo, corrediza con relación a un bastidor no representado y que comprende dos chapas 1 y 2 ensambladas una a  
30



otra con un cierto espaciamiento entre ellas.

Una placa 3 está fijada a la chapa 1, entre esta --  
chapa y la chapa 2, por tornillos 4, en uno de sus extre--  
mos, y por tornillos 5 en su extremo opuesto.

5 En la placa 3 están montados pivotantes, respectiva  
mente, en 6 y 7, una biela 8a y un sector dentado 9 prolon  
gado por una biela 8b paralela a la biela 8a. Las bielas -  
8a y 8b están montadas, por otra parte, pivotantes sobre -  
una plaquita 10. Esta está unida por bielas articuladas pa  
10 ralelas 11 a patas 12 fijas a la luna 13.

El conjunto formado por las placas 3 y 10, el sec--  
tor dentado 9 y las bielas 8a, 8b y 11 es relativamente po  
co grueso y se aloja así fácilmente entre las chapas 1 y 2.

15 Cuando el sector dentado 9 pivota en el sentido de  
las agujas de un reloj, a partir de la posición representa  
da, la plaquita 10 se desplaza en forma de arco de círculo  
y la luna 13 desciende. El movimiento de esta luna puede -  
ser sensiblemente rectilíneo si, como es usual, están pre-  
vistas medios para guiar la luna paralelamente a uno de --  
20 los bordes laterales de su marco.

Una platina 14 está fija sobre la chapa 1 por los -  
tornillos 5. Sobre esta platina está montada una caja 15 -  
en la cual la manivela de mando 16 puede pivotar y que con  
tiene medios de autoenclavamiento de tipo conocido, para -  
25 esta manivela. El eje de la manivela 16 atraviesa la placa  
3 y lleva un piñón engranado con el sector dentado 9.

Es evidente que el invento no ha de ser considerado  
como limitado al modo de realización descrito y representa  
do, sino que cubre, por el contrario, todas las variantes.

30 Esta solicitud, que corresponde a la presentada en



Francia, con fecha 6 de enero de 1966, bajo el nº 50. 3254, se acoge a los beneficios del artículo 51 del vigente Estatuto sobre Propiedad Industrial,

N O T A

5 Los puntos de invención, propia y nueva, que se presentan para que sean objeto de esta solicitud de Patente - de Invención, en España, por VEINTE años, son los siguientes:

10 12. - Un dispositivo de puerta provisto de un eleva lunas, caracterizado porque el mecanismo de eleva luna incluye, por una parte, un sector dentado que está montado - pivotante sobre un elemento de fijación y que está unido a la luna, pudiendo ser introducido así fácilmente este conjunto en el panel de puerta, y, por otra parte, una plati-  
15 na independiente sobre la cual está montada pivotante la manivela de mando y que puede estar fijada sobre el panel de puerta, de preferencia por los mismos medios que los -- que aseguran el mantenimiento del elemento de fijación en el interior del panel, llevando la manivela un piñón que,  
20 en el momento de la fijación de la platina, viene a engranar con el sector dentado.

22. - Un dispositivo de puerta provisto de un eleva lunas.

25 Tal y como se ha descrito en la Memoria que antecede, representado en los dibujos que se acompañan y con los fines que se han especificado.

335308

16



Esta Memoria consta de cinco hojas escritas a máquina por una sola de sus caras.

16 FEB. 1960

Madrid,

P.A.  
Alberto de Elzabur  
For Fides

335308

P-33172



335308

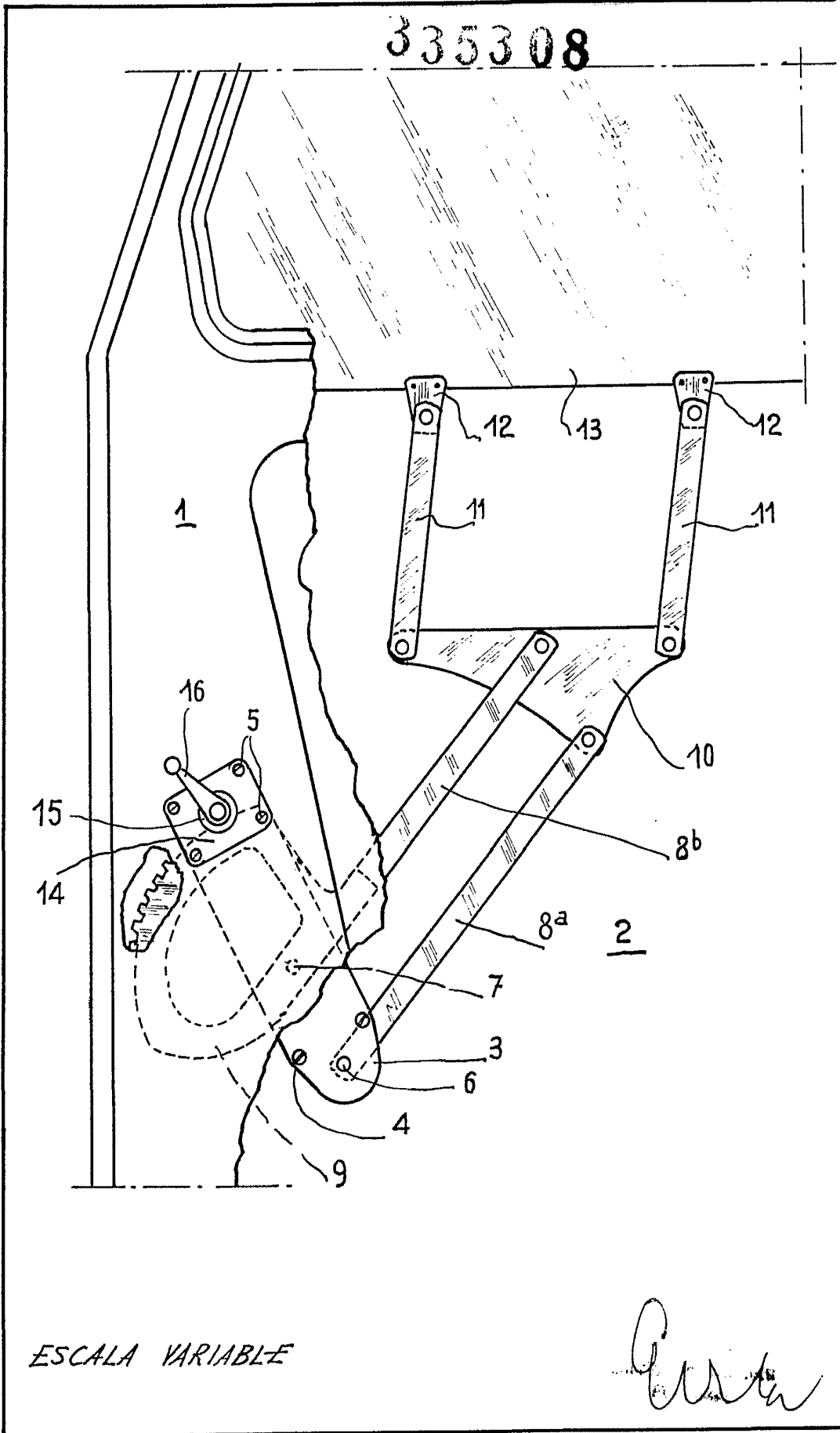

ESCALA VARIABLE

*Handwritten signature or initials.*