

335162 33.762.-

PHN 1335



MEMORIA DESCRIPTIVA

para solicitar

P A T E N T E   D E   I N V E N C I O N

e n

E S P A Ñ A

por VEINTE años

a nombre de N.V. PHILIPS 'GLOEILAMPENFABRIEKEN, entidad holandesa, establecida en Emmasingel 29, Eindhoven, Holanda, por:

"UN METODO DE MANUFACTURAR UN DISPOSITIVO PARA CONVERTIR OSCILACIONES ELECTRICAS EN VIBRACIONES ACUSTICAS Y RECIPROCAMENTE"

5           La invención se refiere a un método de manufacturar un dispositivo para convertir oscilaciones eléctricas en vibraciones acústicas, y viceversa, que incluye un sistema magnético que tiene un diafragma magnético dispuesto en un agujero de un cuerpo de soporte al cual está asegurado un diafragma no magnético que está conectado al diafragma magnético.

10           Son conocidos micrófonos provistos de tal dispositivo. En la manufactura de tal dispositivo, aparecen dificultades al asegurar el sistema magnético al cuerpo de soporte. Si esta unión es establecida por medio de tornillos, se producen



esfuerzos en los diafragmas, especialmente en el diafragma magnético, resultantes de las tolerancias en las medidas de elevación del sistema magnético, que son del orden de solamente 0,1 mm.. Cuanto más pequeño es el diámetro de este diafragma, tanto mayor es la influencia de estas tolerancias. En la producción en grandes series, es extremadamente difícil liberar el diafragma de esta pre-tensión o asegurar que todos los diafragmas de los micrófonos manufacturados tengan la misma pre-tensión.

5

La invención está caracterizada porque el miembro básico está constituido por el conjunto del cuerpo de soporte y el diafragma no magnético, estando el sistema magnético de este conjunto dispuesto en el agujero del cuerpo de soporte de modo que sea desplazable libremente, con lo cual los diafragmas están unidos de modo que el sistema magnético pueda orientarse libremente, estando entonces el sistema magnético asegurado al cuerpo de soporte.

10

15

En este método el conjunto es colocado con el diafragma no magnético sobre una plantilla que soporta completamente este diafragma. En una posición en la cual el diafragma magnético está dirigido hacia abajo, el sistema magnético es bajado e introducido cuidadosamente en el agujero del cuerpo de soporte. La cantidad de holgura es entonces suficiente para permitir que el sistema magnético esté completamente alineado. Este sistema magnético debe ahora ser asegurado en esta posición al cuerpo de soporte y para este fin se hace uso preferiblemente de una cola.

20

25

La invención se describirá ahora más detalladamente con referencia al dibujo, en el cual:

30

La figura 1 muestra un micrófono obtenido por el método

335 162



do de acuerdo con la invención, en el cual el diafragma magnético está unido directamente al diafragma no magnético, y

La figura 2 muestra un conjunto similar en el cual el diafragma magnético está asegurado por medio de un miembro de acoplamiento al diafragma no magnético.

5

El micrófono de la figura 1 tiene un cuerpo 1 de soporte y un diafragma 2 no magnético hecho de aluminio. El borde 3 de este diafragma está encolado al cuerpo de soporte. El cuerpo 1 de soporte está provisto de un agujero 4 en el cual está dispuesto un sistema magnético que tiene la forma de una cápsula 5 electromagnética. Este sistema magnético está provisto de un diafragma 6 magnético que está encolado en 7 en una parte cóncava del diafragma 2 de aluminio. La separación 8 entre el sistema magnético y el cuerpo de soporte, está llena también de cola.

10

15

En la figura 2, el diafragma no magnético 2 hecho de modo similar de aluminio tiene una forma cónica, y está encolado al diafragma 6 magnético a través de un miembro 9 de acoplamiento provisto de una parte lisa 10.

20

Esta solicitud que corresponde a la presentada en Holanda el 4 de Enero de 1966, bajo el número 66-00022, se acoge a los beneficios del artículo 51 del vigente Estatuto sobre Propiedad Industrial.

- N O T A -

25

Los puntos de invención propia y nueva que se presen-



tan para que sean objeto de esta solicitud de Patente de In-  
vención en España, por VEINTE años, son los siguientes:

5           1º.- Un método de manufacturar un dispositivo para con-  
vertir oscilaciones eléctricas en vibraciones acústicas y re-  
cíprocamente, que incluye un sistema magnético que tiene un  
diafragma magnético que está dispuesto en un agujero de un  
cuerpo de soporte al cual está asegurado un diafragma no mag-  
nético que está unido al diafragma magnético, caracterizado  
10           porque el miembro básico está constituido por el conjunto del  
cuerpo de soporte y el diafragma no magnético, disponiéndose  
el sistema magnético de este conjunto en el agujero del cuer-  
po de soporte de modo que sea libremente desplazable, después  
de lo cual se unen los diafragmas de modo que el sistema mag-  
nético pueda alinearse libremente, siendo asegurado entonces  
15           el sistema magnético al cuerpo de soporte.

          2º.- Un método según la reivindicación 1, caracteriza-  
do porque la junta entre los diafragmas y la junta entre el  
sistema magnético y el cuerpo de soporte son establecidas  
por medio de una cola.

20           3º.- Un método de manufacturar un dispositivo para con-  
vertir oscilaciones eléctricas en vibraciones acústicas y re-  
cíprocamente.

          Tal y como se ha descrito en la Memoria que antecede,  
representado en el dibujo que se acompaña y con los fines  
25           que se han especificado.

335 162

1 DIC.



Esta Memoria consta de cinco hojas escritas a máquina  
por una sola cara.

Madrid, 1 DIC. 1967

P.A.

Albano Elchaga  
*Albano Elchaga*

335 162

AVS.  
28.11.67

335162

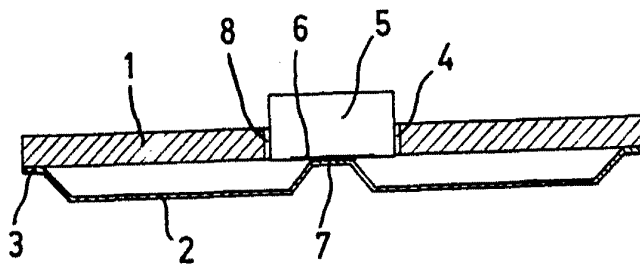

FIG. 1

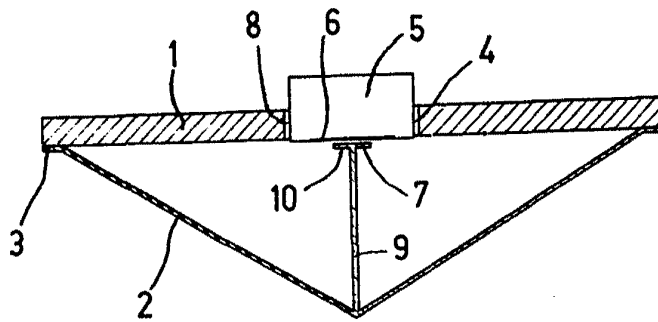

FIG. 2

335162

*Orla*