



335064

MEMORIA DESCRIPTIVA

que se presenta para unir a la solicitud
de

P A T E N T E D E I N T R O D U C C I O N

formulada el 29 de diciembre de 1.966, con el núm. 335.064

e n

E S P A Ñ A

por DIEZ años

a nombre de MAGNATEX LIMITED, entidad británica, establecida
en Harlington Works, Bath Road, Harlington, Hayes, Middlesex,
Inglaterra, por:

" UN DISPOSITIVO LIMPIAPARABRISAS "

=====

El presente invento se refiere a limpia-parabrisas y,
mas particularmente, a un dispositivo de unión para unir una
hoja de limpia-parabrisas a un brazo de frotador.

De acuerdo con el presente invento un dispositivo de
5 unión para unir una hoja de limpia-parabrisas a un brazo de
limpia-parabrisas consiste en dos miembros de sección en canal
dispuestos de manera que uno se aloja dentro del otro con las
tiras o almas transversales de los dos miembros de canal sepa-
radas, para formar un paso entre las superficies adyacentes de
10 las tiras transversales, hallándose dicho paso dispuesto para



5 recibir la porción extrema de un brazo de frotador y un resorte de hoja llevado por, o formando una de las tiras transversales y adaptado para sujetar o soportar uno o mas miembros que cooperan con la porción final de un brazo de frotador acomodado en el paso.

10 El miembro de respaldo o pieza de puente de la hoja de frotador puede estar unido a los dos lados de uno de los miembros de canal, por lo menos, por medio de un pasador o roblón que pasa a través del miembro de respaldo o pieza de puente y los dos lados del miembro de canal. Preferiblemente, los lados abiertos de los dos miembros de canal presentan la cara en la misma dirección, en cuyo caso, los lados de los dos miembros de canal pueden ser de suficiente profundidad para abrazar la parte posterior de la hoja del frotador y recibir los extremos del pasador o roblón.

15 De acuerdo con una característica del invento, los dos miembros de canal se encuentran mantenidos juntos por un solo roblón, que también sirve para asegurar el dispositivo de unión al miembro de respaldo o pieza de puente de la hoja de limpia-parabrisas.

20 Una o mas proyecciones, tales como aletas, pueden ser formadas como parte del resorte de hoja, o llevadas por el resorte de hoja y dispuestas para proyectarse en o a través del paso de manera que pueden encajar en una abertura o aberturas sobre la porción extrema de un brazo de frotador acomodado en el paso.

25 El resorte laminar puede constituir un miembro separado, que se asegura al respaldo de la tira transversal interior, pero, de acuerdo con la característica del

30



invento, el miembro de canal interior mismo está hecho de acero de resorte y su tira transversal está también dispuesta para formar un resorte de hoja. Ventajosamente, por lo menos el miembro de canal interior puede consistir en una pieza estampada de acero inoxidable.

El extremo de la tira transversal del miembro de canal exterior, que está alejado de la entrada en el paso, puede extenderse y volverse hacia abajo para cerrar el paso en aquel extremo. El extremo vuelto hacia abajo puede apoyarse, bien contra la superficie exterior de la tira transversal del miembro de canal interior, o bien extenderse más allá de dicho miembro.

Los dos miembros de canal pueden estar fijos uno en relación con el otro, por ejemplo, mediante soldadura por fusión o soldadura dura o, alternativamente, donde los lados de ambos miembros de canal se encuentran unidos de manera articulada a la hoja del frotador, el miembro de canal interior puede permitirse que pivote con relación al miembro de canal exterior en una cantidad limitada, alrededor de la articulación mediante la que se encuentra unido a la hoja del frotador. En este caso, la acción de introducir la porción final de un brazo de frotador origina que el miembro de canal interior se ponga en línea por sí mismo con relación al miembro de canal exterior, para formar el paso para recibir la porción final del brazo.

Preferiblemente las paredes laterales del miembro o miembros de canal unidas al miembro de respaldo o pieza de puente sobre una hoja de frotador se encuentran separadas de manera que encajan estrechamente en el miembro de respaldo o pieza de puente con objeto de restringir la os-



cilación transversal de la hoja en relación con el elemento de unión.

5 Ventajosamente la porción extrema del brazo de frotador puede estar formada con una muesca en cada uno de sus bordes laterales, que constituyen aberturas que respectivamente reciben una proyección estampada desde los bordes laterales opuestos del resorte de hoja.

10 Con objeto de que el invento pueda ser comprendido de manera más completa, se hará ahora referencia al dibujo que acompaña a esta memoria, en el que:

La figura 1 es un corte longitudinal en alzado a través de un elemento de unión de acuerdo con el invento, tomado a lo largo de la línea I-I de la figura 2;

15 La figura 2 es un corte horizontal a través del elemento de unión representado en la figura 1, tomado sobre la línea II-II de la figura 1, y mostrando también el extremo de un brazo de frotador en posición desconectada; y

La figura 3 es una sección final del elemento de unión.

20 Con referencia al dibujo, el elemento de unión comprende dos miembros de sección de canal, indicados generalmente por 1 y 2, siendo el miembro de canal 2 de dimensiones adecuadas y estando dispuesto para alojarse dentro del miembro de canal 1, con los lados abiertos de los dos
25 miembros de canal presentando la cara en la misma dirección. Cada miembro del canal consta de una tira o alma transversal, 1a y 2a, respectivamente y dos lados 1b y 2b respectivamente para los dos miembros de canal. Las tiras transversales 1a y 2a se encuentran separadas para formar un
30 paso 3 entre las superficies adyacentes de las tiras trans-



5 versales de sección transversal substancialmente rectangular. Los lados opuestos 1b y 2b de los dos miembros de canal están ambos dispuestos para abrazar la pieza de puente o miembro de respaldo de una hoja de frotador (no representa-
10 da) a la que el elemento de unión está unido por medio de un roblón transversal pasador 4, (figura 3) que pasa a través de aberturas en los dos lados 1b y 2b de ambos elementos, los miembros de canal y el miembro de respaldo o pieza de puente. Los extremos del pasador 4 son remachados o
15 deformados para retener el pasador en posición.

Ambos miembros de canal pueden hacerse de piezas estampadas de acero inoxidable y el miembro 2 de canal interior también está hecho de un acero para resortes y formado con una extensión 5 hacia atrás de la tira transversal
15 2a cuya extensión sirve como resorte de hoja. Este resorte de hoja está formado con aletas 5a estampadas desde cada uno de sus bordes laterales de manera que se extienden en el paso 3, y que están dispuestas para encajar en aberturas de la forma de las muescas 6 en la porción 7 extrema, de tira plana, de un brazo de frotador (vease figura 2) cuando ésta se introduce en el paso 3 del elemento de unión. El extremo
20 posterior de la porción 5 de resorte de hoja está formado como una patilla 8 de dedo, que puede ser deprimida para desenganchar las aletas 5a de las muescas 6 cuando se desea sacar el extremo del brazo de frotador del elemento de unión. Para facilitar la inserción de la porción 7 extrema, de tira plana, del brazo de frotador en el paso 3, las aletas 5a poseen superficies inclinadas 5b, que son cogidas primeramente por la porción 7 extrema y plana del brazo de frotador y permiten a esta porción deprimir las aletas y pasar
25
30

23 FEB 1951



sobre los picos de las mismas, hasta que la aletas 5a sal-
tan para encajarse en las muescas 6 para mantener el brazo
de frotador en posición.

5 Como puede verse en la figura 3, los lados adya-
centes 1b, 2b, de los dos miembros de canal se encuentran
juntos pero el miembro de canal interior 2 es libre para
pivotar en cierto grado, alrededor del pasador 4. La can-
tidad de movimiento de pivotamiento está restringida en
10 una dirección de giro por el extremo anterior 2c de la tira
transversal 2a, que se aplica al extremo anterior doblado
hacia abajo 1c de la tira transversal 1a, y está restringi-
da en la otra dirección de giro por los salientes 5a que en-
cajan en el lado inferior de la tira transversal 1a, La ac-
ción de insertar la porción 7 final, plana, del brazo de fro-
15 tador en el paso 3 hace que el miembro de canal interior 2
se ponga en línea por sí mismo con relación al miembro de
canal exterior como sea necesario.

Aun cuando se ha descrito una realización parti-
cular, se comprenderá que pueden llevarse a cabo varias mo-
20 dificaciones sin apartarse del alcance de este invento. Por
ejemplo, solo se necesita disponer una aleta sobre el re-
sorte de hoja para encajar en una abertura en la porción
final del brazo de frotador, en cuyo caso es preferible que
ambas, aleta y abertura, se encuentren dispuestas a lo lar-
25 go de la línea central de sus miembros respectivos. Alterna-
tivamente, una aleta o un embutido previsto sobre el resor-
te de hoja, pueden hallarse dispuestos para encajar en un
hueco formado por la parte inferior de un embutido que se
proyecta desde la superficie superior de la porción extrema
30 del brazo de frotador, En este caso, la tira 1a, transver-



sal, superior, se encuentra ranurada para acomodar el embutido saliente sobre el brazo de frotador.

5 Además, el extremo anterior 2c de la tira transversal 2a no necesita proyectarse para encajar en el extremo 1c, vuelto hacia abajo, de la tira transversal 1a. Además ambos miembros de canal pueden ser de varias otras formas o diseños, además del representado.

N O T A

10 Los puntos de invención propia, no nueva, pero no establecida, practicada ni divulgada en España, que se presenta para que sean objeto de esta Patente de Introducción, por DIEZ años, son los siguientes:

15 1.- Un dispositivo limpiaparabrisas caracterizado por un elemento de unión para unir una hoja de limpiaparabrisas a un brazo de limpiaparabrisas, que comprende dos miembros de sección en canal dispuestos de manera que uno se aloja dentro del otro con las tiras o almas transversales de los dos miembros de canal separadas para formar un
20 paso entre las superficies adyacentes de las tiras transversales, hallándose dicho paso dispuesto para recibir la porción final de un brazo de frotador, y un resorte laminar llevado por o formando una de las tiras transversales y destinado a aplicarse a o a llevar uno o mas miembros que se aplican a la porción final de un brazo de frotador acomodada en
25 el paso.



2.- Un dispositivo limpiaparabrisas, caracterizado por una hoja de limpiaparabrisas que incluye un elemento de unión unido al respaldo de la hoja y que consiste en dos miembros de forma de canal dispuestos de manera que uno se aloja en el interior del otro, con las tiras transversales de los dos miembros de canal separadas, para formar un paso entre las superficies adyacentes de las tiras transversales, hallándose dicho paso dispuesto para recibir la porción extrema de un brazo de frotador, y un resorte laminar llevado por o formando una de las tiras transversales y destinado a aplicarse a, o a llevar uno o más miembros que se aplican a, la porción extrema de un brazo de frotador acomodada en el paso.

3.- Un dispositivo limpiaparabrisas que comprende un brazo de frotador de parabrisas y una hoja de limpiaparabrisas, unida de manera que puede separarse a un extremo del brazo por medio de un elemento de unión unido a la hoja, y que consiste en dos miembros de sección canal dispuestos de manera que uno se aloja dentro del otro, con las tiras transversales de los dos miembros de canal separadas para formar un paso entre las superficies adyacentes de las tiras transversales, hallándose dicho paso dispuesto para recibir la porción final del brazo de frotador y un resorte laminar llevado por o formando una de las tiras laterales y destinado a aplicarse a, o a llevar uno o mas miembros que se aplican a la porción final del brazo de frotador acomodada en el paso.

4.- Dispositivo como el reivindicado en las reivindicaciones 1, 2 ó 3, en el que los dos lados de, por lo menos uno de los miembros de canal, están unidos al miembro



de respaldo o pieza de puente de la hoja de frotador, por medio de un pasador o roblón que pasa a través del miembro de respaldo o pieza de puente y los dos lados del miembro de canal.

5 5.- Dispositivo como el reivindicado en cualquiera de las reivindicaciones precedentes, en el que los lados abiertos de los dos miembros de canal presentan la cara en la misma dirección y los lados de ambos miembros de canal son de suficiente profundidad para abrazar el
10 respaldo de la hoja de frotador.

 6.- Dispositivo como el reivindicado en la reivindicación 5, en el que los dos miembros de canal se mantienen juntos mediante un solo pasador o roblón, que también sirve para asegurar el elemento de unión al miembro
15 de respaldo o pieza de puente de la hoja de limpiaparabrisas.

 7.- Dispositivo como el reivindicado en cualquiera de las reivindicaciones precedentes, en el que una o
20 mas proyecciones están formadas como parte del resorte laminar y dispuestas para penetrar en o sobresalir a través del paso, con lo que pueden encajar en una abertura o aberturas sobre la porción extrema de un brazo de frotador acomodada en el paso.

 8.- Dispositivo como el reivindicado en cualquiera de las reivindicaciones precedentes en el que el resorte laminar constituye un miembro separado, asegurado al
25 respaldo de la tira transversal del miembro de canal interior.



5 9.- Dispositivo como el reivindicado en cualquiera de las reivindicaciones 1 a 7 en el que el miembro de canal interior está hecho de acero de resortes y su tira transversal está también dispuesta para formar el resorte laminar.

10 10.- Dispositivo como el reivindicado en cualquiera de las reivindicaciones precedentes, en el que el extremo de la tira transversal del miembro de canal exterior, que está alejado la entrada al paso, está vuelto hacia abajo, para cerrar el paso en aquel extremo.

11.- Dispositivo como el reivindicado en la reivindicación 10, en el que el extremo vuelto hacia abajo se apoya contra la superficie exterior de la tira transversal del miembro de canal interior.

15 12.- Dispositivo como el reivindicado en cualquiera de las reivindicaciones anteriores, en el que se permite al miembro de canal interior moverse de manera pivotante con relación al miembro de canal exterior, dentro de un determinado límite.

20 13.- Dispositivo como el reivindicado en cualquiera de las reivindicaciones precedentes, en el que las paredes laterales del miembro o miembros de canal unidos al miembro de respaldo o pieza de puente sobre la hoja de frotador, están separadas de manera que se aplican íntimamente al miembro de respaldo o pieza de puente con objeto de restringir la oscilación transversal de la hoja, con relación al elemento de unión.

25 14.- Un dispositivo limpiaparabrisas.
30 Tal y como se ha descrito en la Memoria que antecede, representado en el dibujo que se acompaña y con



los fines que se han especificado.

Esta Memoria consta de once hojas escritas a máquina por una sola cara.

Madrid,

23 FEB. 1957,

5

P.A.

Alfonso de Elizabeta
[Handwritten signature]

55306A

23 FEB 1964

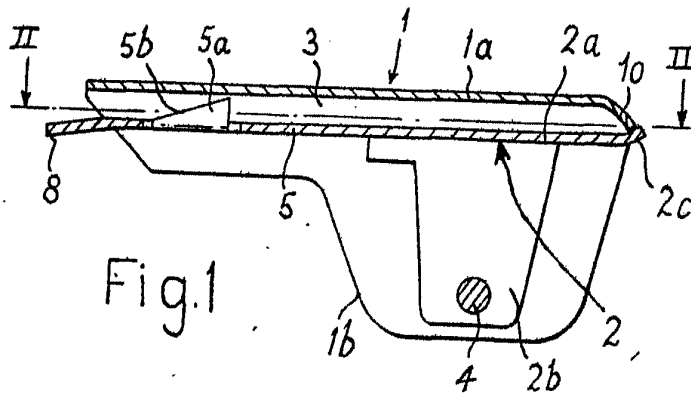

Fig.1

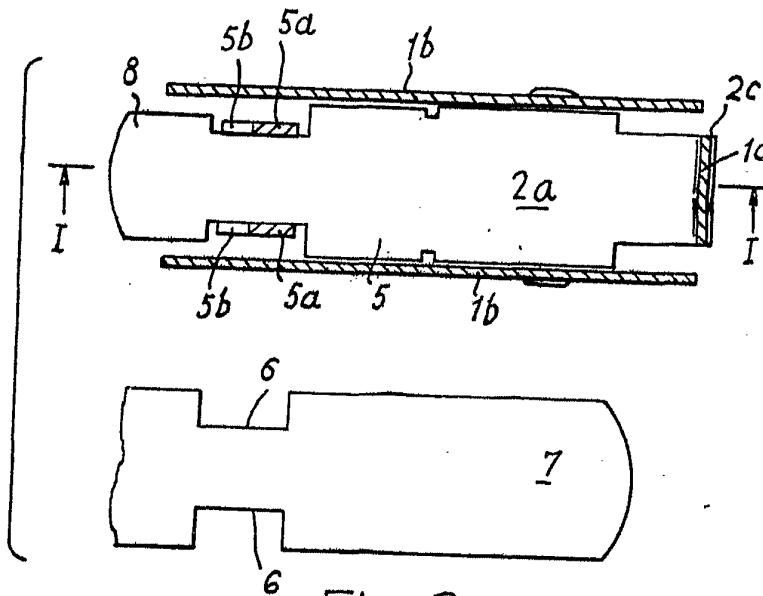

Fig.2

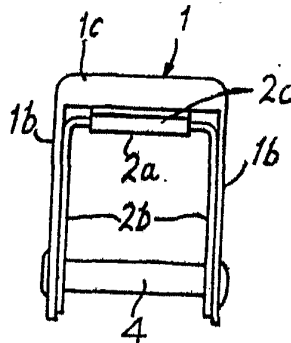

Fig.3

Patented by
the Queen
in right of
Elizabeth II
Patent Office