

34717



MEMORIA DESCRIPTIVA
DE UNA
PATENTE DE INVENCION

por VEINTE AÑOS, a favor de D. Miguel y D. Angel Dur-
bán Alepuz, de nacionalidad española, con domicilio en
Zaragoza, calle de García Sánchez, 27 por:

" BASE PARA GRUAS DE PLUMA "

El objeto de la presente memoria es la descripción
de una base para grua de pluma, cuyas ventajas sobre
las actualmente concedidas, vamos a exponer a continua-
ción.

5. Esta base esta compuesta por una armadura de perfi-
les laminados de doble T (1), en forma de cruz, los cua-
les van arriostrados por unos tirante o separadores de
tubo de acero (2), en los extremos de cada uno de los per-
fines de doble T, lleva acopladas unas ruedas para su
traslado.
- 10.

En esta base, en vez de estar su armadura construi-



da en un plano horizontal, forma una figura cónica, con lo cual conseguimos una mayor resistencia en la parte inferior de la grua.

15. En la parte central de la base, lleva una chapa (3) soldada a los perfiles doble T y reforzada con unos cartabones, sobre esta chapa apoya un pivote vestical macizo fijo (4), en el cual y en su parte media lleva un coginete axial de giro. Este pivote también lleva un estrechamiento el cual sirve como caja de engrase y a su vez para que los rozamientos sean menores en el acoplamiento a la parte giratoria de la grua.

20. La fijación de la máquina se consigue por la fijación de las ruedas (5). Para lo cual estas llevan según se ve en el plano tres puntos de fijación, cuando la rueda se coloca en posición de encontrarse en el punto central de la base, la grua se encuentra en posición de trabajo. Colocando las ruedas paralelas tenemos las dos posiciones de traslado, estas posiciones se consiguen mediante unos gatillos que llevan acoplados cada una de ellas.

30.

REIVINDICACIONES

35. PRIMERA.- BASE PARA GRUAS DE PLUMA, caracterizado por constituida por una armadura de perfiles laminados de doble T, de forma conica y arriestrada por unos tubos de acero.

40. SEGUNDA.- BASE PARA GRUAS DE PLUMA, según la reivindicación anterior caracterizada además por llevar en sus extremos cuatro ruedas independientes que tiene por objeto la fijación de esta base y conseguir dos posiciones para sus desplazamientos mediante unos gatillos

TERCERA.- BASE PARA GRUAS DE PLUMA, según las reivindicaciones anteriores caracterizado además por llevar soldada a los perfiles de doble T una chapa que



45. sirve de apoyo a un pivote nertical macizo que tiene por objeto servir de eje a un elemento giratorio.

CUARTA.- BASE PARA GRUAS DE PLUMA.

Tal y como se describe en la presente memoria que consta de tres hojas foliadas y mecanografiadas por una sola cara.

50. Madrid, a 20 DIC. 1966

51.

P.A.

OFICINA TECNICA
FRANCISCO LOPEZ

334.717

334.717

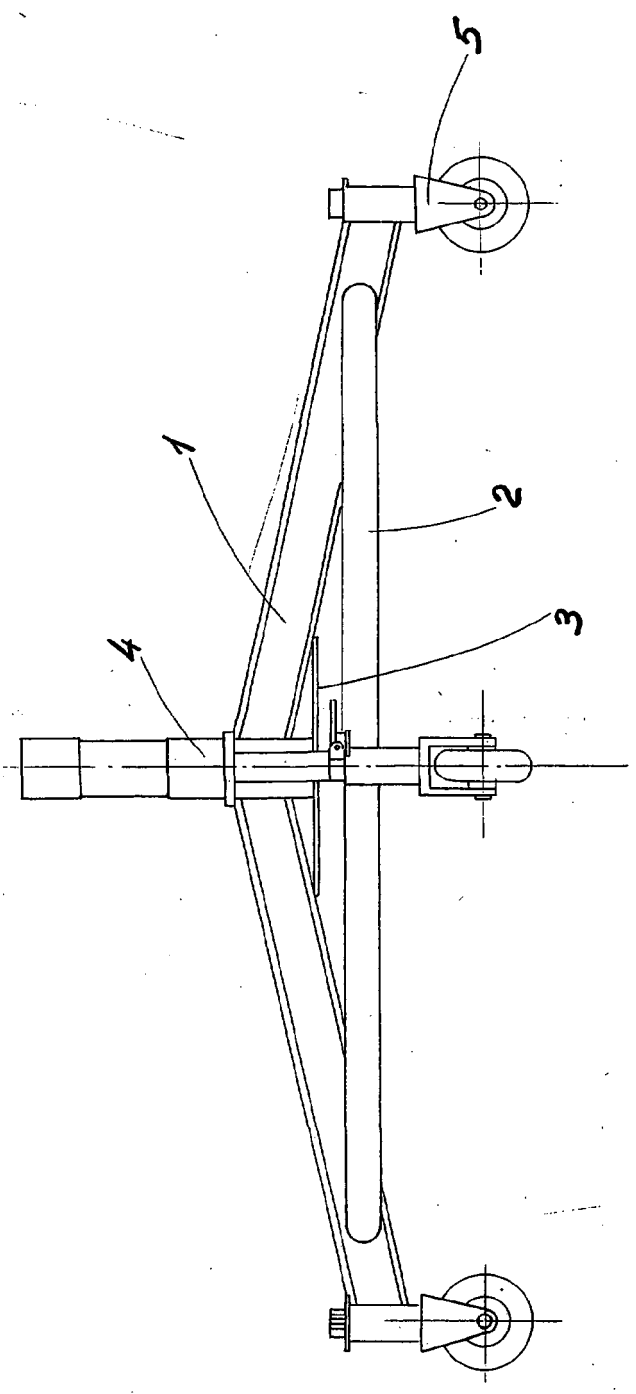
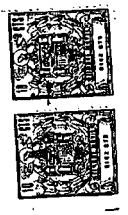

Escala variable
Madrid: 20 DIC. 1966

OFICINA TÉCNICA
FRANCOS-FLOREZ
Francos-Florez

334.717

334.717

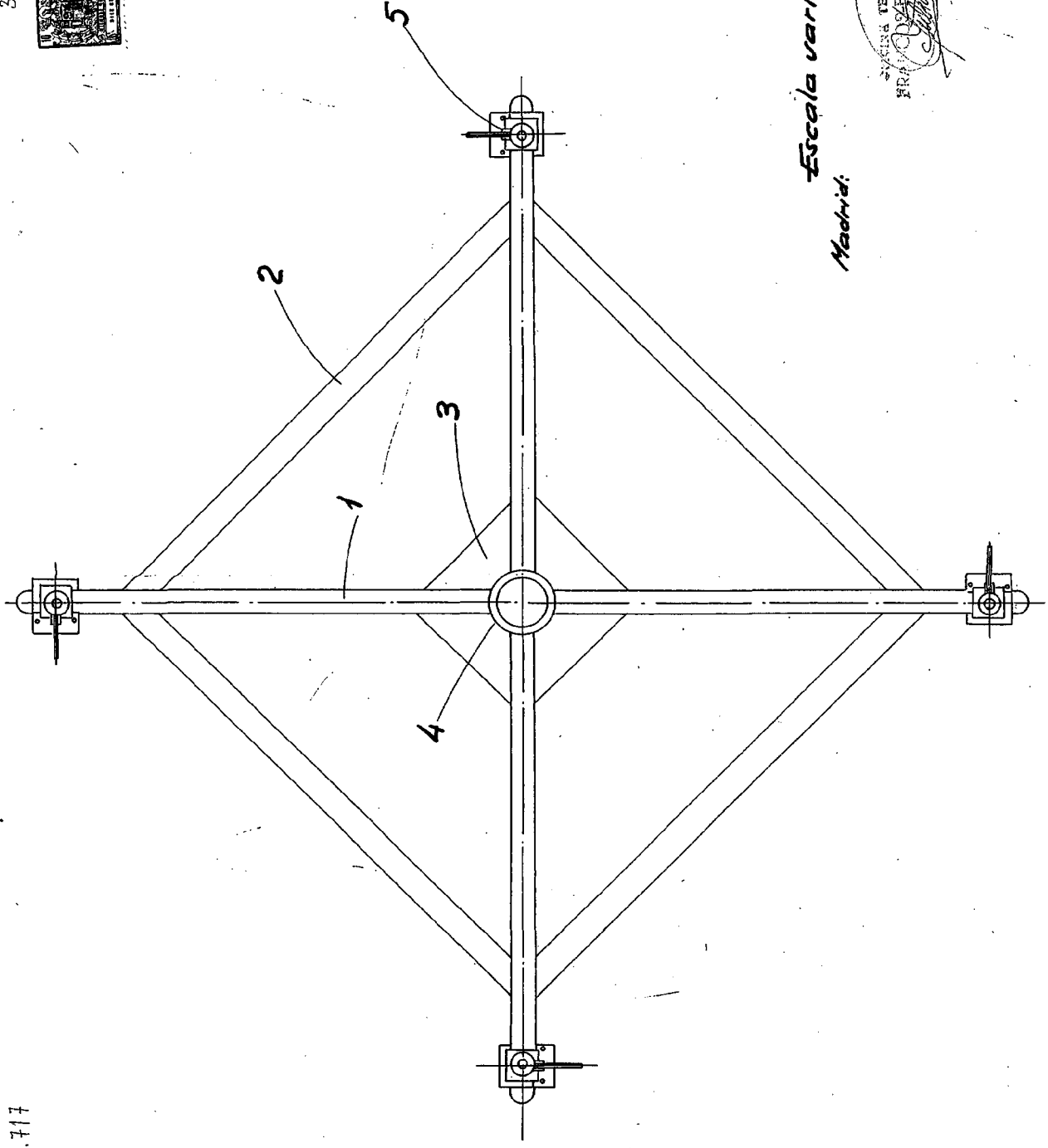
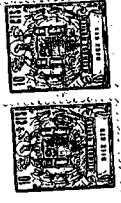

Escola variable

Madrid:

