

33431



334314

MEMORIA DESCRIPTIVA

correspondiente a la solicitud de concesión de un^a

PATENTE DE INTRODUCCION

SOLICITANTE: WINKLER & DUNNEBIER Maschinenfabrik und
Eisengiesserei.

RESIDENCIA: Postfach 9 - 5450 NEUWIED am Rhein - Alemania

ENUNCIADO: "UNA MAQUINA ROTATIVA PARA LA IMPRESION PO-
LICROMA"

Prioridad: Patente n.º del



1 El invento se refiere a máquinas rotativas para la
impresión policroma de una o ambas caras de pliegos o piezas
en bruto para sobres de cartas, bolsas, etc., de papel o si-
milares, en una sola pasada a través de la máquina. Las má-
5 quinas conforme al invento alcanzan rendimientos extraordina-
riamente elevados, de 250 piezas por minuto y más, mediante
la retirada de los pliegos o similares a imprimir del lado
inferior de una pila, el empleo de impresores mecánicos de
anilina al menos para la impresión del dorso, y el apresa-
10 miento y sujeción de los pliegos o similares por medio de
aire aspirante en los cilindros impresores y demás elemen-
tos de transporte rotativos de las máquinas. Al mismo tiem-
po es sencillo el manejo de las máquinas.

15 Tres ejemplos de realización de las máquinas con-
forme al invento han sido representados de manera puramen-
te esquemática en los dibujos adjuntos, mostrando:

20 La fig. 1, una máquina con impresión de anilina y
tipográfica combinadas, con 4 tintas en la cara superior y
1 tinta en la cara inferior de los pliegos o similares a
imprimir.

La Fig. 2, otra forma de realización de una máquina
para impresión de anilina y tipográfica combinadas, con 3
tintas en la cara superior y 1 tinta en la cara inferior de
los pliegos o similares a imprimir.

25 La Fig. 3, una forma de realización de la máquina
conforme a la fig. 2, para impresión de anilina y tipográfi-
ca combinadas, tan sólo en la cara superior de los pliegos
o similares a imprimir.

30 En la máquina conforme a la fig. 1, los pliegos o
similares a imprimir son hechos entrar uno a uno en la máqui



1 na mediante segmentos rotativos 2 desde el lado inferior de
una pila que descansa sobre un soporte 1, pasando a conti-
nuación por un cilindro impresor 3, un cilindro desviador
5 o impresor 6, un cilindro impresor 8 y discos de transporte
11, para llegar a un soporte 12 donde vuelven a ser apila-
dos. Para ello son apresados y sostenidos los pliegos o si-
milares sobre los cilindros y demás elementos rotativos de
transporte de la máquina mediante aire aspirante, gobernado
automáticamente.

10. Al cilindro impresor 3 corresponden dos impresores
de anilina 4,5 con cilindros de planchas 4', 5' para la im-
presión de la cara superior de los pliegos o similares.
Al cilindro desviador o impresor 6 está adjudicado un impre-
sor de anilina 7 con cilindro de planchas 7' para la impre-
15 sión de la cara inferior de los pliegos o similares. Al
cilindro impresor 8 corresponden dos impresores tipográfi-
cos 9, 10 con cilindros de planchas 9', 10' para la impre-
sión de la cara superior de los pliegos o similares. Los
cilindros de planchas de todos los impresores están provis-
20 tos de clisés elásticos de caucho o de material sintético.
El accionamiento de la máquina se realiza a través de un
motor eléctrico 13, regulable en su número de revoluciones.

25 El número y la clase de cilindros impresores depende
del fin de aplicación de la máquina. El impresor 7 es con-
venientemente siempre un impresor de anilina, en atención a
un secado rápido de la tinta de anilina en la cara inferior
de los pliegos o similares, cuya cara superior se imprime a
continuación. Ahora bien, el impresor 7 se suprime cuando
la máquina ha de servir exclusivamente para la impresión de
30 la cara superior. Los impresores 4,5 son convenientemente



1 impresores de anilina, debido al secado rápido de la tinta
de anilina. (Ahora bien, pueden suprimirse para determina-
dos fines de aplicación). Los impresores 9,10 correspondien-
tes al cilindro impresor 8, pueden ser impresores tipográfi-
cos o de anilina y ascender hasta tres piezas.

5 En la máquina conforme a la fig. 2 han sido previs-
tos: Un soporte de pila 1, segmentos rotativos 2 para reti-
rar desde debajo de la pila los pliegos o similares a impri-
mir, haciéndolos entrar sucesivamente uno a uno en la máqui-
na, un cilindro impresor 6, un cilindro impresor 8, discos
10 de transporte 11 y un soporte de pila 12 para la pila impres.

Al cilindro impresor 6 está adjudicado un impresor de
anilina 7 con cilindro de planchas 7', para la impresión de
la cara inferior de los pliegos o similares. Al cilindro
15 impresor 8 corresponden un impresor de anilina 5 con cilindro
de planchas 5', y dos impresores tipográficos 9,10 con cilin-
dros de planchas 9', 10' para la impresión de la cara supe-
rior de los pliegos o similares. Los cilindros de planchas
de todos los impresores están provistos de clisés elásticos
20 de caucho o de material sintético. El accionamiento de la
máquina tiene lugar a través de un motor eléctrico 13, regu-
lable en su número de revoluciones.

En el caso de que la máquina conforme a la fig. 2
haya de servir exclusivamente para la impresión de la cara
25 superior, entonces se construye de acuerdo con la fig. 3.
En este caso son entregados los pliegos o similares a impri-
mir por los segmentos 2 directamente al cilindro impresor
8. El cilindro impresor 6 y el impresor de anilina 7 se han
suprimido. También en la máquina conforme a las fig. 2 y 3
30 pueden los impresores 5,9 y 10 ser impresores de anilina o



1 -tipográficos, de acuerdo con el fin de aplicación de la má-
quina.

En resumen, la Patente de Introducción que se soli-
cita deberá recaer sobre las siguientes:

5 - REIVINDICACIONES -

1. Una máquina rotativa para la impresión policroma
de una o ambas caras de pliegos o piezas en bruto para sobres
de cartas, bolsas, etc., en una sola pasada a través de la
máquina, caracterizada por un soporte (1) para la pila de
10 pliegos o similares a imprimir, segmentos rotativos (2) para
retirar el pliego extremo inferior en cada caso o similares
desde debajo de la pila e introducirlo en la máquina sucesi-
vamente uno tras otro, un cilindro impresor (3) con al me-
nos un impresor (4) correspondiente para la impresión de la
15 cara superior de los pliegos o similares, preferentemente un
impresor de anilina, un cilindro inversor o impresor (6),
un cilindro impresor (8) con al menos un impresor (9) corres-
pondiente para la impresión de la cara superior de los plie-
gos o similares, preferentemente un impresor tipográfico,
20 agujeros de aspiración para apresar y sostener los pliegos
o similares sobre los cilindros impresores (3,6,8) y demás
elementos de transporte rotativos para los pliegos o simila-
res, y un soporte (12) para recibir la pila de los pliegos
o similares terminados de imprimir.

25 2. Una máquina de acuerdo con la reivindicación 1,
caracterizada porque al cilindro inversor o impresor (6)
está adjudicado un impresor de anilina (7) para la impresión
de la cara inferior de los pliegos o similares.

30 3. Una máquina de acuerdo con la reivindicación 2,
caracterizada porque al cilindro impresor (3) no está adju-



1 - dicado ningún impresor.

5 4. Una máquina rotativa para la impresión policroma de una o ambas caras de pliegos o piezas en bruto para sobres de cartas, bolsas o similares, en una sola pasada a través de la máquina, caracterizada por un soporte (1) para la pila de pliegos o similares a imprimir, segmentos rotativos (2) para retirar los pliegos extremo inferiores o similares desde debajo de la pila e introducirlos sucesivamente uno a uno en la máquina, un cilindro impresor (8) con al me
10 nos dos impresores correspondientes para la impresión de la cara superior de los pliegos o similares, preferentemente un impresor de anilina (5) y un impresor tipográfico (9), agujeros de aspiración para apresar y sostener los pliegos o similares sobre el cilindro impresor (8) y demás elementos
15 rotativos de transporte para los pliegos o similares, y un soporte (12) para recibir la pila de los pliegos o similares terminados de imprimir.

20 5. Una máquina de acuerdo con la reivindicación 4, caracterizada porque al cilindro impresor (8) está antepuesto un cilindro impresor (6) con un impresor de anilina (7) para la impresión de la cara inferior de los pliegos o similares.

25

30



1

6. Se reivindica por último como objeto sobre el que ha de recaer la Patente de Introducción que se solicita: "UNA MAQUINA ROTATIVA PARA LA IMPRESION POLICROMA".

5

Todo conforme queda descrito y reivindicado en la presente memoria descriptiva que consta de siete páginas mecanografiadas y dibujos adjuntos.

10

Madrid, 7 de Diciembre de 1966

BERNARDO UNGRIA
P.P.

15

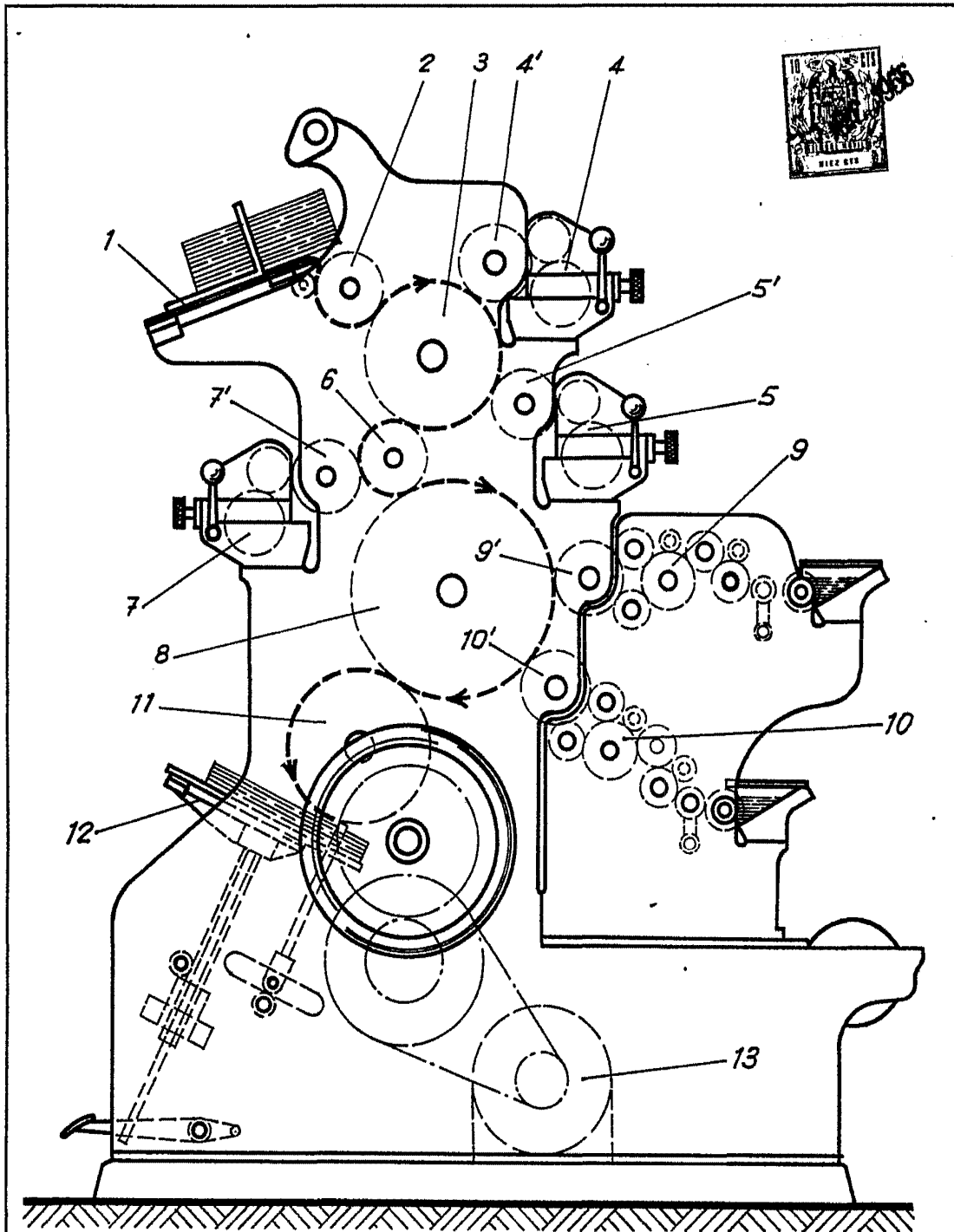

FIG.- 1

ESCALA VARIABLE

Madrid, 7 de diciembre de 1966

BERNARDO UNGRIA

P. P.

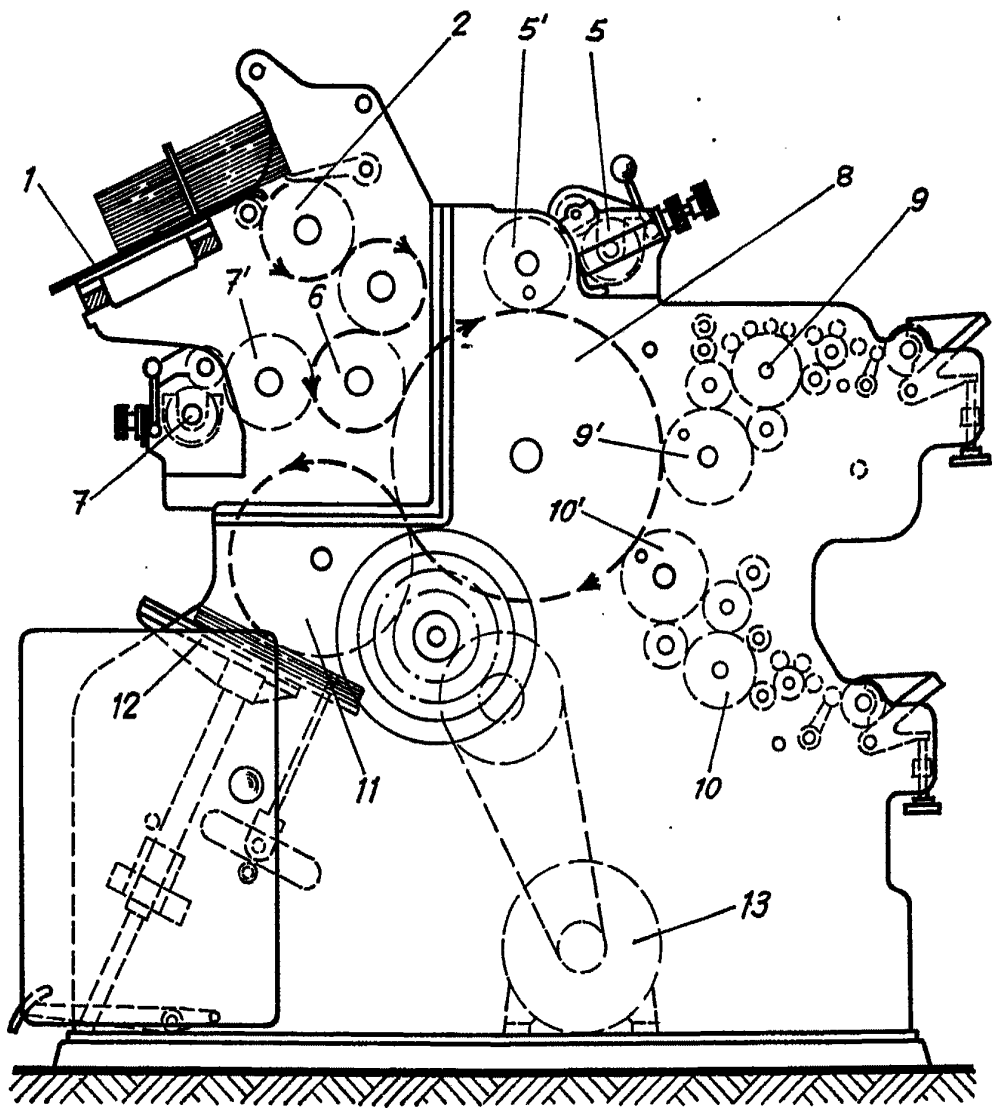

FIG.-2

ESCALA VARIABLE

Madrid, 7 de diciembre de 1966

BERNARDO UNGRIA

P. P.

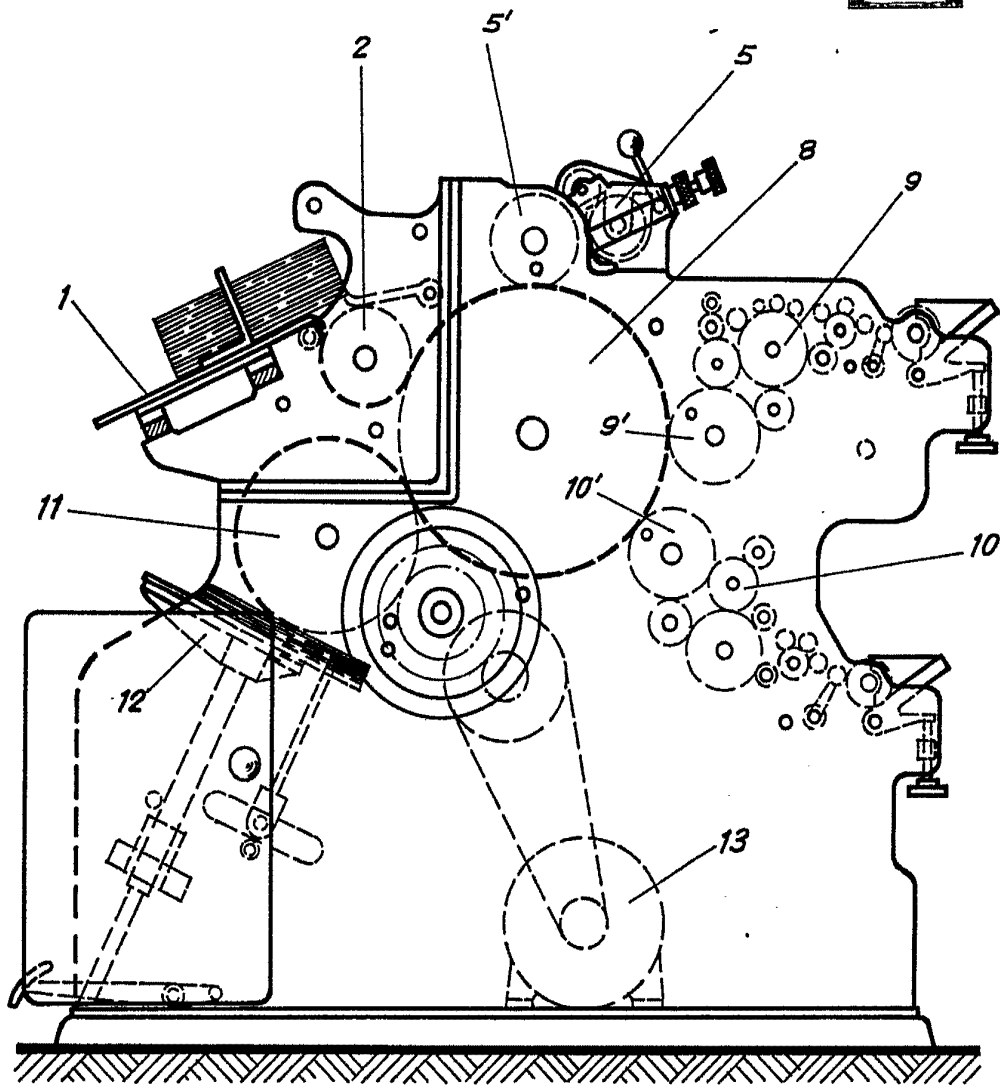

FIG.- 3

ESCALA VARIABLE

Madrid, 7 de diciembre de 1906

BERNARDO UNGRIA

P. P.