



MEMORIA DESCRIPTIVA

que se presenta para unir a la solicitud de  
P A T E N T E            D E            I N V E N C I O N  
formulada el 6 de Diciembre de 1966 bajo el núm. 334.206

en

E S P A Ñ A

por VEINTE años

a nombre de VÝZKUMNÝ ÚSTAV BAVLNÁŘSKÝ, entidad checoeslovaca,  
establecida en Terezy Novákové 223, Ústí nad Orlicí, Checoes-  
lovaquia, por:

"DISPOSITIVO DE ENTREGA DE HILO PARA UN DISPOSITIVO PARA LA  
HILATURA CONTINUA SIN ANILLOS DE FIBRAS TEXTILES"

=====

El presente invento se refiere a un elemento de en-  
trega de hilo para un dispositivo para la hilatura continúa,  
sin anillos, de fibras textiles en una cámara de hilatura gi-  
ratoria.

5            La rotura del hilo en dichos dispositivos está afec-  
tada principalmente por dos factores:

La calidad de la cinta alimentada y su limpieza,

y

el número insuficiente de torsiones en el punto de



formación del hilo.

5                   Suponiendo que el primer factor depende de la preparación en la instalación de hilatura preparatoria y que puede ser mejorado sustancialmente, ha de analizarse el segundo factor. En los métodos de hilatura sin husos, la torsión del hilo está distribuída en el número máximo de torsiones del total en la sección del rodillo de entrega, la entrada del canal de entrega y el centro de rotación del hilo.

10                   En la sección de la entrada del canal de entrega y la superficie de recogida, la torsión es baja. Por esta razón, ha de permitirse que se expanda la torsión hasta la superficie de recogida de la cámara de hilatura.

15                   El presente invento tiene por objeto permitir que la torsión del hilo se expanda hasta la superficie de recogida, con lo cual disminuirá la rotura del hilo.

20                   La idea principal del presente invento reside en el hecho de que la entrada del canal de entrega está provista de un miembro de soporte que constituye un conducto para el hilo, siendo variable la distancia a ese conducto desde la entrada y la superficie de recogida.

25                   Una realización del presente invento en forma de ejemplo se representa diagramáticamente en los dibujos adjuntos, en los cuales:

                  La figura 1 representa la cámara de hilatura en un corte por su eje de rotación.

30                   La figura 2 es una vista en perspectiva del elemento de entrega y una parte de la superficie de recogida, deslizándose el hilo sobre el conducto cerca de la en-



trada del canal de entrega.

La figura 3 es una vista en perspectiva del elemento de entrega y una parte de la superficie de recogida, deslizándose el hilo por el conducto a la distancia  
5 máxima de la entrada del canal de entrega.

La figura 4 es una vista en planta del elemento de entrega con el miembro de soporte que constituye un conducto, marcándose tres posiciones del hilo en la misma.

10 Las fibras entran en la cámara de hilatura en la dirección desde un conocido mecanismo abridor a través del canal 2 y se depositan, sobre la superficie de recogida 3 de la cámara de hilatura giratoria 4, ya en forma del hilo 5, siendo dicho hilo entregado desde dicha superficie  
15 de recogida, comunicándose simultáneamente una torsión, por el canal de entrega 6 por la acción de los rodillos de entrega 7. El hilo 5 es enrollado sobre el tubo 8. La entrada 9 del canal de entrega 6 está provista de un miembro circular de apoyo 10, que constituye un conducto  
20 11 para el hilo 5, siendo variables la distancia a de dicho conducto a la entrada 9 y la distancia b a la superficie de recogida 3.

La disposición antes especificada funciona como sigue:

25 Durante el curso de la hilatura en la posición representada en la figura 2 las torsiones se acumulan en el hilo preferentemente en la sección entre la línea de agarre de los rodillos de entrega 7 y el conducto 11, siendo dicho conducto idéntico a la entrada 9 del canal de entrega 6. Cuando el extremo del hilo 6 gira 180°, es de-  
30



5      cir a la posición representada en la figura 3, las torsiones son desviadas en una distancia a, siendo dicha distancia igual en aquel caso al diámetro del conducto circular 11. Después de otro movimiento de giro de 180°, las torsiones en el hilo llegan a la superficie de recogida 3.

10      Esta solicitud, que corresponde a la presentada en Checoslovaquia el 7 de Diciembre de 1965, bajo el número PV 7335-65, se acoge a los beneficios del Artículo 51 del vigente Estatuto sobre Propiedad Industrial.

N O T A

Los puntos de invención propia y nueva, que se presentan a continuación para que sean objeto de esta solicitud de Patente de Invención en España, por VEINTE años, son los siguientes:

15      1.- Dispositivo de entrega de hilo para un dispositivo para la hilatura continua, sin anillos, de fibras textiles en una cámara de hilatura giratoria, caracterizado dicho elemento porque la entrada del canal de entrega está provista de un miembro de apoyo, que constituye  
20      un conducto para el hilo, siendo variables la distancia a dicho conducto desde la entrada y la distancia desde la superficie de recogida.



2.- Dispositivo según la reivindicación 1, caracterizado porque el conducto está constituido por un aro que está situado excéntricamente respecto a la entrada del canal de entrega.

5                   3.- Dispositivo de entrega de hilo para un dispositivo para la hilatura continua sin anillos de fibras textiles.

10                   Tal y como se ha descrito en la Memoria que antecede, representado en los dibujos que se acompañan y con los fines que se han especificado.

Esta Memoria consta de cinco hojas escritas a máquina por una sola cara.

Madrid,           7 ENE 1967  
P.A.  
*[Handwritten signature]*

*Wm*

Fig. 4

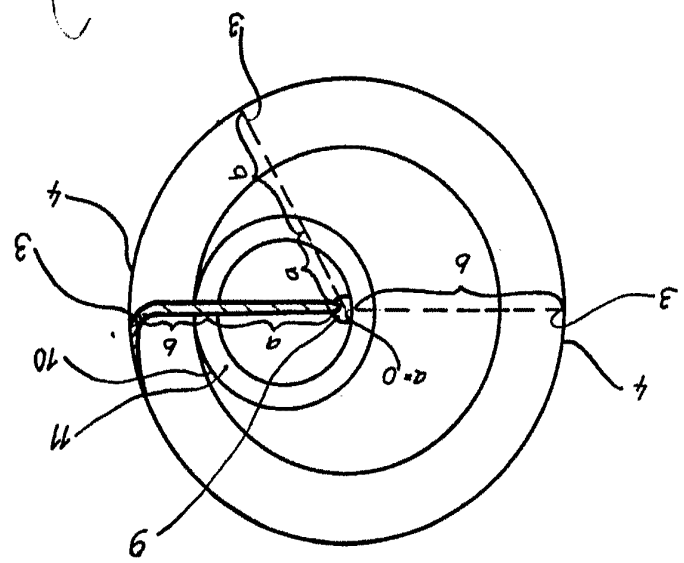
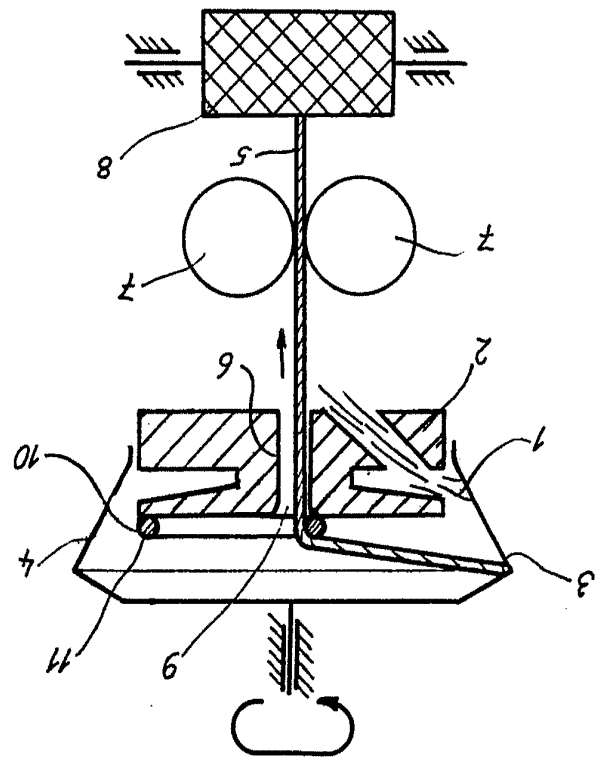

Fig. 1



U 3 3 6 6 3

II/I

WELLS & WELLS

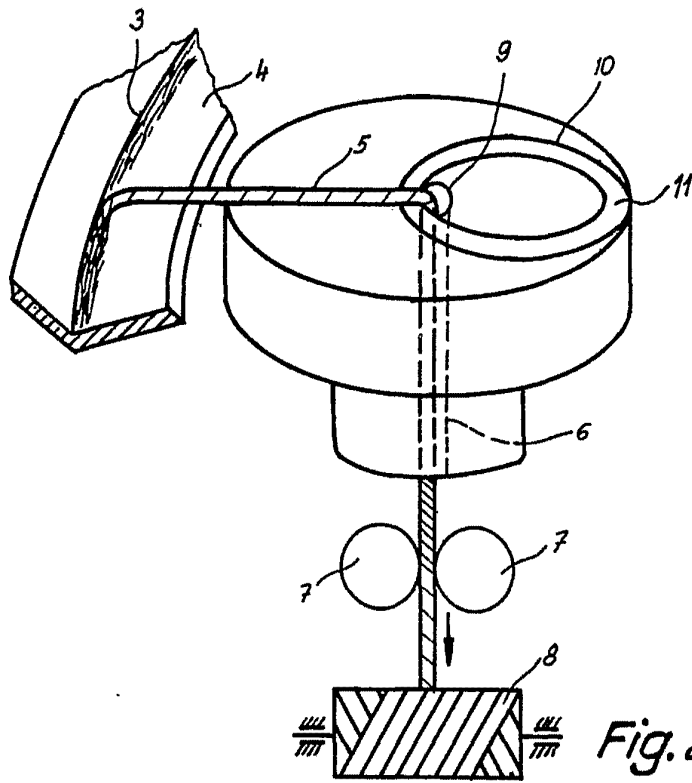

Fig. 2

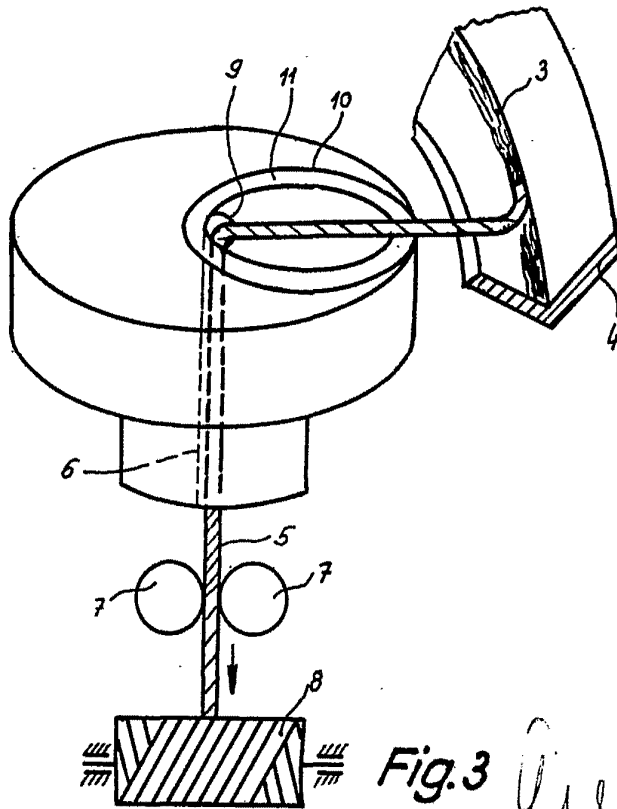

Fig. 3

*W. K.*