

534191



MEMORIA DESCRIPTIVA  
que se acompaña a la solicitud de una

PATENTE DE INVENCION

por VEINTE años en España, por: "MECANISMO DE ENCENDIDO PARA MECHERO"

a favor de

S.T. DUPONT

domiciliado en 8 bis rue Dieu - PARIS - FRANCIA

PRIORIDAD: de la solicitud de patente francesa Nº PV 41.092 del 6 de diciembre de 1.965. Y de su primera adición, patente francesa Nº PV 68.470 del 6 de Julio 1.966



5 En los mecheros, o encendedores de bolsillo, de gas, se realiza a veces la obstrucción del canal que hace comunicar el depósito con el descompresor del gas por medio de una válvula, colocada por ejemplo en la extremidad inferior del encendedor propiamente dicho y montada de una manera deslizante en el descompresor, la cual está provista de un medio elástico de reacción que tiende a hacer apoyar la válvula en su asiento.

10 Generalmente, el mando de abertura del gas lleva una palanca que se apoya en un saliente de la parte externa del encendedor propiamente dicho, dispuesta de manera que sea capaz de elevar o descender dicho encendedor al encuentro del medio elástico en el momento de la maniobra de encendido, según el sentido de funcionamiento  
15 elegido para la válvula.

El presente invento se refiere a un modo de realización en el cual el medio elástico de reacción es solidario a la palanca, viniendo de fabricación con ella, lo que simplifica a la vez la fabricación y el montaje  
20 del encendedor de bolsillo.

Con este motivo, el invento tiene por objeto un mecanismo de encendido para un encendedor de bolsillo de gas, con piedra pirofórica alojada en un tubo portapiedra y mantenido, por medio de un resorte, en contacto con una ruedecilla moleteada giratoria que se puede  
25 maniobrar con el dedo del usuario, del tipo que se compone de una palanca articulada con respecto al cuerpo del encendedor, de manera que pueda bascular con respecto al eje de dicha ruedecilla moleteada, accionando con una de  
30 sus extremidades una válvula de liberación del gas, hacia



5

cuya posición de cierre es atraída por la acción de un órgano elástico, mientras que su extremidad opuesta está conectada a un órgano de maniobra interpuesto en la trayectoria recorrida por el dedo del operador al final del movimiento de arrastre, en rotación, de la ruedecilla moleteada, caracterizado por el hecho de que dicha palanca, fabricada con un material elásticamente deformable, presenta por lo menos un saliente alargado de débil espesor, que constituye su órgano elástico de reacción, y se extiende transversalmente con respecto al eje de la ruedecilla moleteada, dispuesto de tal manera que está conectado por su extremidad libre al cuerpo del encendedor.

10

15

El invento se comprenderá mejor con la lectura de la descripción siguiente, con referencia a los dibujos adjuntos, en los cuales:

20

Las figuras 1 y 2 representan, respectivamente, en posición de obturación y en posición de encendido, un mecanismo de encendido de un encendedor de bolsillo, del cual sólo se ha representado su parte superior, omitiéndose uno de los lados de la brida soporte y el arrastrador de la ruedecilla moleteada;

25

la figura 3 representa el mismo mecanismo visto por la izquierda de la figura 1, omitiéndose en ella el cuerpo del encendedor;

30

las figuras 4 y 5 son vistas, respectivamente, en alzado y desde arriba, de una palanca que constituye el resorte de mando de obturación;

las figuras 6 y 7 son vistas en corte, con supresión parcial de la parte superior, de un segundo mo-



do de realización del invento, respectivamente, en posición de extinción y de encendido;

la figura 8 es una vista desde arriba del mismo encendedor de bolsillo;

5 la figura 9 es una vista, por la izquierda de la figura 7, en la que se han omitido algunas partes del encendedor;

la figura 10 es un corte, por su plano de simetría, de la palanca resorte antes del montaje;

10 la figura 11 es una vista, semejante a la de la figura 6, de un tercer modo de realización;

la figura 12 es una vista desde arriba del encendedor de bolsillo de la figura 11, en la que se han omitido algunas de sus partes, entre ellas la ruedecilla moleteada;

15 la figura 13 es una vista, semejante a la de la figura 6, de un cuarto modo de realización, y

la figura 14 es una vista en perspectiva de la palanca resorte de la figura 13.

20 En las figuras 1 a 5, el encendedor de bolsillo se compone de un cuerpo 23 que lleva en su parte superior una brida 13 y un encendedor propiamente dicho 4, montado de una manera deslizante en un descompresor del gas cuando está en su posición baja, de acuerdo con una disposición conocida. Entre los dos lados de la brida 13 van montados, de manera que puedan girar alrededor de un eje 18, situado en la prolongación de un tubo portapiedra 24, una ruedecilla moleteada 22, solidaria a dos arrastradores 20, también moleteados. Al mismo nivel de la parte inferior

25

30 de los arrastradores 20; el cuerpo 23 del encendedor de



bolsillo está provisto de una superficie de apoyo 21 destinada a recibir, al final de su carrera, al dedo del usuario que acciona la ruedecilla moleteada.

5 Una brida 16, constituida por dos flancos 16a y una laminilla curvada 15, abraza los arrastradores 20, en la proximidad de la superficie de apoyo 21, con su parte inferior 15a, mientras que la parte superior de la laminilla envuelve la ruedecilla moleteada 22 en una parte de su periferia, constituyendo así una especie de tapa o caperuza para esta última. Dicha brida 16 está montada de 10 una manera deslizante y en traslación sobre el eje 18 de la ruedecilla moleteada, por medio de dos conductos alargados 17, alojados respectivamente en los flancos 16 y atravesados por dicho eje. Los conductos alargados 17 15 están orientados de tal manera que la prolongación de su eje grande encuentra al cuerpo del encendedor 23 entre el eje del tubo portapietra 24 y el eje del encendedor propiamente dicho 4. La parte 15a de la laminilla curvada que 20 oculta la ruedecilla moleteada, envuelve la parte superior de esta última ligeramente debajo del nivel de los arrastradores 20, y, en la posición de reposo (figura 1), sobresale con relación a estos últimos a partir de un punto 29 situado sensiblemente a  $45^{\circ}$  del punto del arrastrador más alejado del tubo portapietra.

25 Una palanca 1, que sirve de resorte, recortada de una plaquita de chapa de acero, se apoya con una de sus extremidades en una superficie de apoyo 14 del cuerpo 23 del encendedor de bolsillo, mientras que con la otra extremidad se apoya en un saliente 5 del encendedor propiamente 30 dicho 4, montado de una manera deslizante y formando válvu-



la de la manera conocida. Esta palanca 1 es mantenida en contacto con sus puntos de apoyo gracias a un eje 12, montado entre los dos lados de la brida 13, paralelamente al eje 18 de la ruedecilla moleteada, y situado entre el encendedor propiamente dicho 4 y la prolongación del eje grande de los dos conductos alargados 17; dicha palanca 1 está constituida, en aquélla de sus extremidades que se apoya en el saliente 5 del encendedor propiamente dicho 4, por una semicorona circular 2 (figura 5) centrada, en posición de reposo, sensiblemente sobre el eje de dicho encendedor 4, de tal manera que rodee a este último hacia el exterior del encendedor de bolsillo y que repose sobre el saliente 5 a lo largo de su arista 6 en el plano diametral 7 de este último. A una y otra parte del plano de simetría del mecanismo de encendido, la semicorona 2 se prolonga por dos salientes alargados o láminas 3 (figura 5), siendo la separación entre estas dos láminas ligeramente superior al diámetro del saliente 5. La extremidad libre de cada una de las láminas 3, destinada a apoyarse en la superficie de apoyo 14 del cuerpo del encendedor de bolsillo, está provista de una parte ligeramente arqueada 11. En la proximidad de la semicorona 2, cada uno de los bordes longitudinales de la palanca 1 lleva una gualdera 8 paralela a la ruedecilla moleteada 22 y provista en su parte inferior (figura 4) de una muesca 9 y un saliente lateral 10. Las muescas 9 embragan con el eje 12 como se indica en las figuras 1 y 2.

Los flancos 16 de la brida y las gualderas 8 del resorte están dispuestos de tal manera que el asiento de uno de los flancos 16 venga a apoyarse en la rama superior



de la gualdera 8 correspondiente.

5 El funcionamiento es el siguiente. Estando el mecanismo de encendido en la posición de reposo (figura 1), la palanca-resorte 1 tiende a tomar una posición plana, apoyándose elásticamente con su arista 6 en el saliente 5 y manteniendo así el encendedor propiamente dicho 4 en su posición baja, es decir, en posición de obturación del gas. Al mismo tiempo, dicha palanca-resorte tiende a hacer girar sus gualderas 8 alrededor del eje 12 en el sentido de las agujas de un reloj para el observador que tiene el encendedor en su mano derecha, como ocurre en las figuras 1 y 2. Dichas gualderas descansan entonces en la brida 16 hacia arriba y la mantienen en esta posición, en la cual los conductos 17 están en contacto con el eje de la ruedecilla moleteada 18 con sus extremidades más próximas al cuerpo del encendedor de bolsillo.

10

15

En el momento de la maniobra de encendido, el usuario coloca su dedo en la parte superior de los arrastradores moleteados, y luego, haciendo un movimiento con el dedo hacia el cuerpo del encendedor y hacia el lado opuesto del encendedor propiamente dicho, les imprime un movimiento de rotación. Durante esta maniobra, el dedo viene a apoyarse en la caperuza de la ruedecilla moleteada que le sirve de tapa 15b en la proximidad del punto 29, y esta presión introduce la parte 15a de la laminilla 15 entre los arrastradores 20, como se ve en la figura 2. Finalmente, el dedo del usuario viene, al final del movimiento, a apoyarse en la superficie de apoyo 21 y mantiene la parte inferior de la brida desplazada hacia el encendedor propiamente dicho. De este modo, la brida efec-

20

25

30



túa, durante esta maniobra, una traslación a lo largo del eje grande de los conductos 17 y una ligera rotación alrededor del eje 18, siendo transmitidos estos dos movimientos por el resalte 19 de los flancos 16 a las gualderas 8 que no pueden girar alrededor de su eje 12 accionando la palanca 1 cuya extremidad 2 se eleva. Como ahora ya no está mantenido el encendedor propiamente dicho por la arista 6 de la palanca, la presión del gas lo eleva y el encendedor es alimentado. Esta posición de abertura, representada en la figura 2, es mantenida mientras el dedo del usuario, apoyado en la superficie de apoyo 21, permanezca en contacto con la parte inferior de la caperuza de la ruedecilla moleteada. Debe tenerse en cuenta que la rotación de esta última lleva consigo la producción de un haz de chispas, y como la apertura del gas comienza, en el curso de la maniobra, desde el mismo momento en que el dedo del usuario pasa al punto 29 de la laminilla 15, es decir, prácticamente en el mismo momento en que se empiezan a producir las primeras chispas, cada una de estas últimas es susceptible de realizar el encendido, que se efectúa así con una gran regularidad.

Finalmente, cuando el usuario retira su dedo de la superficie de apoyo 21, la brida ya no es mantenida y la palanca 1 vuelve elásticamente a una posición plana, mientras que las láminas 3, se deslizan sobre la superficie de apoyo 14 en dirección opuesta al encendedor propiamente dicho. Este deslizamiento es facilitado por la forma arqueada de las extremidades 11 de dichas láminas 3. Las gualderas 8 pivotean alrededor del eje 12 en sentido inverso al precedente, y mientras la extremidad 2 de



la palanca empuja al encendedor propiamente dicho hasta la posición más baja de obturación, las gualderas 8 empujan la brida hacia arriba. El mecanismo ha vuelto entonces a su posición inicial de reposo, representada en la figura 1.

5

En las figuras 6 a 10, 201 designa el cuerpo del encendedor de bolsillo en un segundo modo de realización, que presenta, en su parte superior, las prolongaciones 202, que son atravesadas por el eje 204 de la ruedecilla moletteada 205, la cual está montada, a la manera clásica, sobre los arrastradores 206.

10

El encendedor propiamente dicho 208 es del tipo de montaje deslizante, y va metido en un alojamiento que forma la parte superior del conjunto descompresor-encendedor; este último lleva en su extremidad inferior una junta de estanqueidad no representada que coopera con un asiento conjugado, de manera que constituya una válvula de obturación del gas, siendo la posición de obturación aquella para la cual el encendedor propiamente dicho está metido en su alojamiento. El encendedor propiamente dicho presenta en su parte superior una garganta circular 217 destinada a cooperar con una palanca de mando de obturación 210.

15

20

La palanca 210 es de acero elástico; presenta dos bordes de rigidez 211 doblados en escuadra hacia abajo y atravesados por un eje 207, sobre el cual giran libremente mientras dicho eje queda immobilizado en dos rebajos 213 practicados en la base de las prolongaciones 202.

25

30

La palanca citada presenta en su parte central



5

un amplio rebajo 212 de tal manera que abraza la parte inferior de la ruedecilla moleteada. A una y otra parte de este rebajo, hay, respectivamente, dos prolongaciones, una de las cuales forma la paleta de maniobra 214 y la otra constituye la horquilla 215 de mando de la obturación del gas, cuyas dos extremidades convergentes se introducen en la garganta 217 de manera que se apoyen en los flancos de ésta en un plano axial.

10

Finalmente, la palanca presenta en el interior del rebajo 212 dos prolongaciones en forma de laminillas 218, recortadas de la misma chapa de acero que la palanca, convenientemente curvadas en 219, abrazando la parte superior 220 del tubo portapiedra, y cuyas extremidades 221 se apoyan, con una cierta deformación elástica inicial, en la parte superior 222 del cuerpo del encendedor.

15

La figura 5 muestra la palanca con su resorte incorporado, antes de su montaje en el encendedor de bolsillo.

20

El cuerpo del encendedor presenta también, en la prolongación de la paleta 214, una superficie de apoyo para el pulgar, 232, destinada a limitar la carrera de la palanca hacia abajo, la cual presenta dos ranuras 233 practicadas para recibir los bordes de la escuadra 211 de manera que el pulgar del usuario, en posición de encendido, pueda no solamente reposar en la paleta de maniobra, sino también en toda la superficie de apoyo indicada.

25

30

Para obtener el encendido del encendedor de bolsillo, el usuario maniobra la ruedecilla moleteada a la manera clásica, generalmente con el dedo pulgar, el cual, al terminar el movimiento, vendrá a apoyarse en la paleta 214,



5 interpuesta transversalmente a su trayectoria. La palanca pivotea entonces alrededor del eje 207 venciendo la tensión de las laminillas de resorte 218 hasta que la paleta llegue a hacer contacto con la superficie de apoyo del pulgar. En esta posición (figura 2), la horquilla ha levantado el encendedor propiamente dicho que forma válvula, y el gas se escapa entonces, inflamándose al contacto con las chispas producidas al mismo tiempo por la ruedecilla moleteada.

10 Cuando el usuario desea provocar la extinción del encendedor de bolsillo, le basta separar el dedo pulgar de la paleta 214; la palanca, bajo la acción de las laminillas de resorte 218, vuelve entonces a su posición inicial, manteniendo al encendedor propiamente dicho metido en su alojamiento y asegurando así la suspensión del consumo de gas.

15 El interés de este dispositivo reside, principalmente, en la contextura particular de la palanca-resorte, que reúne, en una sola pieza de fácil fabricación, por ejemplo, por recorte y embutición, de un flanco único las dos funciones distintas de "palanca" y "resorte", lo que simplifica notablemente tanto la fabricación propiamente dicha como el montaje del encendedor de bolsillo que nos ocupa.

20 En el tercer modo de realización, representado en las figuras 11 y 12, la palanca-resorte 240 no gira alrededor de un eje. Presenta una forma general muy semejante a la que acabamos de describir en las figuras 6 y 10, pero las dos laminillas 241 presentan, en su extremidad libre, una parte plana 242, provista de dos ele-

25

30



mentos convergentes en forma de pinza 243, dispuestos de tal manera que casen estrechamente con la base de la parte externa del tubo portapiedra 244.

5 Por otra parte, una varilla 245 se apoya en el tubo portapiedra fuertemente de manera que mantenga la parte plana 242 estrechamente aplicada contra la parte superior 246 del cuerpo del encendedor de bolsillo.

10 Finalmente, las laminillas 241 presentan una curvatura inicial tal que, en la posición representada en línea llena en la figura 11, la parte 247 de la palanca que entra en contacto con el encendedor propiamente dicho, que al deslizarse se constituye en válvula, como se indica en 248, mantienen a ésta apoyada contra su asiento de estanqueidad, como en el modo de realización precedente

15 El funcionamiento es prácticamente idéntico al de la última realización, pero, cuando el dedo pulgar del usuario se apoya en la paleta 249, la palanca bascula a causa de la curvatura de la parte 250 de las laminillas 241, tomando entonces el conjunto la posición representada en trazos en la figura 11.

20 El interés de un tal dispositivo reside en la supresión del eje de la palanca. En efecto, teniendo en cuenta que dicha palanca es de acero elástico, el eje debe ser asimismo de acero y constituye, por consiguiente, una pieza relativamente cara.

25 El modo de realización de las figuras 13 y 14 es muy semejante al precedente. Difiere simplemente en que las laminillas 260 de la palanca 265 se han enderezado hasta ser sensiblemente perpendiculares a dicha palanca, penetrando en una ranura 261 practicada en la parte

30



superior del cuerpo del encendedor de bolsillo, en el fondo de la cual están solidarizadas por efecto de una cuffa 262

5 La ranura 261 es lo suficientemente amplia en su parte superior para permitir el movimiento de las laminillas 260 cuando están curvadas, en la posición representada por la línea de trazos, por la presión del dedo sobre la paleta 263. Por otra parte, para permitir que dichas laminillas, convenientemente curvadas en su fabricación, 10 proporcionen, en posición de extinción, la presión de apoyo necesaria sobre el encendedor propiamente dicho, con objeto de realizar la obturación de la válvula, la ranura 261 presenta un saliente 264 que le permite a dicha válvula un movimiento suficiente hacia adelante, es decir, en 15 la dirección del encendedor propiamente dicho.

En resumen, la patente que se solicita deberá recaer sobre las siguientes:



REIVINDICACIONES

5 1. Mecanismo de encendido para mechero, o encendedor de bolsillo, de gas, con piedra pirofórica alojada en un tubo portapiedra y mantenida en contacto con una ruedecilla moleteada giratoria,manioerable por el dedo del usuario, por medio de un resorte, del tipo que consta de una palanca articulada con relación al cuerpo del encendedor de bolsillo, de manera que pueda bascular transversalmente con respecto al eje de la ruedecilla moleteada, cuya palanca

10 mueve con una de sus extremidades una válvula de liberación del gas, hacia la posición de cierre de la cual es atraída por la acción de un órgano elástico, mientras que su extremidad opuesta está conectada a un órgano de maniobra interpuesto en la trayectoria recorrida por el dedo del usuario

15 al final del movimiento de arrastre, en rotación, de la ruedecilla moleteada, caracterizado por el hecho de que la palanca (1, 219, 240, 265) constituida por una pieza de material elásticamente deformable, presenta por lo menos un saliente alargado (3, 218, 241, 260), de débil espesor, que

20 constituye su órgano elástico de reacción y se extiende transversalmente con respecto al eje de la ruedecilla moleteada, estando dispuesta de tal manera que hace contacto con su extremidad libre con el cuerpo del encendedor de bolsillo.

25 2. Mecanismo de encendido de acuerdo con la reivindicación 1, caracterizado por el hecho de que la palanca 219, 240, 265 es solidaria con el órgano de maniobra 214, 249, 263, del cual constituye su extremidad opuesta a la que toma contacto con la válvula 208, 248.

30 3. Mecanismo de encendido de acuerdo con la rei-



5 vindicación 2, caracterizado por el hecho de que la palanca 219 presenta un rebajo central destinado a ser atravesado por la ruedecilla moleteada y por la parte externa del tubo portapiedra 220, en cuyo interior se extienden el o los dichos salientes 218.

10 4. Mecanismo de encendido de acuerdo con la reivindicación 1, del tipo en el cual el cierre de la válvula de liberación del gas es asegurado por el órgano elástico de reacción de la palanca, caracterizado por el hecho de  
15 que el o los salientes elásticos alargados 3, 218, 250, 260 están convenientemente curvados para que se apoyen en la parte correspondiente del cuerpo del encendedor de bolsillo, con una deformación elástica inicial suficiente para determinar el cierre de la válvula 4, 208, 248 de liberación del gas.

20 5. Mecanismo de encendido de acuerdo con la reivindicación 3, caracterizado por el hecho de que la palanca 1, 210, recortada de una chapa de acero, presenta dos bordes longitudinales de rigidez doblados en escuadra 8, 211.

25 6. Mecanismo de encendido de acuerdo con la reivindicación 5, caracterizado por el hecho de que los bordes longitudinales doblados en escuadra 8, 211 de la palanca constituyen los cojinetes del eje 12, 207 de articulación de la palanca.

30 7. Mecanismo de encendido de acuerdo con la reivindicación 1, caracterizado por el hecho de que los salientes alargados 3, 218, 250 son dos y se extienden a una y a otra parte de la parte externa 220, 244 del tubo portapiedra cerca de la cual se apoyan en la parte superior del cuerpo del encendedor de bolsillo.

No. 334.191



5 8. Mecanismo de encendido de acuerdo con la reivindicación 2, caracterizado por el hecho de que el o los salientes alargados 250, 260 son solidarios al cuerpo del encendedor de bolsillo en la proximidad de su extremidad libre, de manera que constituya el medio de articulación de la palanca con el cuerpo del mechero o encendedor de bolsillo.

10 9. Mecanismo de encendido de acuerdo con las reivindicaciones 7 y 8, caracterizado por el hecho de que los dos salientes alargados 250 tienen una forma tal en su extremidad libre 243 que abraza estrechamente la parte externa del tubo portapiedra en una parte de su periferia con dos partes achatadas 242, siendo mantenidos en posición por medio de una varilla 245 hecha solidaria alrededor de  
15 dicha parte externa.

20 10. Mecanismo de encendido de acuerdo con la reivindicación 8, caracterizado por el hecho de que el o los salientes 260 están enderezados en forma sensiblemente de escuadra con respecto a la palanca y van alojados en una ranura 261 paralela al eje de la ruedecilla moleteada y relativamente amplia, con el fondo de la cual son solidarias por medio de una cuña 262.

25 11. Mecanismo de encendido para mechero o encendedor de bolsillo, de gas, con piedra pirofórica, alojada en un tubo portapiedra y mantenida por un resorte en contacto con una ruedecilla moleteada giratoria, maniobrable con el dedo del usuario, del tipo que se compone de una palanca articulada con respecto al cuerpo del encendedor de bolsillo de tal manera que pueda bascular transversalmente  
30 con relación al eje de la ruedecilla moleteada, la cual



5 acciona con una de sus extremidades una válvula de libera-  
ción del gas, hacia la posición de cierre de la cual es so-  
licitada por la acción de un órgano elástico, mientras que  
10 su extremidad opuesta es solidaria a un órgano de manio-  
bra interpuesto en la trayectoria recorrida por el dedo  
del usuario al final del movimiento de arrastre, en rota-  
ción, de la ruedecilla moleteada, en el cual la palanca,  
recortada de una plaquita de chapa de acero, elásticamente  
deformable, presenta, por una parte, dos bordes longitudi-  
nales, doblados en escuadra que soportan los cojinetes de  
un eje que pasa entre la ruedecilla moleteada y el encen-  
dedor propiamente dicho, por medio del cual está articula-  
do al cuerpo del mechero o encendedor de bolsillo, y, por  
15 otra parte, una abertura central, destinada a ser atravesada  
por la ruedecilla moleteada y por la parte externa del  
tubo portapiedra, y finalmente dos laminillas que sobresa-  
len en el interior de dicha abertura, convenientemente cur-  
vadas para que se apoyen con su extremidad libre en la par-  
te superior de dicho tubo portapiedra, con una tensión ini-  
20 cial suficiente para determinar, en posición de reposo, el  
cierre de la válvula de liberación del gas.

12. Mecanismo de encendido para mechero o en-  
cendedor de bolsillo, de gas, con piedra pirofórica, alo-  
jada en un tubo portapiedra, y mantenida por un resorte  
25 en contacto con una ruedecilla moleteada, maniobrable con  
el dedo del usuario, del tipo que se compone de una palan-  
ca articulada con respecto al cuerpo del mechero o encende-  
dor de bolsillo, de tal manera que pueda bascular transver-  
salmente con relación al eje de dicha ruedecilla moleteada,  
30 la cual acciona con una de sus extremidades una válvula de



5 liberación del gas, hacia la posición de cierre de la cual  
es atraída por la acción de un órgano elástico, mientras  
que su extremidad opuesta es solidaria a un órgano de ma-  
niobra interpuesto en la trayectoria recorrida por el de-  
do del usuario al final del movimiento de arrastre, en ro-  
tación, de la ruedecilla moleteada, en el cual la palanca,  
recortada de una plaquita de chapa de acero elásticamente  
deformable, presenta, por una parte, dos bordes longitudi-  
nales doblados en escuadra, y por otra parte, una abertura  
10 central, destinada a ser atravesada por la ruedecilla mo-  
leteada y por la parte externa del tubo portapiedra, y fi-  
nalmente dos laminillas salientes en el interior de dicha  
abertura y convenientemente curvadas para que se apoyen  
con su extremidad libre en la parte superior del cuerpo  
15 del mechero o encendedor de bolsillo, a una y a otra par-  
te de dicho tubo portapiedra, situadas en la proximidad  
de dicha extremidad libre, de tal manera que constituyan  
dos partes planas provistas de elementos de solidarización  
con el cuerpo del mechero o encendedor de bolsillo, siendo  
20 tal la curvatura de dichas laminillas que éstas ejercen  
sobre la válvula, en posición de reposo, una presión ini-  
cial suficiente para determinar la obturación del gas.

13. Mecanismo de encendido para mechero o encen-  
dedor de bolsillo, de gas, con piedra pirofórica, alojada  
25 en un tubo portapiedra y mantenida por un resorte en con-  
tacto con una ruedecilla moleteada, maniobrable con el de-  
do del usuario, del tipo que se compone de una palanca ar-  
ticulada con respecto al cuerpo del mechero o encendedor de  
bolsillo, de tal manera que pueda bascular transversalmen-  
te con relación al eje de dicha ruedecilla moleteada, la  
30



5 cual acciona con una de sus extremidades una válvula de liberación del gas, hacia la posición de cierre de la cual es solicitada por la acción de un órgano elástico, mientras que su extremidad opuesta es solidaria a un órgano de maniobra interpuesto en la trayectoria recorrida por el dedo del usuario al final del movimiento de arrastre, en rotación, de la ruedecilla moleteada, en el cual la palanca, recortada de una plaquita de chapa de acero, elásticamente deformable, presenta, por una parte, una abertura central, destinada a ser atravesada por dicha ruedecilla moleteada y por la parte externa del tubo portapiedra, y finalmente dos laminillas salientes en el interior de dicha abertura dobladas transversalmente con respecto al plano de dicha palanca, mientras que el cuerpo del mechero o encendedor de bolsillo presenta una ranura paralela al eje de dicha ruedecilla moleteada y relativamente amplia, con el fondo de la cual son solidarias las extremidades libres de dichas laminillas por medio de una cuffa.

10  
15  
20 14. Se reivindica por último como objeto sobre el que ha de recaer la Patente de Invención que se solicita: "MECANISMO DE ENCENDIDO PARA MECHERO".

Todo conforme queda descrito y reivindicado en la presente Memoria descriptiva que consta de diecinueve páginas mecanografiadas y dibujos adjuntos.

25 Madrid, 5 de Diciembre 1.966

BERNARDO UNGRIA

p.p.

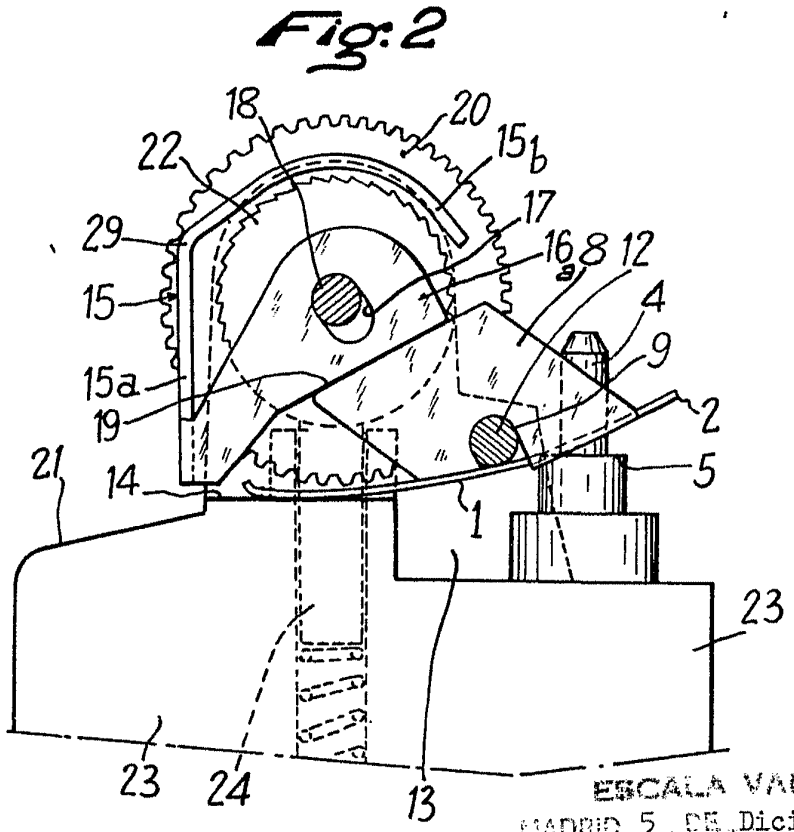
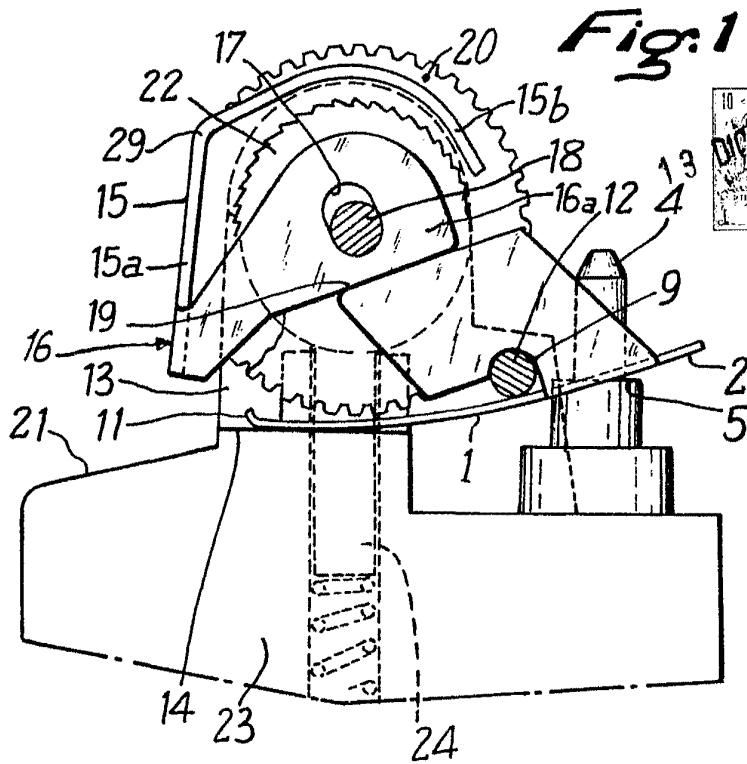

ESCALA VARIABLE  
 MADRID, 5 DE Diciembre 1966  
 BERNARDO ...  
 I.P.T.

*[Handwritten signature]*

13  
13 DIC 1966  
BREVETÉ

Fig.3

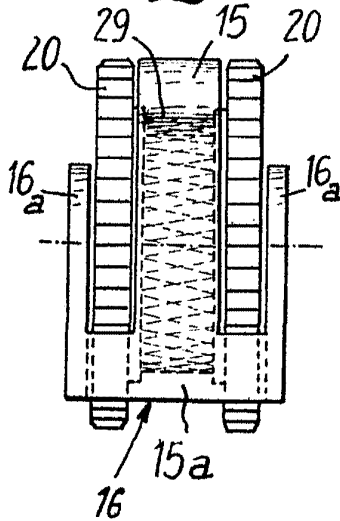

Fig.4

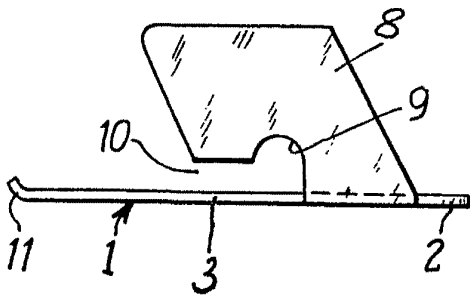
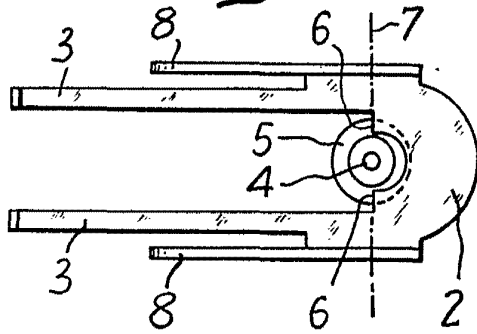
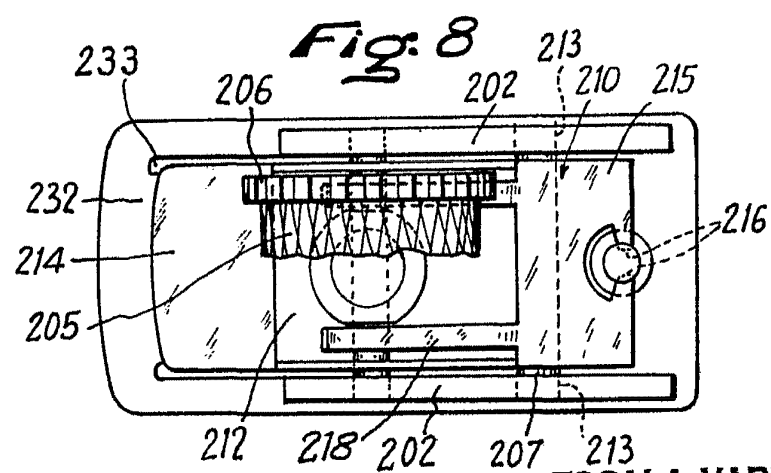
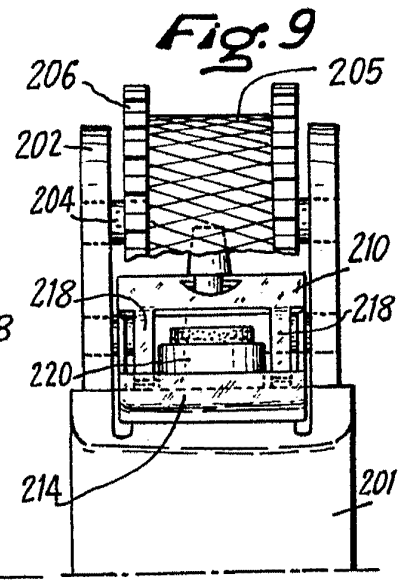
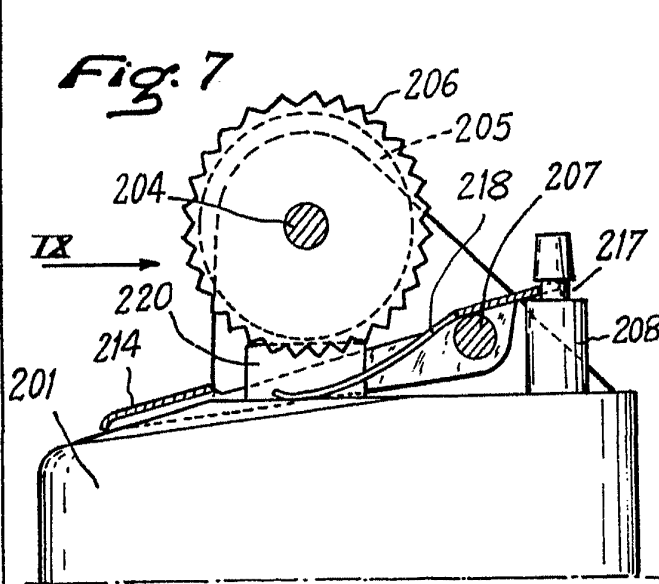
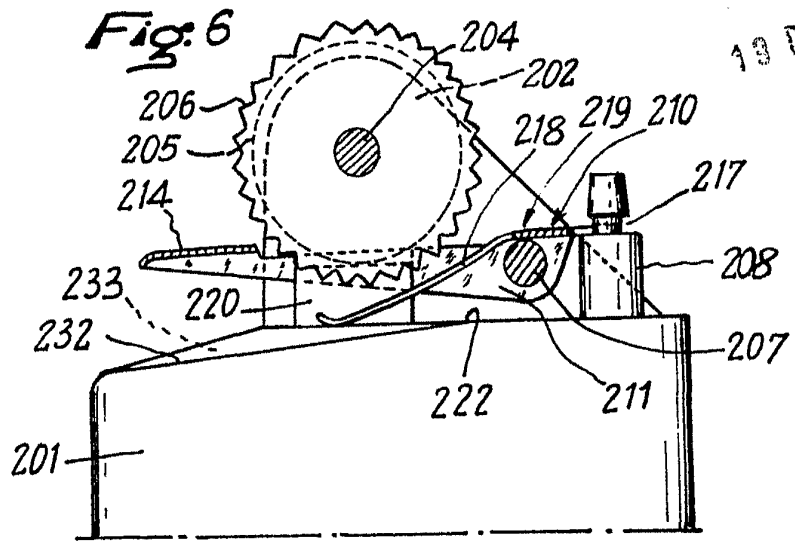

Fig.5



ESCALA VARIABLE  
MADRID, 5 DE Diciembre DE 1966.  
por el Sr. INGENIERO  
E.S.



ESCALA VARIABLE

1966, 5 DE Diciembre DE 1966.

BERNARDO *[Signature]*  
P. R.

10 5 5 015  
19  
DICIEMBRE 1966  
S.T. DUPONT  
PARIS

Fig:10

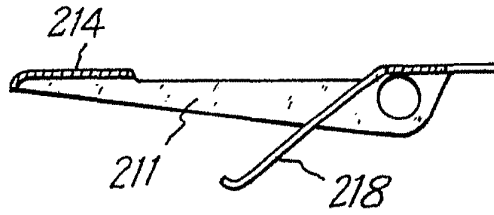

Fig:13

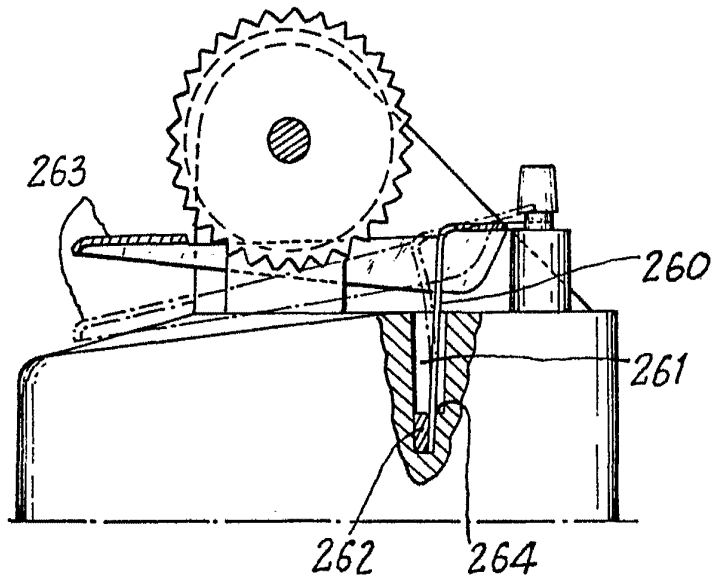
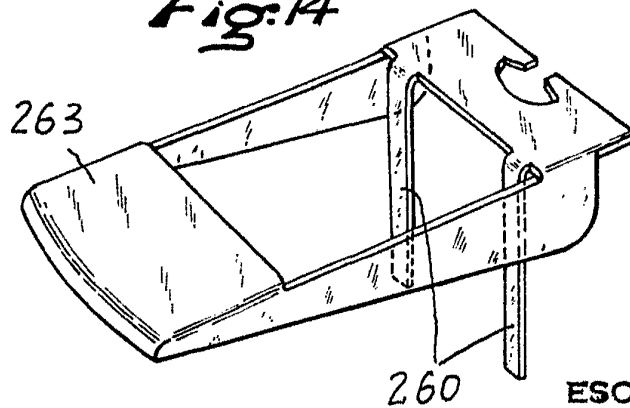

Fig:14



**ESCALA VARIABLE**  
MADRID, 5 DE Diciembre DE 1966.  
BERNARDO GONZALEZ  
P. E.

13  
10  
11  
12  
13  
14  
15  
16  
17  
18  
19  
20  
21  
22  
23  
24  
25  
26  
27  
28  
29  
30  
31  
32  
33  
34  
35  
36  
37  
38  
39  
40  
41  
42  
43  
44  
45  
46  
47  
48  
49  
50  
51  
52  
53  
54  
55  
56  
57  
58  
59  
60  
61  
62  
63  
64  
65  
66  
67  
68  
69  
70  
71  
72  
73  
74  
75  
76  
77  
78  
79  
80  
81  
82  
83  
84  
85  
86  
87  
88  
89  
90  
91  
92  
93  
94  
95  
96  
97  
98  
99  
100  
101  
102  
103  
104  
105  
106  
107  
108  
109  
110  
111  
112  
113  
114  
115  
116  
117  
118  
119  
120  
121  
122  
123  
124  
125  
126  
127  
128  
129  
130  
131  
132  
133  
134  
135  
136  
137  
138  
139  
140  
141  
142  
143  
144  
145  
146  
147  
148  
149  
150  
151  
152  
153  
154  
155  
156  
157  
158  
159  
160  
161  
162  
163  
164  
165  
166  
167  
168  
169  
170  
171  
172  
173  
174  
175  
176  
177  
178  
179  
180  
181  
182  
183  
184  
185  
186  
187  
188  
189  
190  
191  
192  
193  
194  
195  
196  
197  
198  
199  
200  
201  
202  
203  
204  
205  
206  
207  
208  
209  
210  
211  
212  
213  
214  
215  
216  
217  
218  
219  
220  
221  
222  
223  
224  
225  
226  
227  
228  
229  
230  
231  
232  
233  
234  
235  
236  
237  
238  
239  
240  
241  
242  
243  
244  
245  
246  
247  
248  
249  
250  
251  
252  
253  
254  
255  
256  
257  
258  
259  
260  
261  
262  
263  
264  
265  
266  
267  
268  
269  
270  
271  
272  
273  
274  
275  
276  
277  
278  
279  
280  
281  
282  
283  
284  
285  
286  
287  
288  
289  
290  
291  
292  
293  
294  
295  
296  
297  
298  
299  
300  
301  
302  
303  
304  
305  
306  
307  
308  
309  
310  
311  
312  
313  
314  
315  
316  
317  
318  
319  
320  
321  
322  
323  
324  
325  
326  
327  
328  
329  
330  
331  
332  
333  
334  
335  
336  
337  
338  
339  
340  
341  
342  
343  
344  
345  
346  
347  
348  
349  
350  
351  
352  
353  
354  
355  
356  
357  
358  
359  
360  
361  
362  
363  
364  
365  
366  
367  
368  
369  
370  
371  
372  
373  
374  
375  
376  
377  
378  
379  
380  
381  
382  
383  
384  
385  
386  
387  
388  
389  
390  
391  
392  
393  
394  
395  
396  
397  
398  
399  
400  
401  
402  
403  
404  
405  
406  
407  
408  
409  
410  
411  
412  
413  
414  
415  
416  
417  
418  
419  
420  
421  
422  
423  
424  
425  
426  
427  
428  
429  
430  
431  
432  
433  
434  
435  
436  
437  
438  
439  
440  
441  
442  
443  
444  
445  
446  
447  
448  
449  
450  
451  
452  
453  
454  
455  
456  
457  
458  
459  
460  
461  
462  
463  
464  
465  
466  
467  
468  
469  
470  
471  
472  
473  
474  
475  
476  
477  
478  
479  
480  
481  
482  
483  
484  
485  
486  
487  
488  
489  
490  
491  
492  
493  
494  
495  
496  
497  
498  
499  
500  
501  
502  
503  
504  
505  
506  
507  
508  
509  
510  
511  
512  
513  
514  
515  
516  
517  
518  
519  
520  
521  
522  
523  
524  
525  
526  
527  
528  
529  
530  
531  
532  
533  
534  
535  
536  
537  
538  
539  
540  
541  
542  
543  
544  
545  
546  
547  
548  
549  
550  
551  
552  
553  
554  
555  
556  
557  
558  
559  
560  
561  
562  
563  
564  
565  
566  
567  
568  
569  
570  
571  
572  
573  
574  
575  
576  
577  
578  
579  
580  
581  
582  
583  
584  
585  
586  
587  
588  
589  
590  
591  
592  
593  
594  
595  
596  
597  
598  
599  
600  
601  
602  
603  
604  
605  
606  
607  
608  
609  
610  
611  
612  
613  
614  
615  
616  
617  
618  
619  
620  
621  
622  
623  
624  
625  
626  
627  
628  
629  
630  
631  
632  
633  
634  
635  
636  
637  
638  
639  
640  
641  
642  
643  
644  
645  
646  
647  
648  
649  
650  
651  
652  
653  
654  
655  
656  
657  
658  
659  
660  
661  
662  
663  
664  
665  
666  
667  
668  
669  
670  
671  
672  
673  
674  
675  
676  
677  
678  
679  
680  
681  
682  
683  
684  
685  
686  
687  
688  
689  
690  
691  
692  
693  
694  
695  
696  
697  
698  
699  
700  
701  
702  
703  
704  
705  
706  
707  
708  
709  
710  
711  
712  
713  
714  
715  
716  
717  
718  
719  
720  
721  
722  
723  
724  
725  
726  
727  
728  
729  
730  
731  
732  
733  
734  
735  
736  
737  
738  
739  
740  
741  
742  
743  
744  
745  
746  
747  
748  
749  
750  
751  
752  
753  
754  
755  
756  
757  
758  
759  
760  
761  
762  
763  
764  
765  
766  
767  
768  
769  
770  
771  
772  
773  
774  
775  
776  
777  
778  
779  
780  
781  
782  
783  
784  
785  
786  
787  
788  
789  
790  
791  
792  
793  
794  
795  
796  
797  
798  
799  
800  
801  
802  
803  
804  
805  
806  
807  
808  
809  
810  
811  
812  
813  
814  
815  
816  
817  
818  
819  
820  
821  
822  
823  
824  
825  
826  
827  
828  
829  
830  
831  
832  
833  
834  
835  
836  
837  
838  
839  
840  
841  
842  
843  
844  
845  
846  
847  
848  
849  
850  
851  
852  
853  
854  
855  
856  
857  
858  
859  
860  
861  
862  
863  
864  
865  
866  
867  
868  
869  
870  
871  
872  
873  
874  
875  
876  
877  
878  
879  
880  
881  
882  
883  
884  
885  
886  
887  
888  
889  
890  
891  
892  
893  
894  
895  
896  
897  
898  
899  
900  
901  
902  
903  
904  
905  
906  
907  
908  
909  
910  
911  
912  
913  
914  
915  
916  
917  
918  
919  
920  
921  
922  
923  
924  
925  
926  
927  
928  
929  
930  
931  
932  
933  
934  
935  
936  
937  
938  
939  
940  
941  
942  
943  
944  
945  
946  
947  
948  
949  
950  
951  
952  
953  
954  
955  
956  
957  
958  
959  
960  
961  
962  
963  
964  
965  
966  
967  
968  
969  
970  
971  
972  
973  
974  
975  
976  
977  
978  
979  
980  
981  
982  
983  
984  
985  
986  
987  
988  
989  
990  
991  
992  
993  
994  
995  
996  
997  
998  
999  
1000

Fig:11

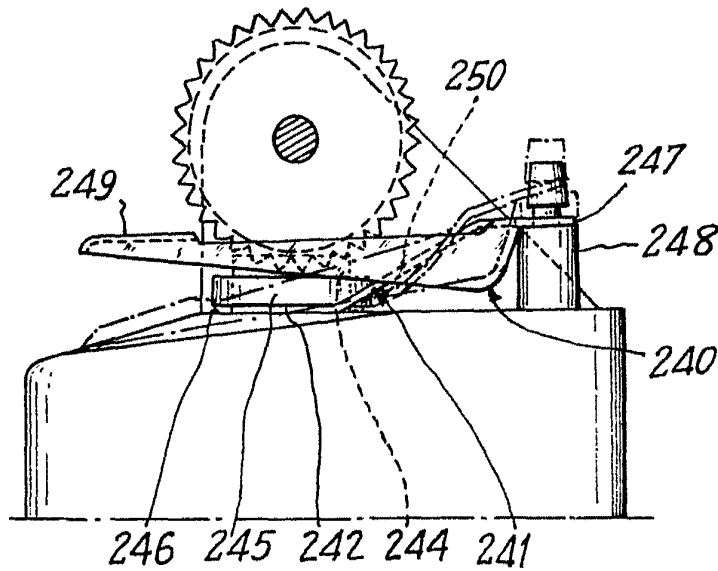
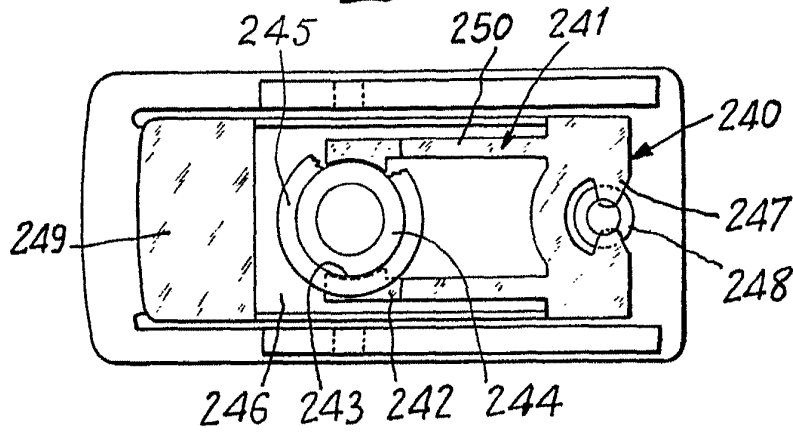

Fig:12



**ESCALA VARIABLE**

MADRID, 5 DE Diciembre DE 1966.

BERNARDO UNGRÍA  
P. P.