

333843

26



MEMORIA DESCRIPTIVA

correspondiente a la solicitud de concesión de un a

PATENTE DE INVENCION

SOLICITANTE: BEISTEGUI HERMANOS, S.A.

RESIDENCIA: VITORIA (ALAVA)

ENUNCIADO: CONJUNTO DE PEDAL Y BIELA PLEGABLE PARA

BICICLETAS Y SIMILARES

Prioridad: Patente n.º del

Inventor: D. José Francisco Beistegui Valenciaga, de
nacionalidad española

MC/.



1 La invención a que se refiere la presente Memoria cons-
tituye una novedad industrial con características y ventajas que la
hacen merecedora del privilegio de explotación exclusiva que por
ella se solicita, de acuerdo con las prescripciones del vigente Es-
5 tatuto sobre la Propiedad Industrial de fecha 26 de Julio de 1.929,
texto refundido, publicado el 30 de Abril de 1.930.

 En las bicicletas plegables, se vé también la necesidad
de utilizar pedales plegables, con el fin de ocupar el menor espa-
cio posible y el volumen de conjunto más reducido.

10 Para ello, se ha estudiado una biela en la cual su par-
te extrema, allí donde se ata el pedal corriente, sea giratoria con
blocaje fuerte en el punto que se desea, sin ninguna posibilidad
de deslizamiento en el sentido de la biela o longitudinal.

 Completando la descripción que seguidamente vamos a
15 efectuar, se acompaña una hoja de planos simple, en la que se ha
representado esquematicamente, el conjunto plegable de que se trata.

 La figura 1, representa el conjunto de la biela y el pe-
dal entrazo fuerte, y diversas posiciones del pedal plegado en pun-
teado.

20 La figura 2, representa las piezas de que consta el me-
canismo para plegar el pedal.

 La figura 3, representa la sección del mecanismo.

 Vemos en las figuras 1, 2 y 3 la biela 1, en cuya parte
extrema hay dos escalones cilíndricos. En el escalón superior lleva
25 también practicados unos dientes de estría profunda, donde se acoplan
los dientes interiores en estría de la pieza 2, deslizándose sobre
la biela 1 con movimiento ascendente y descendente, y no giratorio
porque lo impide la estría. La pieza 2, lleva también unos dientes
laterales que encajan con los dientes, también laterales, de la pie-
za 3 portadora del pedal. Tenemos también un muelle de expansión 4,
30



1 que apoyándose en la cara del escalón superior de la biela 1,
acciona sobre la cara interior de la pieza 2, para impulsarlo hacia
el extremo de la biela 1 (dirección de la flecha). En el segundo
5 escalón de la biela 1, y formando una garganta con la arandela 5,
que a su vez está atada con el tornillo 6, roscado en agujero con-
tral del extremo de la biela 1, se acopla la pieza 3 en ajuste gira-
torio. Esta pieza 3, lleva el agujero roscado donde se ata el pe-
dal 7.

10 Es decir, que para plegar el pedal 7 sobre la biela 1,
no es necesario más que accionar con los dedos, hacia arriba (di-
rección opuesta al extremo de la biel) sobre la pieza 2, hasta li-
brar los dientes que encajan con la pieza 3, quedándose esta li-
bre para girar y, por consiguiente, plegar.

15 Una vez plegado, se suelta la pieza 2 y, con el impul-
so del muelle 4, se encajan los dientes laterales de la 2 y 3 en
otra dirección del pedal 7 con respecto a la biela 1, que lleva en
su extremo un tapón embellecedor 8.

20 Hecha la descripción precedente hemos de añadir, que
los detalles de realización de la idea expuesta pueden variar, sin
que por ello cambie la esencia de la invención que es la que se
desprende de los párrafos que anteceden y la que se reivindica en
la siguiente.

NOTA

25 En resumen, la Patente de Invención que se solicita,
recaera sobre las siguientes reivindicaciones:

1ª.- CONJUNTO DE PEDAL Y BIELA PLEGABLE PARA BICICLETAS
Y SIMILARES, que se caracteriza en que la parte extrema de la biela
donde se fija el pedal, lleva dos escalones cilíndricos, uno de
los cuales, el superior de mayor diámetro, lleva practicadas unas
30 estrías profundas donde se acoplan los dientes, también de estría,



1 de una pieza que se desliza sobre la biela con movimiento ascenden-
te y descendente, pero no giratorio porque lo impiden las estrias
antes citadas.

5 2ª.- CONJUNTO DE PEDAL Y BIELA PLEGABLE PARA BICICLETAS
Y SIMILARES, según la reivindicación anterior, que se caracteriza
en que la pieza deslizante sobre la biela lleva practicados unos
dientes laterales que encajan dentro de los dientes laterales de
otra pieza portadora del pedal, mediante el impulso de un muelle de
expansión que se apoya en la cara del escalón de más diámetro de la
10 biela, accionando sobre la cara inferior de la pieza deslizante, ha-
ciendo que se bloquen ambas piezas conjuntamente con la biela.

15 3ª.- CONJUNTO DEL PEDAL Y BIELA PLEGABLE PARA BICICLETAS
Y SIMILARES, según las reivindicaciones anteriores, que se caracte-
riza en que la pieza portadora del pedal gira en la garganta que
forman en el extremo de la biela el escalón de menor diámetro de la
misma, y una arandela fijada sobre la cara extrema de la biela me-
diante un tornillo, haciendo que la pieza portadora del pedal sea
giratoria, pero no deslizante en dicho extremo de la biela.

20 4ª.- CONJUNTO DEL PEDAL Y BIELA PLEGABLE PARA BICICLETAS
Y SIMILARES, según las reivindicaciones anteriores, que se caracte-
riza en que para plegar el pedal sobre la biela, se acciona con los
dedos sobre la pieza deslizantes en sentido contrario al extremo de
la biela, venciendo la fuerza de expansión del muelle, hasta que se
libren los dientes laterales de esta pieza que encajan con los dien-
25 tes laterales de la pieza portadora del pedal, girando entonces es-
ta para colocarlo en posición plegada y bloqueada en la dirección
que se desea.

30 5ª.- Se reivindica por último, como objeto sobre el
que han de recaer en la Patente de Invención que se solicita,
CONJUNTO DE PEDAL Y BIELA PLEGABLE PARA BICICLETAS Y SIMILARES.



1

Todo conforme queda descrito y reivindicado en la presente Memoria que consta de cinco paginas mecanografiadas y Dibjos que se acompañan.

5

Madrid, 26 de Noviembre 1.966

BERNARDO UNGRIA

P.P.

10

15

20

25

30

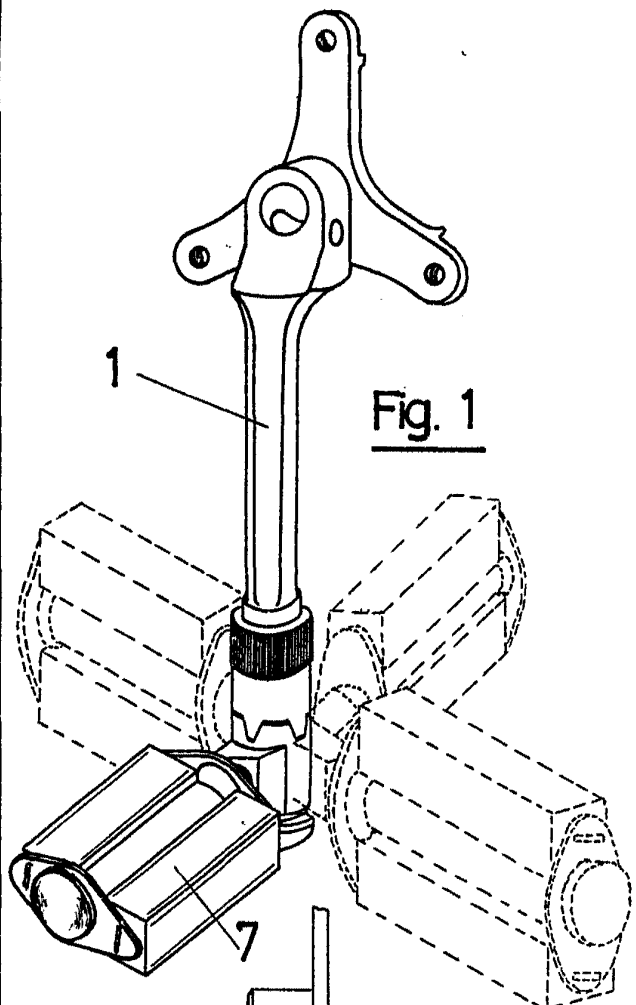

Fig. 1

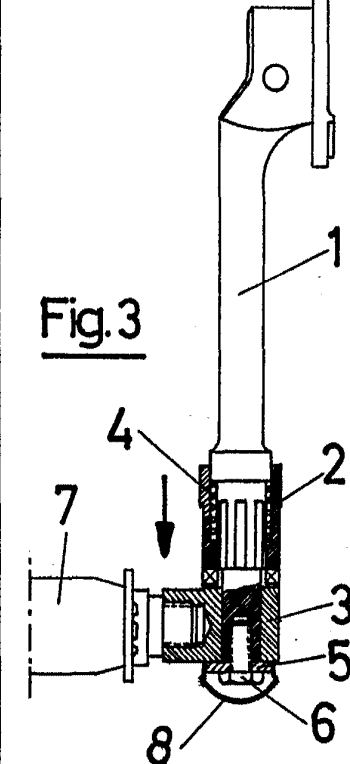

Fig. 3

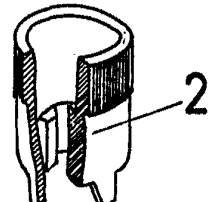
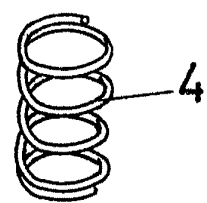
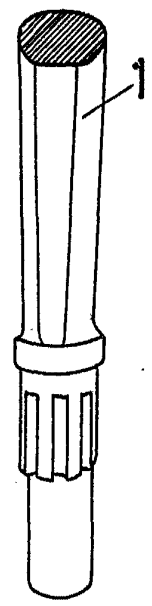
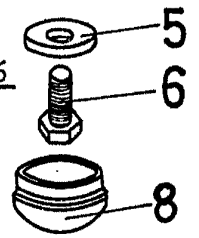
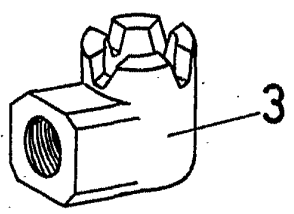

Fig. 2



Escala Variable

MADRID, 26 DE NOVIEMBRE DE 1966

BERNARDO UNGRÍA
P. B.