

337694



1966

MEMORIA DESCRIPTIVA:

de una

PATENTE DE INVENCION

por:

"PERFECCIONAMIENTOS EN LA CONSTRUCCION DE PARAMENTOS"

cuyo registro se solicita por VEINTE AÑOS, en España, a nombre de "AUXILIAR IBERICA S.A.", entidad de nacionalidad española, con domicilio en Palma de Mallorca, calle Fray Luis Jaume nº 19.

=====

5 El objeto de la presente solicitud de Patente de Invención, se refiere a perfeccionamientos introducidos en la construcción de paramentos, muros, tabiques y elementos análogos, que aportan una innovación esencial y posibilitan conseguir las siguientes ventajas sobre lo actualmente conocido:

a.- Se logran superficies perfectamente planas, continuas y susceptibles de tender sobre ellas cualesquiera enlucidos.

10

b.- Ahorran gran cantidad de argamasa.

c.- Aligeran la construcción.

d.- Producen cámaras de aire acústico y termoaislantes.

Los perfeccionamientos de que se trata tien-

23 NOV



15 den a posibilitar superficies planas contínuas en aque-
llas construcciones en las que se han empleado elemen-
tos huecos, bien de hormigón vibrado, pretensado o
bien cerámico, especialmente cuando se trata de pie-
zas de bovedilla o bloque y mas especialmente cuando
20 estas piezas son de las divisibles. Sabido es que en
estos casos quedan a la vista huecos y la superficie
es difícil de recubrir y necesita mucha masa.

Con los perfeccionamientos que se preconizan se obvian todos estos inconvenientes y se consiguen los fines perseguidos mediante empleo de tapas ligeras, baratas y perfectamente acopables a los huecos a tapar.
25

En la adjunta hoja de planos se ha representado una forma de realización práctica de los perfeccionamientos de que se trata, la cual se dá a título de ejemplo y sin carácter limitativo alguno.
30

La figura 1 representa un elemento de cubrición, en vista en alzado.

La figura 2 representa un perfil del mismo y

La figura 3 representa la manera de aplicarlo a una pieza de bovedilla.
35

Como puede apreciarse, los perfeccionamientos en cuestión consisten en aplicar, sobre los huecos que presentan los elementos de bovedilla, partidos o no, así como sobre los de cualquiera otros elementos huecos, unas placas laminares (1) dimensionadas en correspondencia, las cuales placas sientan y quedan retenidas por efecto de engrapado producido por solapas determinadas a cada lado del elemento laminar por dos cortes (2) y (3) oblicuos produciendo posibilidad de doblado del material sobre líneas (4) y (5), bastando la elasticidad del mismo para asegurar la fijación de la lámina sobre la pieza de hormigón o cerámica (6).
40
45

Cubiertos así todos los posibles huecos, queda una superficie plana, lisa y contína sobre la que es muy fácil, económico y cómodo el tendido del enlu-
50

23 NOV.



cido.

55

Descrita suficientemente la invención, así como la manera de realizarla prácticamente, debe hacerse constar que la misma es susceptible de cualesquiera modificaciones de detalle, en tanto que estas no alteren su fundamento.

N O T A

60

Los puntos de invención propia y nueva que se presentan para que sean objeto de Patente de Invención, en España, son los siguientes:

65

1ª.- Perfeccionamientos en la construcción de paramentos, caracterizados porque se procede a cubrir los huecos que presentan las piezas de construcción, haciendo sentar individualmente sobre cada una una pieza laminar plana retenible en posición mediante pestañas laterales determinadas por ligero plegado de un tramo de material, a cada lado del elemento plano laminar, a cuyo efecto se practican dos cortes oblicuos cortos en cada uno de dichos lados.

70

2ª.- Perfeccionamientos en la construcción de paramentos, según reivindicación anterior, caracterizados por que los elementos laminares planos de cubrición son piezas rectangulares, de dimensionado correspondiente al de las piezas a recubrir y con los cortes oblicuos descritos precedentemente.

75

3ª.- Perfeccionamientos en la construcción de paramentos, según reivindicación primera, caracterizados por que montadas las planchas laminares, queda una superficie plana, lisa y continua sobre la que se tiende el enlucido.

80

4ª.- "PERFECCIONAMIENTOS EN LA CONSTRUCCION DE PARAMENTOS"

85

Tal y como se ha descrito en la Memoria que antecede, representado en el plano que se acompaña y

23 NOV



para los fines que se han especificado.

Consta la presente Memoria descriptiva de cuatro hojas escritas a máquina por una sola de sus caras.

Madrid, 23 ^{NOV} Noviembre de 1966

CARLOS BALLESTERO

P.P.

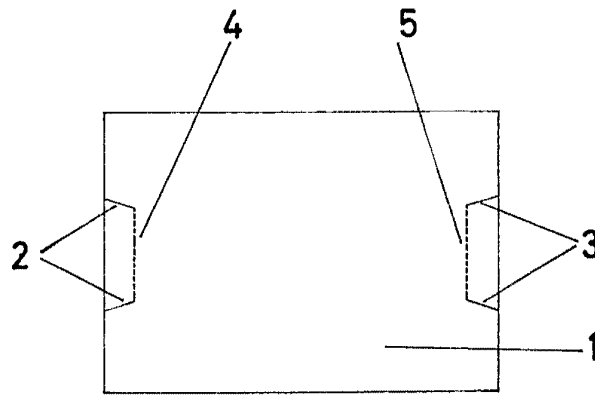

Fig. 1



Fig. 2

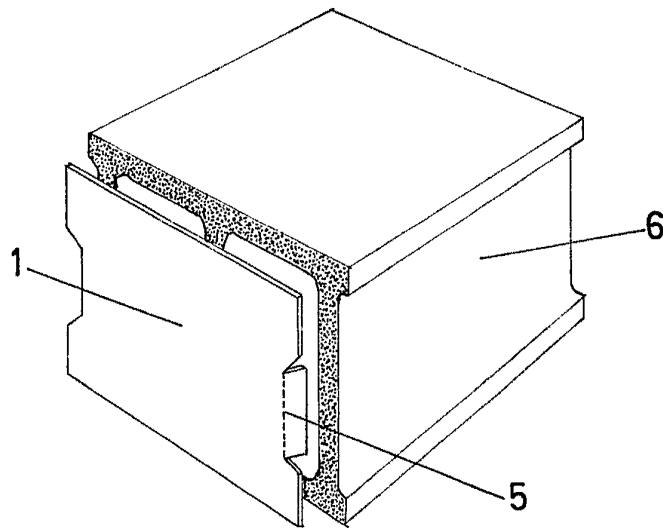

Fig 3

23 NOV 1966

[Handwritten signature and illegible text]

ESCALA VARIABLE