



escuadrado con respecto a los primeros.

15

Desde un punto de vista funcional, la máquina propuesta, se caracteriza porque la cadena alimentadora, en la que se coloca el material a trabajar, está provista de unos pistones de empuje, de tipo escamoteable, que se pueden colocar a las distancias deseadas. Una vez la pieza es impulsada por éstos pistones, entra en el campo de acción de un segundo alimentador, superiormente colocado, cuya transmisión se realiza a base de una correa especial.

20

25

Con ello, la pieza permanece bloqueada en el avance, y no puede moverse libremente en ningún sentido, lo que facilita su perfilado, para lo cual, debe pasar por tres ejes situados a cada lado, en los que se encuentran adaptadas otras tantas herramientas, de acuerdo con el trabajo a efectuar.

30

Cada uno de éstos ejes, está dotado de un motor independiente, con lo que es posible la anulación de la operación que no interese. Además, estos motores son susceptibles de movimiento tanto en sentido horizontal como vertical, a base de regulación potestativa controlada micrométricamente.

35

Por su parte, el cabezal de la máquina, se desplaza en sentido horizontal y en las dos direcciones, con lo cual se logra la medida necesaria para la pieza a trabajar.

40

Este movimiento se realiza automáticamente, a base de deslizamientos por colamilanos, de modo análogo a lo antes expuesto.

45

A su vez, el movimiento automático de la cadena alimentadora, se realiza por medio de un moto-reductor, con variador de velocidad, sin escalonamientos, con lo cual, se logra una amplia gama de velocidad, que hace posible que el avance sea el necesario a cada tipo de material.

Como detalle complementario, la máquina que se preco-



niza, está equipada con un pare de emergencia, que la bloquea automática e instantáneamente en un momento dado.

50 Una idea más completa de la máquina constituida de acuerdo con los perfeccionamientos propuestos por el invento, se obtendrá en el transcurso de la descripción que de los dibujos adjuntos se realizará seguidamente y en los cuales, sólo a título de ejemplo, se representa una preferente forma de realización práctica.

55 En dichos dibujos:

La fig. 1ª es una vista frontal de la máquina.

La fig. 2ª muestra un alzado lateral de la misma.

60 Según se describe en los dibujos adjuntos, la realización que se preconiza, cuenta con una cadena de alimentación, de tipo sin-fin, 1, provista de pitones de empuje es camoteables.

Una vez en marcha el material, alcanza a una segunda cadena de alimentación superior, es decir colocada inversamente, 2, en la cual la transmisión se realiza por correa especial, y en cuyo alimentador se logra el bloqueo ocasional de la pieza.

65

Cuando la pieza está ya actuada por ambos impulsores 1 y 2, en sentido de avance con la velocidad adecuada, pasa por tres dobles puntos de trabajo, 3, 4 y 5, y 6, 7, 8, respectivamente, en los que se encuentran adaptadas otras tantas herramientas, según el trabajo específico a realizar.

70

Estos ejes, según ya se ha anunciado, poseen motores independientes y presentan dos movimientos en sentidos verticales y otros dos en sentido horizontal, regulados micro métricamente.

75

Por su parte, el cabezal 9 se desplaza en sentido horizontal y en las dos direcciones, a base de un movimiento automático.



80

El movimiento automático de la cadena alimentadora 1, se realiza por medio de un moto-reductor, con variador de velocidad sin escalonamientos.

85

Se hace constar expresamente a los efectos oportunos, que dentro del ámbito de la realización descrita, se podrán introducir cuantas modificaciones de detalle se estimen oportunas, sin que por ello se altere la esencialidad inventiva.

La presente solicitud de Patente de Invención debe re caer sobre las siguientes:

90

R E I V I N D I C A C I O N E S
=====

1ª Perfeccionamientos introducidos en máquinas perfiladoras "dobles", esencialmente caracterizados por el hecho de disponer la cadena alimentadora, de unos pitones escamoteables de empuje, situables a la distancia adecuada al tamaño de la pieza a perfilar, cuya cadena, ejerce así un arrastre continuo, que se complementa con la actuación de un segundo alimentador, superiormente colocado, en el que la transmisión se realiza mediante correa, con lo cual, la acción conjunta de ambos alimentadores, determina que la pieza queda bloqueada entre uno y otro, en sentido de marcha, sin posibilidad de ejercer movimientos en ningún sentido.

2ª Perfeccionamientos introducidos en máquinas perfiladoras dobles, según apartado anterior, que esencialmente se caracteriza porque cuando la pieza a trabajar se encuentra bloqueada en el avance, con la velocidad de movimiento adecuada, circula entre un conjunto de ejes, situados en número de tres en cada uno de los lados de la máquina, y en los cuales se encuentran dispuestas sendas herramientas del tipo adecuado al trabajo específico a realizar.

110

3ª Perfeccionamientos introducidos en máquinas perfiladoras dobles, según apartados anteriores, que esencialmente se



115 caracteriza porque los ejes que sustentan las herramientas de trabajo, están accionados por motores independientes, lo que hace posible la anulación instantanea de la operación de trabajo que individualmente pueden ejecutar, con la particularidad de disponer de libertad de movimientos, tanto en sentido horizontal como vertical, que pueden ser regulados micrométricamente.

120 4a Perfeccionamientos introducidos en máquinas perfiladoras dobles, según apartados anteriores, que esencialmente se caracterizan porque el cabezal de la unidad, es desplazable libremente en sentido horizontal, lo que permite la colocación adecuada a la medida necesaria, según la pieza a trabajar, siendo este desplazamiento automático sobre machihembrados de tipo de cola de milano.

130 5a Perfeccionamientos introducidos en máquinas perfiladoras dobles, según apartados anteriores, que esencialmente se caracterizan porque el movimiento automático de la cadena alimentadora, se realiza por medio de un motor-reductor, con variador de velocidad sin escalonamientos, con lo cual se logra una amplia gama de velocidad, que hace posible que el avance sea el necesario a cada tipo de material que se perfila en la máquina, que está equipada con un pare de emergencia, que la bloquea instantanea y automáticamente en un momento dado.

La presente solicitud de Patente de Invención habrá de recaer sobre:

140 6a PERFECCIONAMIENTOS INTRODUCIDOS EN MAQUINAS PERFILADORAS DOBLES.

Todo ello según queda sustancialmente descrito en la presente Memoria y Reivindicaciones y representado en los adjuntos dibujos para los fines especificados.

Madrid, 16 NOV. 1956
El Ingeniero-Agente,
[Signature]

Madrid, 6 NOV. 1924
P. P. RAULLIO HELGUERA

Escala variable.

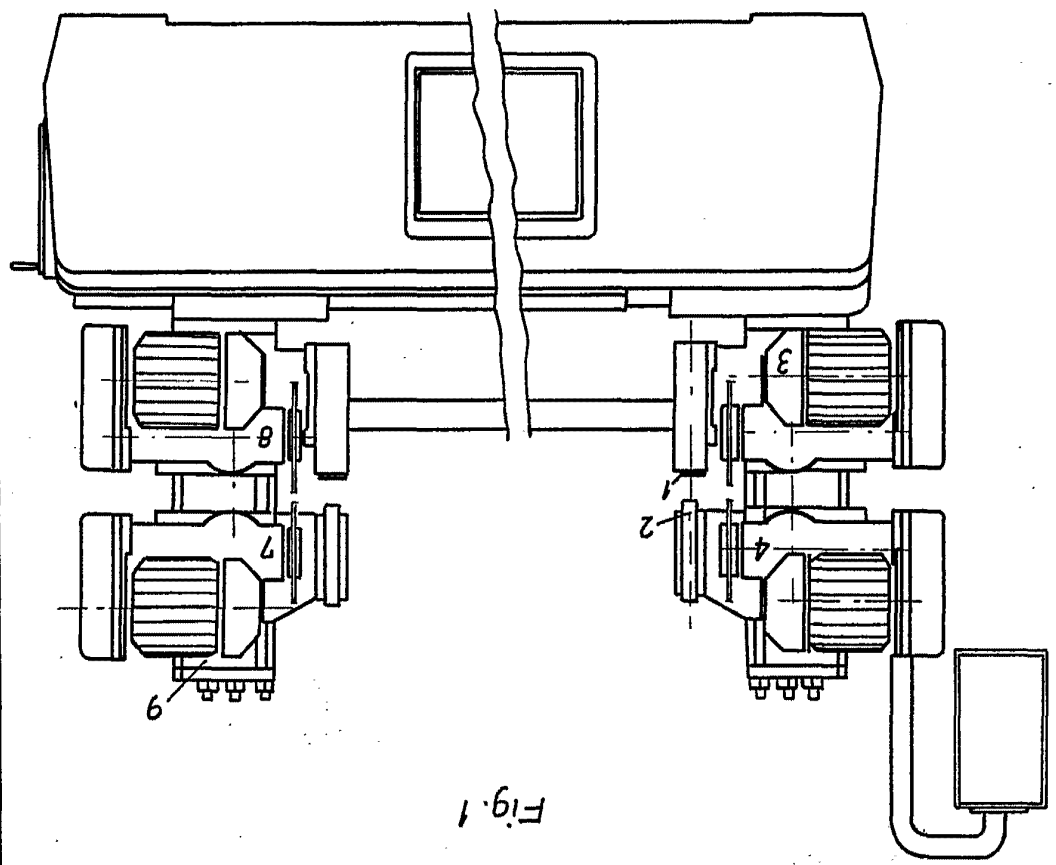
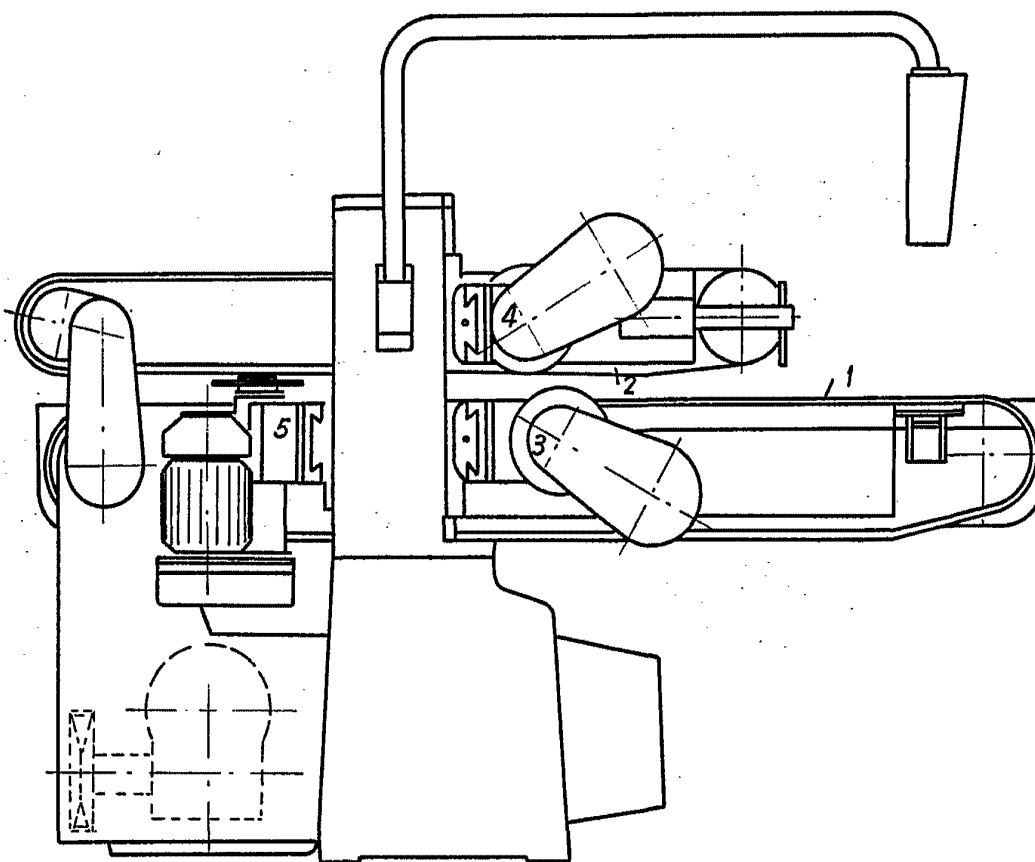

Fig. 1





Fig. 2



Escala variable.

Madrid, 6 NOV. 1960
BRAULIO HELGUERA
P. P.