

243



P A T E N T E
D E
I N T R O D U C C I O N

por "PERFECCIONAMIENTOS EN LAS ESTRUCTURAS COMPONIBLES
Y DESCOMPONIBLES PARA JAULAS DE INSTALACIONES AVICOLAS",
a favor de D. QUINTO BARLOCCI, de nacionalidad italiana,
residente en BARCELONA, Padua, 97.

= . =

MEMORIA DESCRIPTIVA

La característica esencial de la presente invención es siempre la estructura a elementos moldeados componibles y descomponibles, preferentemente en materia termoplástica especial, que presenta resistencia a los golpes, a los picotazos, a los roces, a los agentes químicos.



micos, a los desinfectantes más energicos, a las temperaturas de esterilización sin deformarse, y que resulta prácticamente irrompible en amplios límites de temperatura entre -10° y $+14^{\circ}\text{C}$, y exento de envejecimiento.

5. Las cualidades particulares del material empleado son extraordinariamente importantes para conferir a las jaulas las ventajas prácticas ahora comprobadas, tales como la blandura que evita las roturas de huevos de cáscara frágil, la ausencia de contacto frío (metálico) que evita a las gallinas daños en el exterior o en el plumaje y en las patas, la ausencia de ruidos y por consiguiente de sustos para las gallinas. Además la facilidad de descomponer y recomponer las jaulas, aparte de favorecer una limpieza frecuente y radical para la higiene de las gallinas, permitiendo transportes más económicos y menor volumen en los almacenamientos.
- 10.
- 15.

- La citada característica estructural y las respectivas ventajas, después de la experiencia conseguida se perfeccionan reduciendo el número de los elementos componibles y descomponibles, y limitando por consiguiente el número de operaciones necesarias para cada montaje y desmontaje de jaulas simples, y simplificando el manejo de las respectivas partes, con el hecho de reunir los elementos aptos para formar cada pared de la jaula en un bastidor moldeado en una única pieza, para reducir así al mínimo los acoplamientos
- 20.
- 25.



por encastre para componer con pocos bastidores prefabricadas cada jaula simple.

- En lugar de encastrar en las cavidades de las paredes longitudinales (paredes laterales) los núcleos o nudos terminales de los elementos transversales unitarios, los citados núcleos o nudos terminales se llevan en las extremidades de las astas que componen los bastidores unitarios moldeados destinados a constituir las paredes de la jaula, para conectar así análogamente los dos laterales mediante encastre rápido de los nudos terminales, llevados por cada bastidor, en las cavidades respectivas llevadas por los dos laterales.

- Estas y otras características más específicas, realizadas según los conceptos innovativos arriba expuestos, se comprenderán con mayor claridad durante el examen de un ejemplo típico (pero no exclusivo) de realización, con el auxilio de los dibujos anexos, donde las sucesivas figuras (de 1 a 4) representan, en vista perspectiva, las sucesivas operaciones de montaje de los bastidores moldeados en materia plástica especial, aptos para componer una jaula según la invención, partiendo de una pared (A) lateral, que por comodidad de montaje se dispone en plano horizontal.

- La figura 1 representa un lateral (A) de jaula, con cavidades (u orificios) dispuestas oportunamente distanciadas en correspondencia de su perímetro (10, 10'...),



dentro de los cuales se acoplan por encastre los nudos terminales (11, 11',...) del bastidor (B) que será el pavimento de la jaula, con el apéndice (b) para recogida de los huevos.

5. La figura 2 representa el montaje, sobre el mismo lateral (A), de dos bastidores (C-D) que representan las dos testas (anterior y posterior), mediante encastre de los nudos terminales respectivamente (12, 12',...) y (13, 13' ...) en las cavidades (u orificios) (10^c , $10^{c'}$, ...) y (10^d , $10^{d'}$, ...) de la pared (A).

10. La figura 3 representa el montaje, sobre el mismo lado (A) de dos bastidores (E-F), que representan la pared superior (de cubierta) de la cual la parte (F) está dispuesta articulada respecto a la parte (E) como portillo abrible; mediante acoplamiento de los respectivos nodos terminales (14, 14') en las cavidades (u orificios) (10^e , $10^{e'}$).

15. La figura 4 representa el montaje, para cierre de la jaula, de un segundo lateral (A/2) mediante encastre en las cavidades (u orificios) ($10/2$;...) de este lateral de los nodos terminales de los bastidores B-C-D-E-F; mientras que sobre la cara externa del lateral (A/2) se inicia el montaje de una segunda jaula con un bastidor (B/2) que resulta enseguida alineado en plano con el bastidor (B) y con el apéndice (b/2) para recogida de los huevos, alineado en plano con el apéndice (b) de la primera jaula.

20. La figura 5 representa, en vista lateral, una

25.



5. jaula según la invención, con el lateral (A) acoplado al bastidor de pavimento (B) con apéndice (b) para recogida de los huevos: Con el bastidor frontal (D) portador del canal (L) para el abrevadero y el canal de alimentación (N) para la comida; el bastidor-portillo (F) articulado con el bastidor (E) de cubierta, que está acoplado a encastre con los laterales (A y A/2).

10. La figura 6 representa un detalle a mayor escala de un par de encastres, constituidos cada uno de nodos terminales de cada elemento de los bastidores B - C - D - E - F, y de respectivas cavidades cualesquiera (u orificios) de los laterales (A) y (A/2) paralelos entre sí.

15. La estructura a elementos componibles y descomponibles, constituidos de bastidores moldeados y correspondientes a las paredes de la jaula, se ha descrito y representado así solo a título de ejemplo, no limitativo; y por lo tanto se debe admitir que podrá realizarse con diferentes soluciones constructivas y con muchas variantes, además de las ya consideradas; y siempre quedando en el ámbito de la presente invención, en cuanto está claro que en el dominio
20. de la misma debe comprenderse todas las soluciones equivalentes del problema considerado y todas las estructuras para el empleo en objeto, que persiguiendo objetos análogos consiga resultados y ventajas correspondientes, para configurar así la derivación de una cualesquiera o más de las
25. características especificadas en las siguientes reivindicaciones



N O T A

Hecha la descripción del presente invento, lo que se declara como no divulgado ni practicado en España, comprende las siguientes reivindicaciones:

5. 1. - Perfeccionamientos en las estructuras componibles y descomponibles para jaulas de instalaciones avícolas de producción de huevos; caracterizados por el hecho de que los elementos componibles y descomponibles están constituidos de bastidores moldeados en materia plástica que tiene características particulares, y correspondientes cada uno a una pared de la jaula.
- 10.

15. 2. - Perfeccionamientos, según la reivindicación 1, caracterizados por el hecho de que un par de bastidores que constituyen los laterales lleva preferentemente en correspondencia de una faja perimetral, cavidades u orificios cortados, aptos para acoger nodos terminales llevados por los bastidores que constituyen las restantes paredes, para efectuar así acoplamientos o encastre entre las paredes de la jaula, con acoplamiento y desacoplamiento rápido.



5. 3. - Perfeccionamientos, según las reivindicaciones 1 y 2, caracterizados por el hecho de que dos o más jaulas pueden estar flanqueadas y asociadas en un grupo, mediante utilización en común de los laterales con enlaces a encastre sobre entrambas caras de los laterales internos del grupo.
10. 4. - Perfeccionamientos, según las reivindicaciones 1 y 3, caracterizados por el hecho de que a la pared frontal de cada grupo están aplicados, a diferentes cotas, un canal de alimentación de agua (abrevadero) y un canal de alimentación de la comida; y cuyos soportes encuentran fácil aplicación sobre las dos paredes externas del grupo de jaulas.
15. 5. - Perfeccionamientos, según una o más de las reivindicaciones precedentes, caracterizados por el hecho de que el elemento correspondiente al pavimento de la jaula, lleva, saliente frontalmente y moldeado en una sola pieza con él, un apéndice para recogida de los huevos, que en el grupo asume la forma de un canal común.
20. 6. - Perfeccionamientos, según las reivindicaciones 1 y 3; caracterizados por el hecho de que los laterales internos a cada grupo de jaulas, que funcionan como



divisoria para dos jaulas contiguas, están preferentemente estampados como paredes ciegas.

7. - Perfeccionamientos en las estructuras componibles y descomponibles para jaulas de instalaciones avícolas.
- 5.

Según se describe y reivindica en la presente memoria descriptiva que consta de ocho páginas, foliadas y escritas a máquina por una sola de sus caras, acompañadas de los dibujos reglamentarios.

Madrid, a 10 NOV. 1966

10.

p. a.

JAIMÉ ISERN

10 NOV 1966

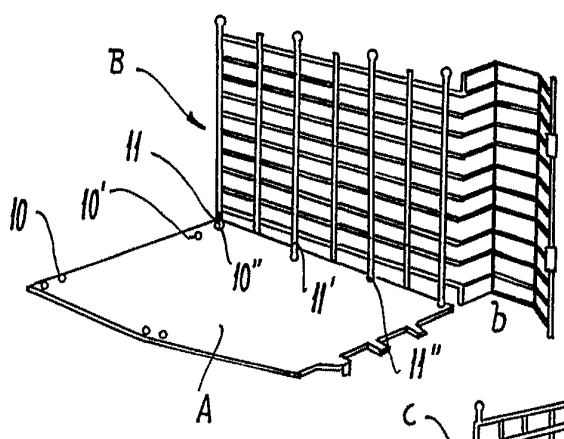

Fig. 1

Fig. 2

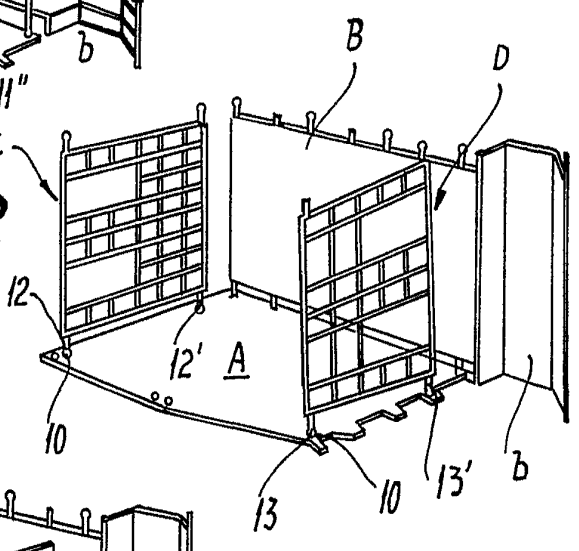

Fig. 3

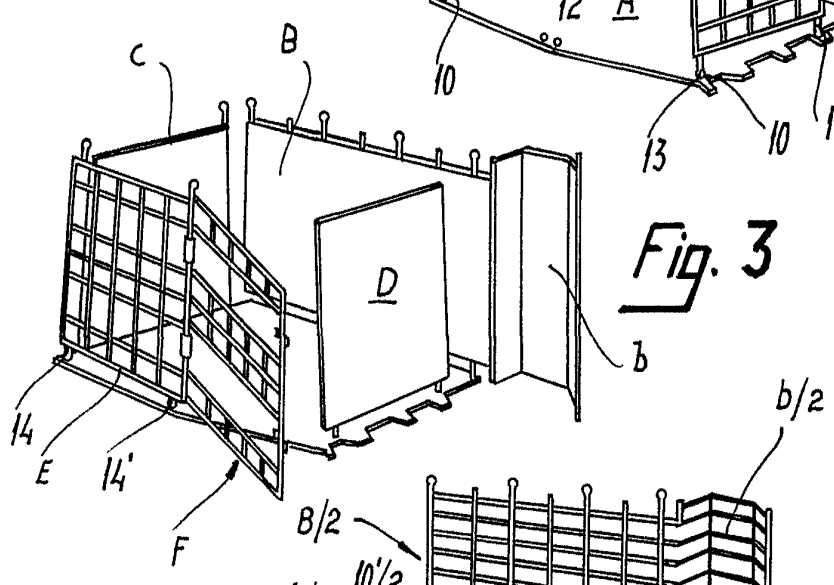
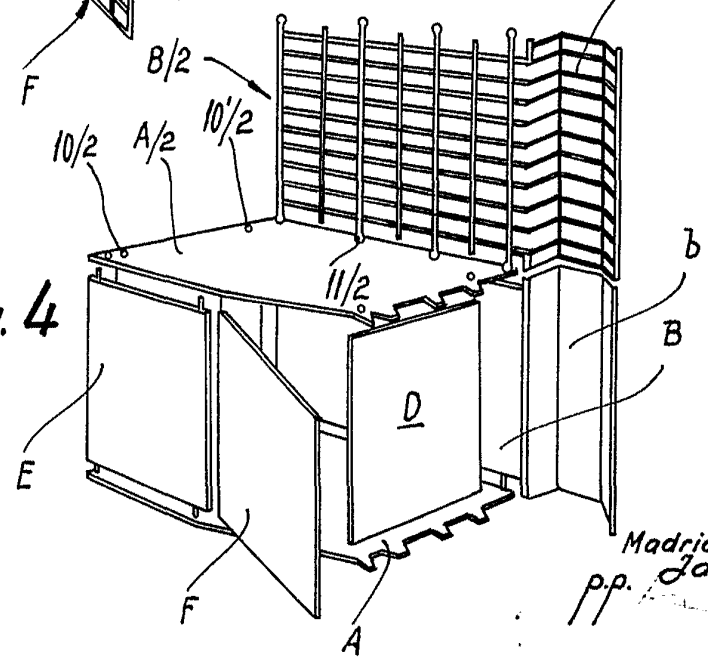

Fig. 4



Madrid, 10. NOV. 1966
pp. Jaime Isern

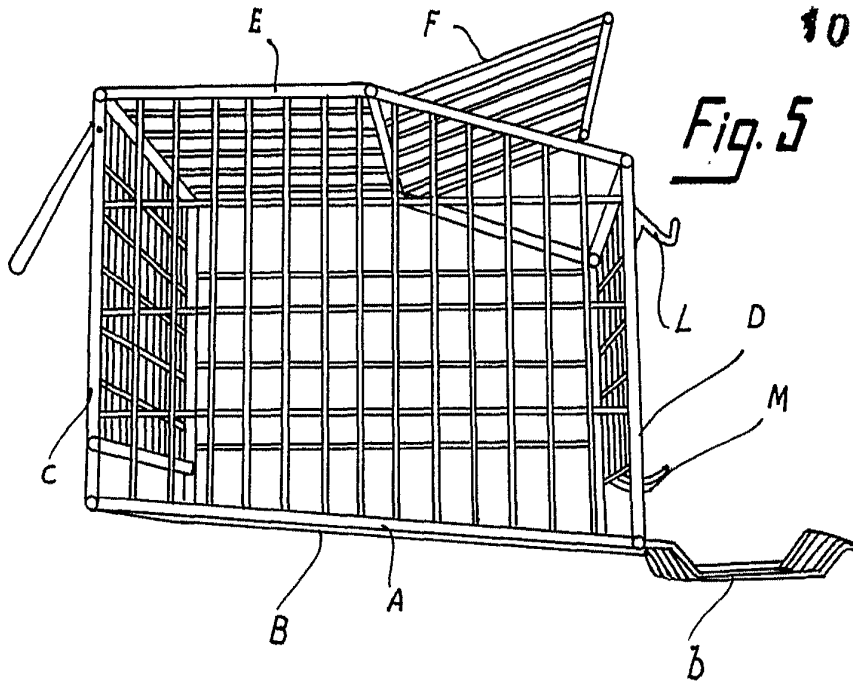
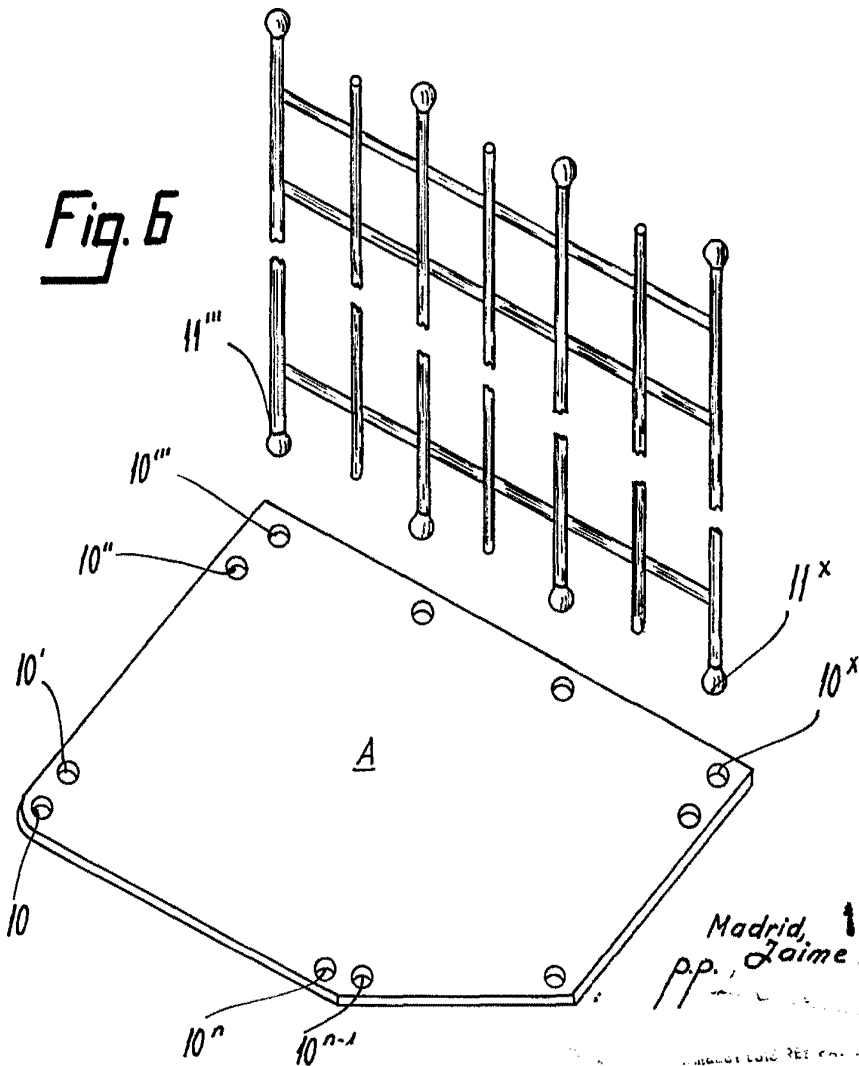

Fig. 5

Fig. 6



Madrid, 10 NOV. 1933
pp. Jaime Isern