

333036



P A T E N T E D E I N V E N C I O N

por VEINTE años

cuyo privilegio se solicita para España,
sus territorios y plazas de soberanía, a
favor de:

TALLERES GUERIN, S. A.

entidad de nacionalidad española, con do-
micilio en Barcelona, calle Trinxant núm.
108, por:

"PERFECCIONAMIENTOS EN LA CONSTRUCCION DE
AISLADORES DE APOYO"

=====

Inventor: D. Daniel Guajardo Bailón



MEMORIA DESCRIPTIVA

La presente invención se refiere a unos perfeccionamientos en la fabricación de aisladores para instalaciones eléctricas, de preferente aplicación a la alta tensión, estando especialmente destinados a soporte de barras salidas de transformadores en instalaciones interiores. - - - - -

Para los citados menesteres son muy empleados los aisladores troncocónicos totalmente lisos en su superficie lateral y provistos de valonas en ambas extremidades, los cuales son obtenidos, usualmente, por moldeo en caja partida, con lo que se crean dos rebabas de desmoldeo coincidente con las generatrices de "partage", o partición de la caja. - - -

La reducida línea de contorneamiento de dichos aisladores, así como el fácil camino de descarga que se crea con el ensuciamiento de las rebabas del "partage", o de desmoldeo, obliga a un superdimensionado en altura de dichos aisladores, que, a su vez, se traduce en un debilitamiento de su resistencia a la flexión, dado el mayor momento flector con respecto a su base desarrollado por los esfuerzos laterales del conductor sobre el aislador en cuestión. - - - - -

Para eliminar el apuntado inconveniente, se han desarrollado los perfeccionamientos de la invención, cuyas principa



les características se describen en párrafos sucesivos. - -

Esencialmente se caracterizan los aisladores dotados de los perfeccionamientos de la invención porque están constituídos por un cuerpo moldeado en material plástico dieléctrico del grupo que comprende las resinas etoxilínicas y las resinas cicloalifáticas, de forma esencialmente troncocónica, en el que su superficie lateral presenta un fileteado en helicoides de sección recta triangular con vértices redondeados, el cual es moldeado en caja enteriza y desmoldeado por desenroscado del citado helicoides, en orden a la eliminación de las rebabas de desmoldeo, disponiendo en ambas bases de elementos metálicos de sujeción. - - - - -

Con carácter potestativo se prevé que los medios de sujeción del aislador a una base rígida, pared, palomilla, etc., y del conductor a éste, estén constituídos por sendos casquillos de rosca interior abiertos por su boca de sujeción y ciegos por la otra, los cuales quedan ocluidos en el cuerpo del aislador. - - - - -

También con carácter potestativo se prevé que la resina base para fabricación del cuerpo del aislador sea cargada con materias de las comprendidas en el grupo del polvo de cuarzo, polvo de pizarra y aserrín de madera. - - - - -

Para facilitar la comprensión de las ideas expuestas en párrafos anteriores, seguidamente se hace referencia a un ejemplo de realización del objeto de invención entre los muchos que podrían describirse, por lo que debe ser considera-



do como exento de todo carácter limitativo respecto al alcance de la protección legal que se recaba. En los dibujos:

5. Figura 1, representa una vista en alzado de un aislador de apoyo perfeccionado según invención, parcialmente seccionado. - - - - -

Figura 2, representa una sección recta según la línea II-II de la figura anterior. - - - - -

10. El aislador, en su conjunto referenciado por 1, comprende de un cuerpo troncocónico 2, un fileteado 3, una base de apoyo 4, un casquillo de sujeción a un mamparo, pared, palomillas, etc., 5 y un casquillo para sujeción del conductor 6. - - - - -

En el ejemplo los casquillos 5 y 6 quedan ocluidos en el cuerpo 2 en la fase de moldeo. - - - - -

15. Tal como se deduce de las figuras, la línea de descarga del aislador 1 comprenderá la generatriz del cuerpo 2 adicionada de los sucesivos perfiles de las secciones rectas del helicoides 3, es decir es considerablemente superior a la del simple aislador troncocónico liso, lo cual permite reducir su altura a igual tensión de servicio. - - - - -

20. Debe hacerse observar, además, en la figura 2 que la sección sometida a flexión en todo momento es la del cuerpo 2 adicionada en la resultante del seccionamiento por el mismo plano del helicoides 3, de donde se deduce que dicho helicoides 3 proporciona, además, una mayor resistencia me-



cánica a la flexión del aislador 1. - - - - -

Convenientemente descritas las características de la presente invención, se hace constar que en la misma podrán introducirse cuantas variantes de detalle la experiencia y

5. la práctica puedan aconsejar, siempre que con ello no se desvirtúe su esencialidad que es la que se resume y concreta en la primera de las reivindicaciones que siguen: - - - - -

N O T A

10. Se declaran de novedad y propiedad para España y todos sus territorios y plazas de soberanía, las siguientes: - - -

R E I V I N D I C A C I O N E S

15. 1.- Perfeccionamientos en la construcción de aisladores de apoyo, caracterizados por el hecho de que dichos aisladores se constituyen por un cuerpo moldeado en material plástico dieléctrico del grupo que comprende las resinas etoxilínicas y las resinas cicloalifáticas, de forma esencialmente troncocónica, en el que su superficie lateral presenta un fileteado en helicoides cuya sección recta es preferentemente triangular con vértices redondeados, el cual es moldeado en
20. caja enteriza y desmoldeado por desenroscado del citado helicoides respecto al molde, disponiendo en ambas bases de medios de sujeción. - - - - -

2.- Perfeccionamientos en la construcción de aisladores de apoyo, según la reivindicación primera, caracterizados



por el hecho de que los medios de sujeción del aislador y del conductor a éste, están constituidos por sendos casquillos metálicos de rosca interior abiertos por su boca de sujeción y ciegos por la otra empotrados en el cuerpo del aislador. - - - - -

5. 3.- Perfeccionamientos en la construcción de aisladores de apoyo, según la reivindicación primera, caracterizados por el hecho de que, preferentemente, el material plástico dieléctrico se carga con materias de las comprendidas en el grupo que comprende el polvo de cuarzo, el polvo de pizarra y el aserrín de madera. - - - - -

10. 4.- "PERFECCIONAMIENTOS EN LA CONSTRUCCION DE AISLADORES DE APOYO". - - - - -

15. Todo ello conforme se describe y reivindica en la presente memoria, que consta de seis hojas, foliadas y mecanografiadas por una sola de sus caras, y de una lámina de dibujos que la ilustra.

MADRID, - 4 NOV. 1965

P. A. M. CURELL SUÑOL

333036

TALLERES GUERIN, S. A.

hoja única

FIG. 1

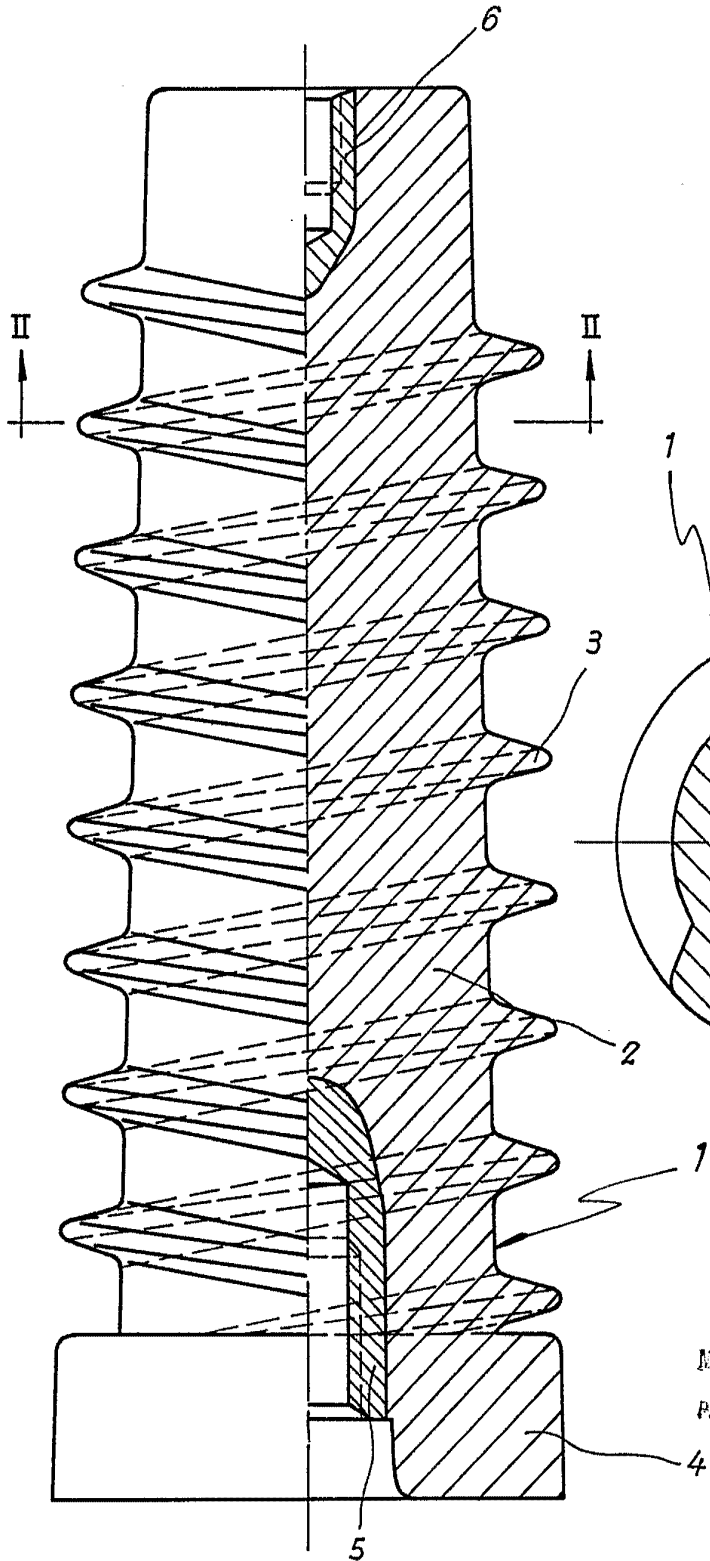
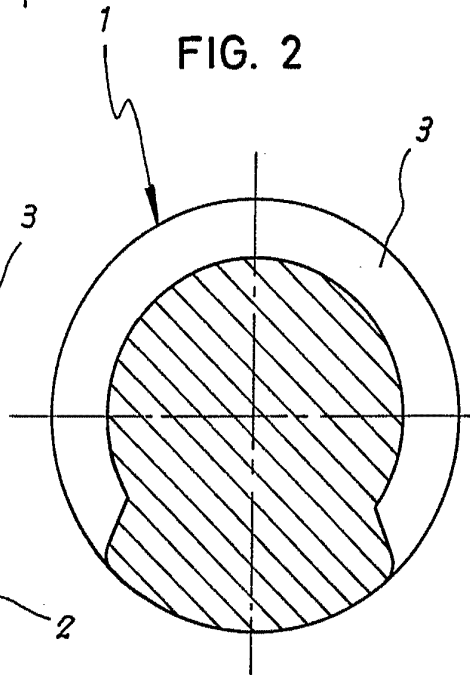

FIG. 2



MADRID, - 4 NOV. 1966
P. A. M. CURELL SUÑER

[Handwritten signature]