

532980



MEMORIA DESCRIPTIVA
para solicitar
P A T E N T E D E I N V E N C I O N
e n
E S P A Ñ A
por VEINTE años
por "PERFECCIONAMIENTOS EN LAS MAQUINAS TUNDIDORAS"

A nombre de:

Don Dionisio TORRES SEGURA, de nacionalidad
española,

domiciliado en:

SABADELL (Barcelona) c/ Magallanes. 13

#####

El objeto de la presente solicitud de patente de
invención, se refiere a perfeccionamientos introducidos en las
máquinas tundidoras de tejidos, los cuales determinan una inno-
vación esencial y posibilitan conseguir las ventajas de que se
5 mantiene una presión constante sobre la ~~uchilla~~ fija a la par -



que se evitan cualesquiera enganchadas.

Consisten los perfeccionamientos en dotar a los cilindros de un contrapeso regulable a cuyo efecto los soportes - de los mismos van montados oscilantes sobre un eje y presentan una prolongación en vástago a lo largo del cual va montado deslizante un contrapeso fijable en posición mediante tornillo prisionero.

En la adjunta hoja de planos se ha representado, a título de ejemplo, una forma de ejecución de los perfeccionamientos de que se trata.

Como puede apreciarse, los cilindros portacuchillas (1) van montados sobre soportes (2), oscilantes sobre un eje - (3) dotados de la prolongación (4) a lo largo de la que desliza el contrapeso (5) fijable mediante el tornillo (6), con lo que la presión sobre la cuchilla fija es regulable.

Posee además el mecanismo, un dispositivo regulador de presión que modifica la posición de la cuchilla fija (8) - por medio del tornillo (9) que rosca en un saliente del eje (3) y sienta en un saliente del soporte (10).

Descrita suficientemente la invención, así como la manera de realizarla prácticamente, debe hacerse constar que la misma es susceptible de cualesquiera modificaciones de detalle en tanto que estas no alteren su fundamento.

:-: N O T A :-:

Los puntos de invención propia y nueva que se presenten para que sean objeto de esta patente de invención, en España, por veinte años, son los siguientes:

1º.- Perfeccionamientos en las máquinas tundidoras, caracterizados por que los cilindros portacuchillas se montan en soportes oscilantes sobre un eje, llevando estos soportes un bra-



2

zo a lo largo del cual es susceptible de deslizamiento un contra-
peso de posición fijable, poseyendo asimismo dedispositivo regu-
lador de presión.

2º.- "PERFECCIONAMIENTOS EN LAS MAQUINAS TUNDIDORAS".

40

Tal y como se ha descrito en la memoria que antecede y
para los fines que se han especificado, representado en el dibujo
que se acompaña.

Consta la presente memoria descriptiva de tres hojas -
escritas a máquina por una sola cara.

45

Madrid, 2 de Noviembre de 1.966

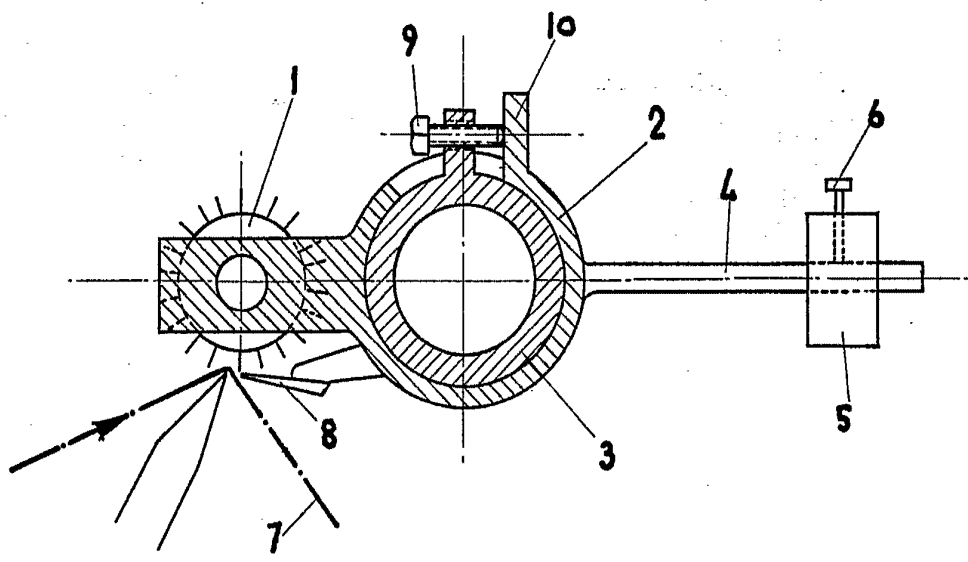

2 NOV. 1966

ESCALA VARIABLE