

332390



PATENTE DE INVENCION

que por veinte años se solicita a favor de D. Marcelino
Martinez Garres, domiciliado en Logroño y que ha de re-
caer sobre "PERFECCIONAMIENTOS EN LA CONSTRUCCION DE
PRENSAS PARA VULCANIZAR CALZADO".

=====

Memoria Descriptiva.

El registro de patente de invención que se soli-
cita tiene por objeto garantizar la explotación exclusiva en
todo el territorio nacional y plazas de soberanía, de unos
perfeccionamientos en la construcción de prensas para vulca-
nizar calzado, conforme se describe a continuación y se re-
presenta en forma gráfica a título de ejemplo en el plano
adjunto.



planta arriba facilitándose, así, la manipulación del corte.

Los perfeccionamientos según la invención comprenden, además, medios para situar y mantener automáticamente la horma en las dos posiciones temporales deseables, tanto en su movimiento de traslación semicircular como en el de recorrido horizontal, consistentes en bolas presionadas convenientemente por sendos resortes hasta provocar su asentamiento en casquetes semi esféricos habilitados en las correspondientes superficies deslizantes de la guía de rotación del cubo y de la cabeza de la horma.

Los perfeccionamientos objeto de la invención se comprenderán mejor mediante la descripción que sigue de un ejemplo de ejecución, no limitativo, de una prensa para vulcanizar calzado que los incorpora, referida a los dibujos adjuntos, en los cuales:

- la figura I muestra una vista lateral del conjunto de la máquina;
- la figura II presenta, en sección vertical y a escala mayor los dispositivos de posición temporal del cubo así como de la horma en su situación interior;
- la figura III representa una vista frontal de la máquina, y
- la figura IV es una vista en sección, a escala mayor, del dispositivo para posición temporal de la horma en su situación exterior.

El puente móvil 6, en la prensa del ejemplo, lleva solidarizada al mismo una guía 6' dividida en dos partes y provista de una corredera en cola de milano, indicada por puntos, por la que discurre la cabeza de la horma 8 con la ayuda de un asidero 7. Dicha horma 8 es mantenida temporalmente en su situación exterior merced a un dispositivo automático constituido por



un pomo¹ provisto de un vástago 2 roscado a un soporte hueco 3
solidarizado al tramo exterior de la guía 6', en punto conveniente.
En el hueco del soporte 3 va alojado un resorte espiral 4 que opri-
me, hacia abajo, una bola 5 la cual, atravesando la cara superior
5 de la guía 6', llega, con parte de su superficie, a la cabeza de
la horma 8 sobre la que rueda libremente, cuando esta se desliza,
hasta coincidir con un pequeño casquete semiesférico mecanizado
en lugar adecuado de la misma y en el cual penetra elásticamente,
deteniendo el curso de la cabeza de la horma dentro de la corre-
10 dera. Un dispositivo semejante que consta de un tornillo 16, un
soporte 17, un resorte 18 y una bola 19 con idéntico cometido
que los elementos correspondientes del dispositivo anterior, rea-
liza análoga función de mantenimiento temporal, durante los perío-
dos en que la horma 8 ha de estar en situación interior, es decir
15 a plomo sobre el molde 20.

El movimiento de inversión de la horma se consigue
mediante un tercer dispositivo integrado por el cubo 10 que gira
sobre el bulón 9, y por la guía de rotación 13, ambos solidariza-
dos respectivamente a las extremidades cooperantes entre sí de
20 los tramos exterior e interior en que está dividida la guía hori-
zontal 6'. El cubo 10 y su guía vertical de rotación 13 están a-
travesados por el bulón 9, asegurado por la tuerca 14 y la contra-
tuerca 15, y el mantenimiento de las dos posiciones del cubo 10,
determinadas alternativamente por el giro de 180°, se obtiene me-
25 diante los dos resortes 11 y las dos bolas 12 alojados en sendos
orificios ciegos practicados paralelamente al bulón 9 en puntos
diametralmente opuestos y en alineación vertical. La acción de las
30 bolas 12 respecto a la guía de rotación 13 es idéntica a la de las
bolas 5 y 19, gracias a la cooperación de sendos casquetes semies-
féricos mecanizados en puntos correspondientes de dicha guía de



rotación 13.

Al terminar la vulcanización de una pieza, se separa la horma y se situa, mediante la corredera de la guia horizontal, en el punto de retención exterior; se invierte su posición y se sustituye cómoda y rápidamente por otra, Una vez aplicado el corte, se procede inversamente hasta situar la nueva horma en el punto de retención interior sobre el molde.

Los materiales, forma, tamaño y disposición de los elementos, serán susceptibles de variación siempre que ello no altere la esencialidad del invento.

La forma en que está redactada esta memoria debe tomarse en sentido amplio, no limitativo.

=====

NOTA DE REIVINDICACIONES

Sr reivindica como de propia y nueva invención a favor de D. Marcelino Martinez Garres, domiciliado en Logroño, lo especificado en las siguientes reivindicaciones:

PRIMERA.- Perfeccionamientos en la construcción de prensas para vulcanizar calzado, caracterizados en que el puente móvil de la prensa está dotado de una guia horizontal, lateral, provista de una corredera en cola de milano, estando dicha guia dividida en dos piezas mantenidas en contacto libre, a tope, merced a que sobre sus extremidades en contacto van solidarizados, respectivamente, un cubo y una guia para su rotación vertical por deslizamiento alrededor de un bulón, mantenido en posición por medios adecuados.

SEGUNDA.- Los mismos perfeccionamientos según la reivindicación primera, caracterizados en que la superficie de dicho cubo, que se desliza sobre la respectiva de dicha guia de rotación, está



provista de dos orificios ciegos, diametralmente opuestos, en los que se alojan sendas bolas impulsadas por resortes que las obligan a encajar parcialmente en cavidades semi-esféricas cooperantes previstas en la superficie correspondiente de dicha guía vertical de rotación.

5

TERCERA.- Los mismos perfeccionamientos según la primera reivindicación, caracterizados en que, para retener temporalmente la horma, en su deslizamiento a lo largo de dicha corredera de la guía horizontal, en sus dos situaciones interior y exterior sobre puntos predeterminados, se han previsto sendos dispositivos consistentes en soportes huecos, solidarizados a la cara superior de dicha guía, provistos de un tornillo roscado a la boca de dicho soporte y un resorte espiral, en su interior, que impulsa una bola que, al llegar a su punto de retención correspondiente, determinado por una perforación adecuada en la cara superior de la guía, a través de esta, penetra en una cavidad semiesférica complementaria practicada en la cabeza de la horma.

10

15

CUARTA.- Los mismos perfeccionamientos según la reivindicación tercera, caracterizados en que dicho dispositivo de retención de la horma en su situación exterior, el tornillo roscado a la boca de dicho soporte está dotado de un cuello rematado por un pomo, destinado a facilitar a la operación de girar 180° la posición de la horma.

20

QUINTA.- PERFECCIONAMIENTOS EN LA CONSTRUCCIÓN DE PRENSAS PARA VULCANIZAR CALZADO.

25

Tal y como se deja descrito en la memoria precedente que consta de seis hojas foliadas y mecanografiadas por una sola de sus caras y una de planos de forma y tamaño reglamentarios.
Madrid dieciocho de Octubre de 1966

P. A. de D. Marcelino Martínez Garres

VICTOR GIL VEGA
P.P.



FIGURA III



FIGURA II

LOGROÑO Sepbre. 1966

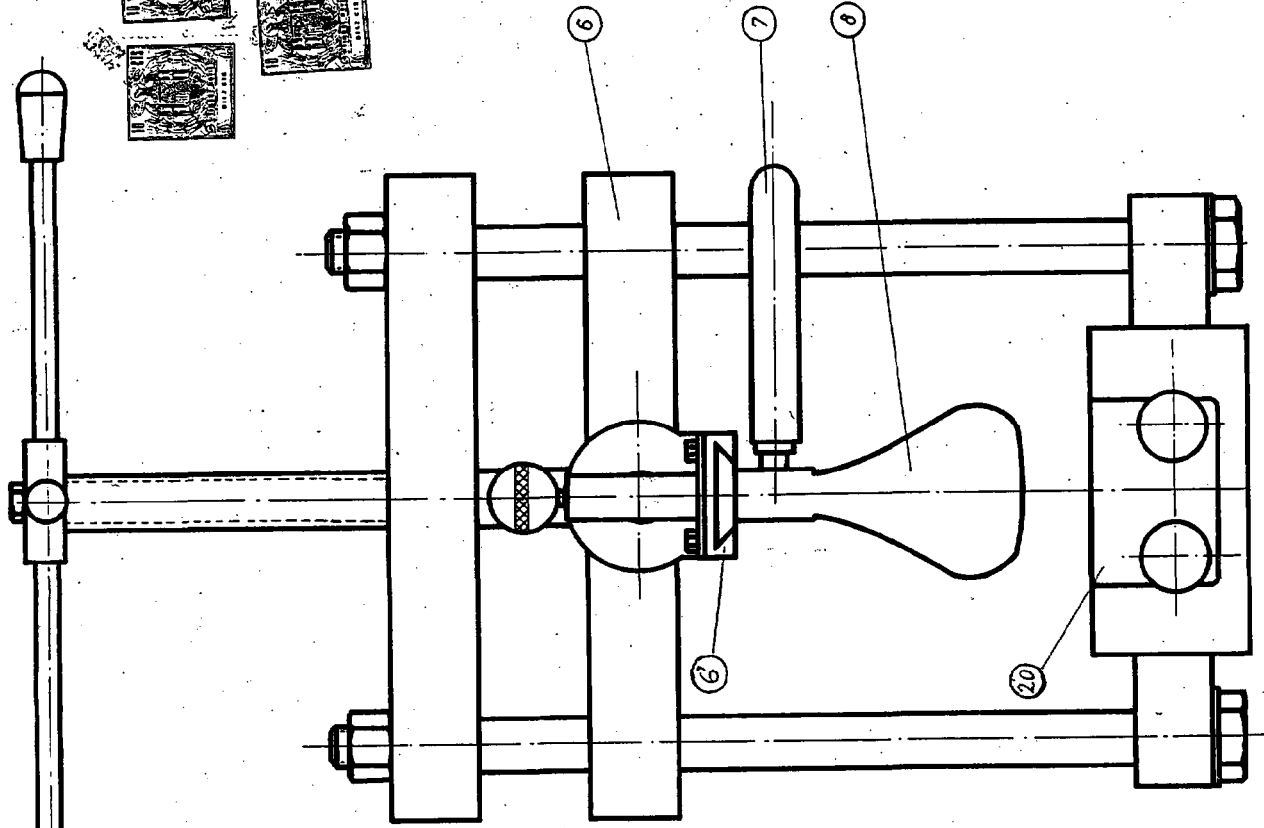
*Ant. Vitor-Gil Vega
Dpto. Construcción*

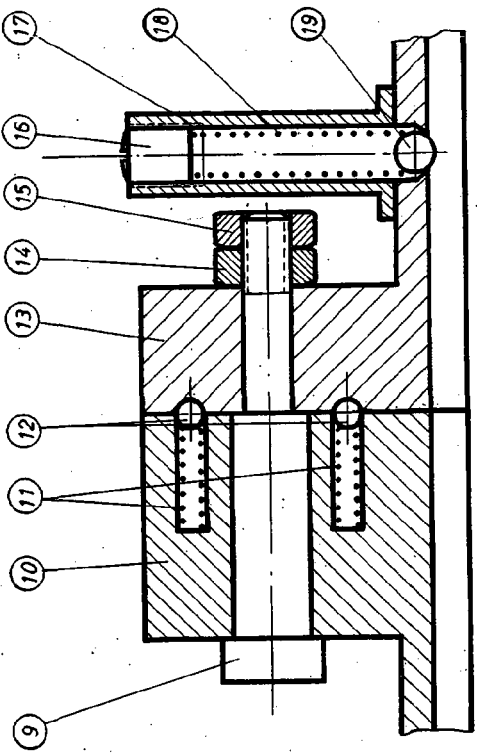
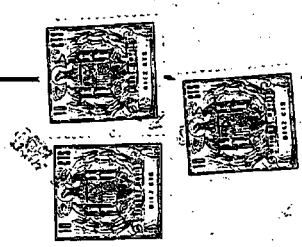
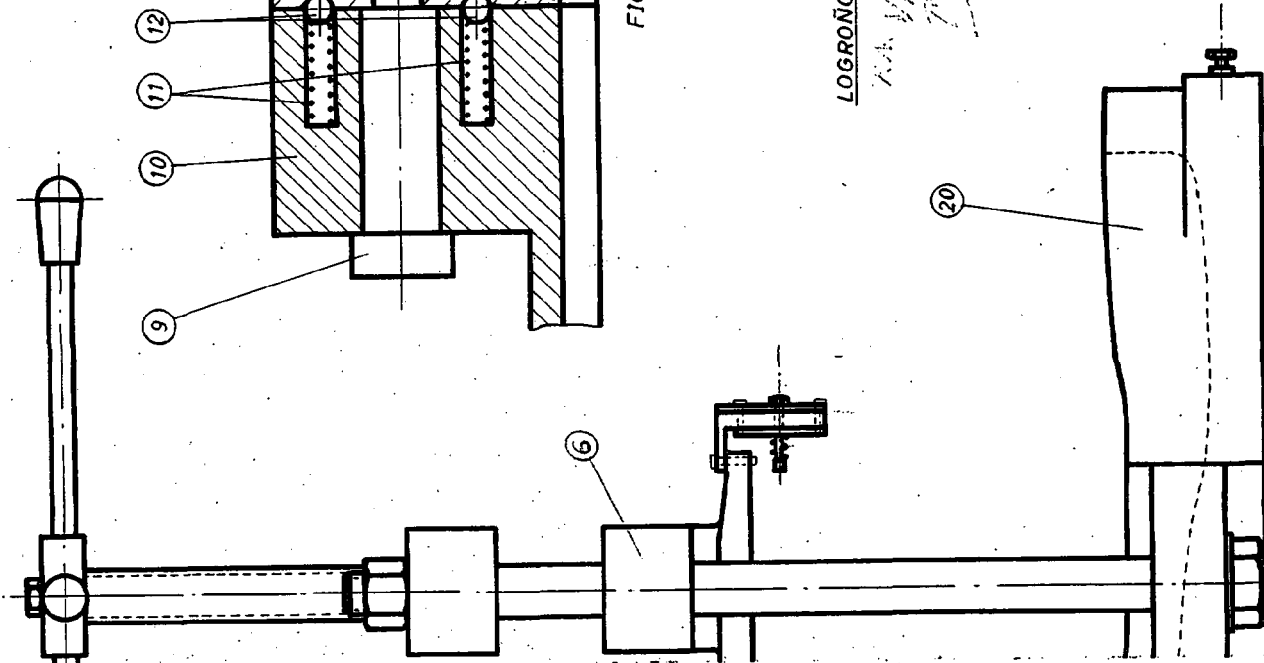

339310

D. Marcelino Martinez Garres.

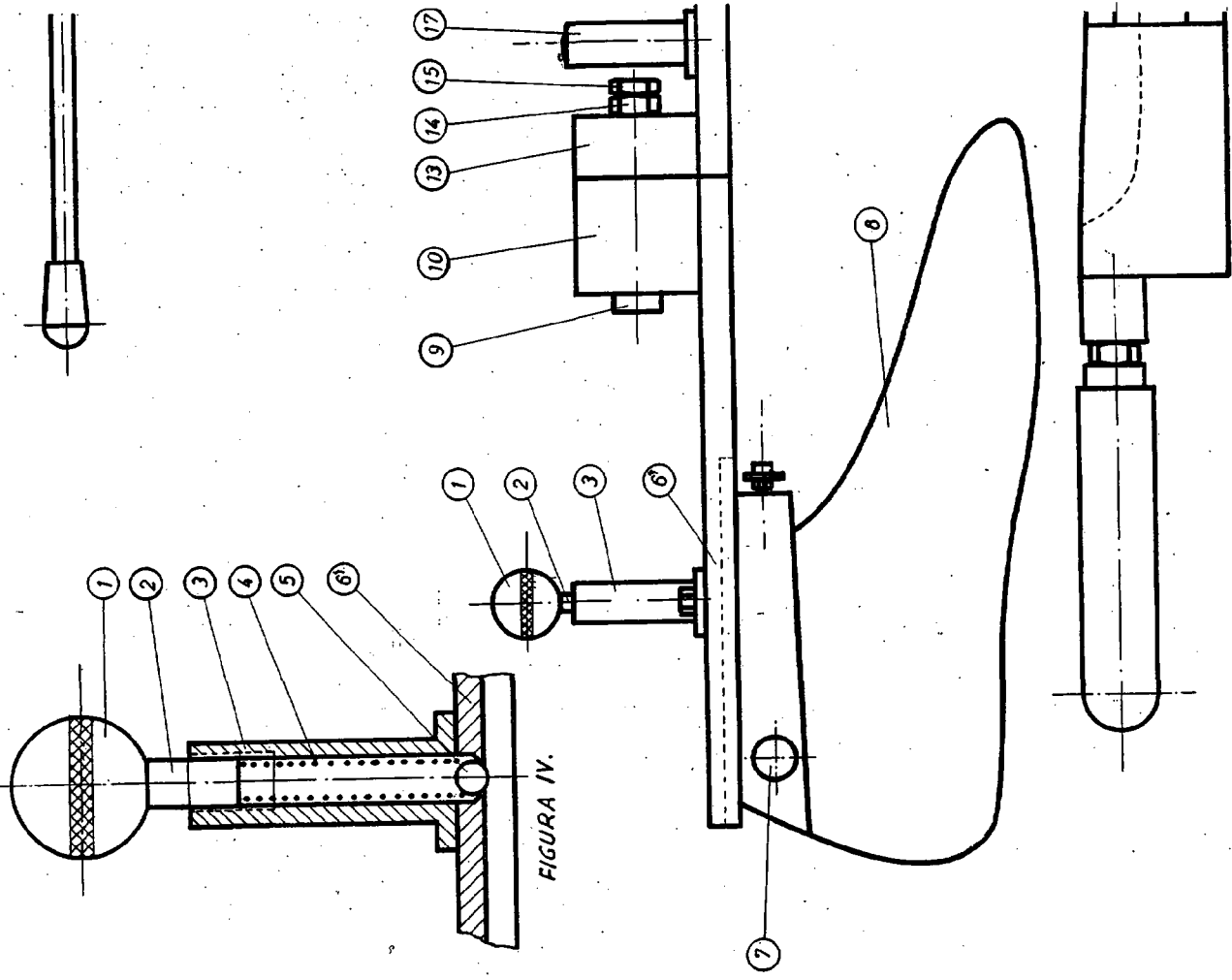

FIGURA IV.

FIGURA I

ESCALA VARIABLE