



332071

P A T E N T E
D E
I N V E N C I Ó N

por "MECANISMO PARA POSICIONAR TAPONES DE CORCHO", a favor de DON FRANCISCO FELIP TRILL, de nacionalidad española, domiciliado en SAN FELIU DE GUIXOLS (Gerona), Fernando Romaguera, nº 9.

- . -

MEMORIA DESCRIPTIVA

La presente invención se refiere a un mecanismo para posicionar tapones de corcho, dispuesto a la salida de las tolvas de alimentación para máquinas taponadoras de botellas, preferentemente para vinos espumosos u otros de alta calidad.

5.

Estos tapones se presentan geoméricamente cilíndricos, pero estos cilindros presentan unos dos tercios de su longitud, constituídos por aglomerado de corcho y el último tercio es de corcho natural, dotado de mucha mayor flexibilidad, cuya parte asegura eficientemente el cierre estanco

10.



de las botellas, interesando que este tercio se presente de entrada al gollete de las mismas y nunca se efectúe el taponado por introducción de la cara del aglomerado.

5. Las tolvas de alimentación presentan el inconveniente de dar salida a los tapones indistintamente en ambas posiciones.

10. Para solucionar este inconveniente y lograr que todos los tapones se presenten encima del medio transportador con la parte de aglomerado hacia arriba, se ha ideado este mecanismo, basado en la diferencia de densidades entre el material aglomerado mucho más pesado, y el corcho puro que es más ligero.

15. El mecanismo objeto de la invención presenta, uno tras otro, procedentes de la referida tolva, en posición horizontal, sobre un plano ligeramente inclinado, de una anchura proporcionada a la longitud de los tapones, cuyo plano inclinado los deposita encima de una aguda cuña vertical, que los recibe en la mitad de su longitud, guiando a los tapones por ambas bases, unas aletas oscilantes que lo amparan sobre su centro, por encima de la cuña, en cuyo momento, se separan estas aletas y el tapón bascula, por el lado de aglomerado, bien hacia la derecha, bien hacia la izquierda, pero posándose indefectiblemente en la posición vertical debida, encima del medio transportador, con la sección de corcho arriba y el aglomerado abajo.
- 20.
- 25.

El mecanismo consta de una base cuadrilonga de pasamano en posición vertical, en cuya mitad está soldada de parte a parte, la aguda cuña vertical, sobresaliendo ligeramente por arriba, la arista de la cuña y por abajo, con una



- longitud total superior en un tercio al largo de los tapo-
nes; de la parte posterior del cuadrilongo, se elevan dos
montantes del mismo tamaño, terminados cada uno en una
aleta horizontal, las dos paralelas, que soportan un eje
5. en cuya parte central gita, limitado por dos anillos fijos
de tope, un cilindro del cual penden dos varillas que
llevan soldado un marco trapezoidal horizontal por su lado
menor y cuyo lado mayor abarca a los dos montantes verti-
cales; el antes mencionado cilindro, presenta en su centro
10. posterior, un pequeño brazo redondo soldado, en cuyo extre-
mo está conectado un resorte helicoidal que lo estira hacia
abajo, hasta hacer tope contra un travesaño plano horizon-
tal soldado entre los dos montantes y cuyo tope de posición,
lo efectúan los dos lados inclinados del marco trapezoidal.
15. En cada extremo de los montantes, está dispuesto un
eje fijo, en el cual giran unos cilindros, en cuyos extre-
mos, cerca de los montantes, llevan soldadas unas varillas
enfrentadas, en cuyos extremos llevan un soporte helicoidal
apoyado en una varilla horizontal soldada entre los montan-
20. tes; del otro extremo de ambos cilindros, penden unas vari-
llas, terminadas en las dos aletas oscilantes que amparan
a los tappnes para que su mitad se apoye encima de la aris-
ta de la cuña.
El lado mayor y externo, del marco trapezoidal, es-
25. tá levantado por un elemento propio de la máquina de tapo-
nar; al acercarse las aletas, estas contactan con las bases
respectivas, del tapón suministrado por el plano ligeramen-
te inclinado, situándolo mitad por mitad sobre la arista de



la cuña y al bajar el lado mayor del trapecio, se separan las aletas, basculando el tapón hacia uno u otro lado de las dos cavidades del cuadrilongo, en posición vertical, encima del medio transportador y precisamente por la base del aglomerado.

5.

Con el fin de facilitar la explicación se acompaña a la presente memoria, de una lámina de dibujos, en la que se ha representado un caso de realización que se cita a título de ejemplo.

10. En el dibujo:

La figura única muestra en perspectiva el dispositivo mecánico, que consta de un plano inclinado 1, sobre el cual se ha previsto un tapón 2, guiado entre las paredes laterales 3 y 4, cuyo tapón en su avance, queda sobre la arista 5 de la cuña 6, centrada transversalmente en el marco 7 en forma de cuadrilongo, y retenido por las aletas 8, que lo sujetan sobre sus bases, al bascular el marco 9, que ciñe en forma de plano inclinado a los brazos 10 de dichas aletas 8.

15.

20. El movimiento de retorno de las aletas 8, a la posición indicada por la figura se efectúa con la colaboración de los resortes 11, que ligan el extremo posterior acodado de los brazos 10, con el bastidor fijo del mecanismo.

25. El marco 9 está asimismo enlazado a un resorte, unido a la parte fija del mecanismo, para determinar asimismo la posición de reposos.

= 5 =

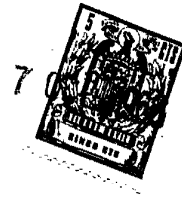

La parte fija presenta dos topes 12 para el apoyo de los brazos 10 en la posición de máxima abertura o de reposo del mecanismo.

5. La invención, dentro de su esencialidad, puede ser llevada a la práctica en otras formas de realización que difieran en detalle de la indicada a título de ejemplo en la descripción. Podrá, pues, construirse en cualquier forma y tamaño con los materiales más adecuados por quedar todo ello comprendido en el espíritu de las reivindicaciones.

= . =



N O T A

Hecha la descripción del presente invento, lo que se declara como nuevo y de propia invención, comprende las reivindicaciones siguientes:

1. Mecanismo para posicionar tapones de corcho, a situar a la salida de las tolvas de alimentación de las máquinas taponadoras, caracterizado esencialmente por el hecho de comprender un plano inclinado de entrada de los tapones, a cuya salida se halla una delgada cuña vertical, dispuesta transversalmente al centro del plano de entrada y de un marco fijo de salida, con abertura de salida de los tapones a ambos lados de la cuña, comprendiendo a ambos lados de la cuña, unas aletas desplazables angularmente, que retienen por las bases y sueltan a los tapones, concatenadamente, los cuales basculan a derecha o izquierda, hacia las salidas del marco, siempre en posición vertical de pie, con su parte más pesada, correspondiente al aglomerado hacia la parte inferior.
2. Mecanismo, según la reivindicación 1, caracterizado por que las aletas son los extremos de unas palancas acodadas, giratorias sobre la parte fija del mecanismo, las cuales son mantenidas en posición desplazada hacia atrás



5. por resortes al efecto y movidas en posición hacia adelante, o de retención de tapones mediante un marco basculante, de forma trapezoidal, que actúa como plano inclinado sobre los brazos de palanca, cuyo marco es asimismo mantenido en posición de reposo mediante resorte.

3. Mecanismo para posicionar tapones de corcho.

Según se describe y reivindica en la presente memoria que consta de 7 hojas, foliadas y escritas a máquina por una sola de sus caras, acompañadas de los dibujos reglamentarios.

10.

Madrid, a 7 OCT. 1966

p.a. JAIME ISERN
P. P.

Firmado: LUIS REY PADILLA

F. 1

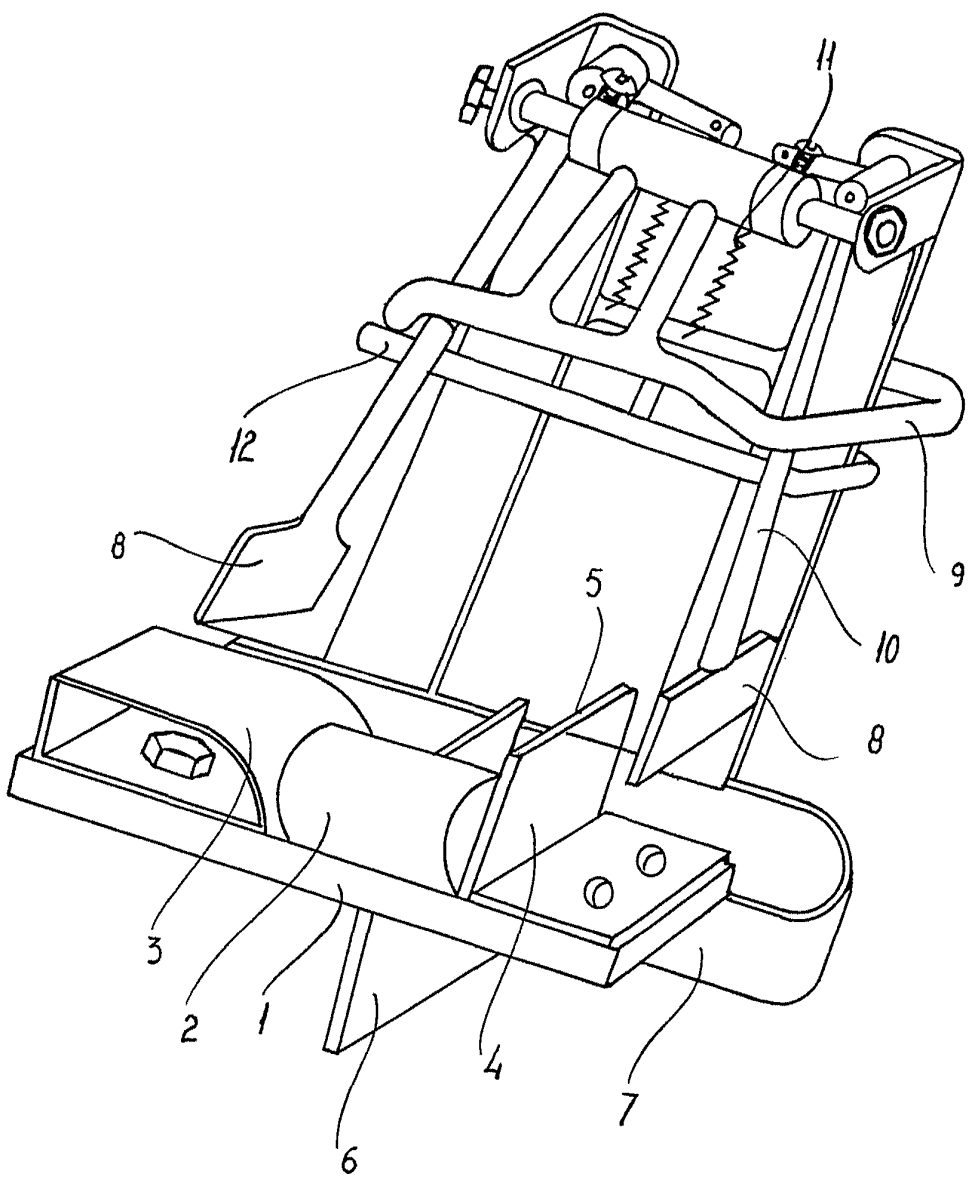

Madrid, 7 OCT. 1966

pp. Jaime Isern

Firmado: LUIS REY PADILLA