

53200

PATENTE DE INVENCION

=====
Ref: 90.585.



Memoria Descriptiva
sobre

"Perfeccionamientos en la construcción
de hornillos de gas."

—————
Solicitante: APPLICATION DES GAZ, entidad francesa, residente
en: 15, rue Chateaubriand, PARIS, (Seine), Francia.

=====

El presente invento se refiere a perfeccionamientos aportados a los hornillos de gas y se relaciona más particularmente, aunque no es exclusiva, con el caso de los hornillos portátiles alimentados por un cartucho ó una botella que contiene un gas com

5.



bustible licuado.

El invento tiene por objeto realizar un hornillo de este género por un precio de coste lo más bajo posible.

Un hornillo de gas, según el invento, comprende

5. un cuerpo formado por una chapa rectangular, cuyos dos la dos mayores están doblados hacia arriba y perforados con vistas a sostener los arcos de un enrejado amovible, en tanto que los dos lados menores están recortados y dobla dos hacia abajo con el fin de formar pies, estando provis

10. to el conjunto de una nervadura central de refuerzo a uno y otro lado de la cual se hallan situados dos quemadores accionados a partir de una espita doble colocada en el centro de uno de los lados del cuerpo.

Se comprende que tal hornillo pueda realizarse

15. de forma muy económica por ensambladura de sus elementos principales que son: el cuerpo, la espita doble, los elementos del enrejado y, por último, dos quemadores de tipo preferentemente ya conocido. Además, la disposición de este hornillo permite fijar indiferentemente en el cuerpo

20. espitas ó quemadores de formas diversas que confieren al aparato así realizado posibilidades de utilización múltiples, que corresponden a varias versiones de montaje.

Los dibujos adjuntos, facilitados a título de

25. ejemplo, permitirán comprender mejor el invento, las características que presenta y las ventajas que es susceptible de procurar.

La fig. 1, es una vista en alzado de un hornillo económico y de funciones múltiples, según el invento.

La fig. 2, es una vista en planta.

30. La fig. 3, es una sección parcial según la línea III-III de la fig. 2.



La fig. 4, representa un elemento del enrejado considerado aisladamente.

La fig. 5, es una sección transversal del hornillo.

5. La fig. 6, es una sección transversal parcial a gran escala que muestra el detalle de la fijación de uno de los extremos de un elemento amovible del enrejado.

10. Las figs. 7 y 8, son vistas frontales y laterales que ilustran otra posible versión de utilización de un hornillo, según el invento.

15. El hornillo económico y de funciones múltiples representado en las figs. 1 a 8, comprende principalmente un cuerpo de chapa A, dos quemadores B de los cuales solo uno ha sido representado en la fig. 2, una espita doble de alimentación C, y arcos amovibles D cuyo conjunto constituye un enrejado situado por encima de los quemadores B con vistas a sustentar las fuentes ó cacerolas a calentar.

20. El cuerpo A se realiza a partir de una chapa rectangular, en cada uno de cuyos dos lados menores se practican dos hendiduras 1, con preferencia convergentes hacia el interior, destinadas a delimitar los pies 2 que disminuyen hacia abajo. En el caso en que las hendiduras 1 sean convergentes, cada uno de los pies 2 presenta una forma trapezoidal, figuras 2 y 5. Además se prevén en cada pie 2, dos perforaciones 3 que se utilizan cuando se desea montar el hornillo, según una variante representada en las figs. 7 y 8.

25. Cada uno de los dos lados mayores de la chapa rectangular que forma el cuerpo A por el contrario está
30.



doblado hacia arriba y después rebajado hacia el interior, con vistas a delimitar una esquina vertical 4 que supera un reborde 5, fig. 6. Los dos rebordes 5 están orientados frente por frente y cada uno de ellos dispone de cierto número de perforaciones igual al de los arcos D del enrejado. En el ejemplo representado se ha supuesto que cada reborde 5 comprenda ocho perforaciones.

Por otra parte, se recortan en cada esquina vertical 4 lengüetas 6 que se dirigen hacia el interior, estando colocada cada una de ellas por debajo de una de las perforaciones del reborde 5 correspondiente, paralelamente a éste último. Las lengüetas 6 están también perforadas.

Cada elemento D del enrejado está formado por un alambre metálico plegado según un perfil en U, representado en la fig. 4, que define dos brazos verticales descendentes 7 colocados en cada extremo de una barra horizontal rectilínea.

Para colocar un elemento D, se le dispone por encima del cuerpo A, y se le baja después en sentido vertical de forma que cada uno de sus brazos verticales 7 atraviese sucesivamente una de las perforaciones de un reborde 5 y la perforación situada por debajo en la lengüeta 6 correspondiente. Estando colocado el elemento D considerado transversalmente sobre el cuerpo A, cada uno de sus brazos 7 ajusta sobre un reborde 5 diferente y su extremo inferior descansa contra el fondo plano 8 del cuerpo, fig. 6.

Para aumentar la rigidez del cuerpo A, y especialmente para facilitar su utilización, según la versión



representadas en las figs. 7 y 8, se prevé una nervadura de refuerzo embutida 9, dispuesta transversalmente sobre el fondo 8. Se dispone con preferencia una perforación circular 10 en el centro de esta nervadura 9.

5. En el fondo 8 del cuerpo A, se dispone además dos patas 11 de chapa plegada, que están destinadas a sostener cada una uno de los quemadores B.

10. Cada pata 11 vá fijada al fondo 8 por un remache 12, figs. 2 y 3, a uno y otro lado del cual comprende por una copela perforada embutida 13 que se proyecta hacia abajo a través de una perforación prevista a tal efecto en el fondo 8, y por otro lado, una lengüeta dirigida hacia arriba que sostiene en su parte superior una tuerca 14 de eje vertical.

15. En la versión representada en las figs. 1 a 5, se utilizan quemadores B de tipo conocido, cada uno de los cuales es de chapa forjada y engastada. Su extremo libre está fijado por un tornillo 15 sobre la tuerca 14 de la pata 11 correspondiente, en tanto que su otro extremo 16 se une a la virola 17 interesada, prevista a este efecto en la espita doble C.

Esta última comprende dos botones 18 que sobresalen lateralmente fuera del cuerpo A y permiten accionar cada uno un quemador B.

25. El cuerpo de la espita doble C va enroscado sobre el fondo 8 del cuerpo A, en uno de los extremos de la nervadura 9, tras interposición de un tirante de espesor 19 (figs. 2 y 5).

30. Un tubo 20 que atraviesa el cuerpo A del hornillo por encima de la nervadura 9 y por debajo del nivel



5. del enrejado del soporte, une la espita doble C a una virola de unión 21 de tipo conocido sobre la cual puede adaptarse despues a voluntad una canalización flexible de traída de gas. Esta canalización puede unirse, según el caso, a una botella de gas combustible licuado ó bien a la red de gas de ciudad.

10. El hornillo que acaba de describirse y que se representa en las figs. 1 a 6, está destinado a ser colocado directamente sobre una mesa E ó sobre un soporte macizo cualquiera.

15. Por el contrario, la variante representada en las figs. 7 y 8, permite colocar el hornillo sobre el suelo ó sobre cualquier otro soporte por encima del cual se encuentra situado el cuerpo A a cierta altura, ligeramente superior a la de una botella ó de un cartucho F de gas licuado.

20. Para ello, se dispone bajo el cuerpo A una espita doble G de tipo particular que está fijada a través de la perforación 10 de la nervadura 9. El extremo inferior de esta espita doble G se halla adaptado de forma estanca sobre el cartucho F, que está así suspendido por su extremo superior. El accionamiento de la espita doble G se efectúa a partir de dos botones laterales 22 a los cuales está unida por vástagos giratorios 23 colocados bajo el fondo del cuerpo A.

30. Por otra parte, se ha supuesto en las figs. 7 y 8, que el hornillo estaba equipado con dos quemadores H de tipo conocido, de eje vertical. Cada quemador H está en este caso enrascado sobre el fondo 8 del cuerpo A del cual atraviesa la copela 13 interesada. En estas con



diciones, la alimentación de un quemador H se realiza por una canalización 24 que está situada por debajo del fondo 8 del cuerpo A y que une la base 25 de dicho quemador a la parte correspondiente de la espita doble G.

5. Por último, para completar el equipo del hornillo mostrador en las figs. 7 y 8, se ajustan en las perforaciones 3 de los pies 2, los extremos superiores 26, curvados horizontalmente hacia el exterior, de dos elementos de sustentación 27. Cada uno de éstos últimos
10. está constituido por un alambre metálico doblado, que sigue un perfil general en U y cuyos extremos curvados 26 están ajustados cada uno en un pie 2 diferente del cuerpo A.
15. Para completar la estabilidad del conjunto se unen los dos brazos ascendentes de cada elemento de sustentación 27 por una barra transversal a modo de gálibo 28 que es susceptible de aplicarse contra la pared exterior del cartucho F. Dos patas de anclaje articuladas 29 permiten unir las traviesas 28 a uno y otro lado del
20. cartucho F, que queda así encerrado en una especie de cinturón. La fijación de las patas articuladas 29 se efectúa por engatillado, ajustando a la fuerza su garfio de extremo 30 en la traviesa 28 interesada.
25. Por otra parte, debe quedar bien entendido que la descripción que antecede se ha facilitado tan sólo a título de ejemplo y que no limita en absoluto el campo del invento del cual no se saldría por el hecho de reemplazar los detalles de ejecución descritos por otros equivalentes. En particular, no se abandonaría el marco del
30. invento montando sobre el hornillo que acaba de describir

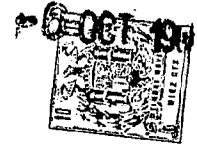

se quemadores, espitas ó elementos de sustentación susceptibles de aumentar el número de variantes posibles.

Asimismo, en la versión representada en la fig. 7 y 8, podrían suprimirse los elementos de sustentación 27 así como el cartucho F y colocar el hornillo directamente sobre una mesa donde descansaría por sus pies 2, efectuándose en tal caso la alimentación de la espita G por una canalización flexible 31, acoplada indiferentemente a una botella de combustible ó a la red de gas de ciudad.

5.

10.

N O T A

Descrita suficientemente la naturaleza del invento, así como la manera de realizarlo en la práctica, debe hacerse constar que las disposiciones anteriormente indicadas son susceptibles de modificaciones de detalle en cuanto no alteren su principio fundamental; también se hace constar que el invento se refiere a una solicitud de patente presentada en Francia, con fecha 7 de octubre de 1965, nº PV. Rhone 46.457, acogiéndose por lo tanto, a los beneficios que conceden los Convenios Internacionales en vigor, siendo lo que constituye la esencia del referido invento y por lo que se solicita Patente de Invención por 20 años en España, sobre: "PERFECCIONAMIENTOS EN LA CONSTRUCCION DE HORNILLOS DE GAS"; caracterizándose por lo siguiente:

15.

20.

25.

30.

1.- Perfeccionamientos en la construcción de hornillos de gas, caracterizados porque comprenden un cuerpo, formado por una chapa rectangular cuyos dos lados mayores se doblan hacia arriba siguiendo costados verticales y se abaten después hacia el interior para definir rebordes horizontales orientados frente por frente y cada



- uno de los cuales provisto de perforaciones destinadas a recibir los brazos verticales de elementos metálicos, cuyo conjunto constituye el enrejado del hornillo, disponiendo además cada costado vertical de lengüetas recortadas, que se dirigen hacia el interior y que presentan perforaciones situadas por debajo de las perforaciones del reborde correspondiente, estando por último recortados los dos lados menores del cuerpo rectangular formando hendiduras, con preferencia convergentes hacia el interior, a fin de delimitar pies que se dirigen hacia abajo.
5. 2.- Perfeccionamientos, según la reivindicación 1, caracterizados porque se prevé en la parte media del fondo rectangular plano del cuerpo del hornillo, una nervadura de refuerzo transversal embutida, provista en su centro de una perforación.
10. 3.- Perfeccionamientos, según las reivindicaciones 1 y 2, caracterizados porque se fijan en el fondo del cuerpo del hornillo dos patas de chapas plegada, dispuestas a uno y otro lado de la traviesa, solidaria cada una de ellas en su extremo superior de una tuerca de eje vertical.
15. 4.- Perfeccionamientos, según las reivindicaciones 1, 2 y 3, caracterizados porque se fija sobre uno de los costados verticales del cuerpo de chapa una espita doble, que comprende dos botones de mando, cada uno de los cuales acciona un quemador dispuesto bajo los elementos del enrejado, entre una virola prevista a este efecto sobre la espita y un tornillo enroscado sobre la tuerca correspondiente.
20. 5.- Perfeccionamientos, según las reivindicaciones 1, 2 y 3, caracterizados porque se fijan en el fondo del cuerpo del hornillo dos patas de chapas plegada, dispuestas a uno y otro lado de la traviesa, solidaria cada una de ellas en su extremo superior de una tuerca de eje vertical.
25. 4.- Perfeccionamientos, según las reivindicaciones 1, 2 y 3, caracterizados porque se fija sobre uno de los costados verticales del cuerpo de chapa una espita doble, que comprende dos botones de mando, cada uno de los cuales acciona un quemador dispuesto bajo los elementos del enrejado, entre una virola prevista a este efecto sobre la espita y un tornillo enroscado sobre la tuerca correspondiente.
30. 5.- Perfeccionamientos, según las reivindicaciones 1, 2 y 3, caracterizados porque se fijan en el fondo del cuerpo del hornillo dos patas de chapas plegada, dispuestas a uno y otro lado de la traviesa, solidaria cada una de ellas en su extremo superior de una tuerca de eje vertical.



5. ciones 1 a 4, caracterizados porque la espita doble se une a uno de los extremos de un tubo horizontal, que atraviesa el cuerpo del hornillo por encima de la nervadura y por debajo de los arcos del enrejado, en tanto que el otro extremo de este tubo comprende una virola de acoplamiento, situada en el lado opuesto del cuerpo en el exterior del panel interesado.

10. 6.- Perfeccionamientos, según las reivindicaciones anteriores, caracterizados porque se coloca el cuerpo sobre dos elementos de sustentación, cuyos extremos superiores se ajustan en perforaciones previstas en los pies, en tanto que un cartucho de combustible se suspende en la perforación de la nervadura, constituyendo por último, las patas de anclaje articuladas y las barras transversales a modo de gálibo previstas sobre los elementos de sustentación, un cinturón que rodea estrechamente el cartucho.

20. 7.- "Perfeccionamientos en la construcción de hornillos de gas"; tal y como queda sustancialmente descrito en la presente Memoria é ilustrado en los adjuntos dibujos.

Esta Memoria consta de diez hojas escritas a máquina por una sola cara.

- 6 OCT. 1966

Madrid,

APPLICATION DES GAZ.

J. GOMEZ ACERO Y MODA
 S. R. L.
 Madrid

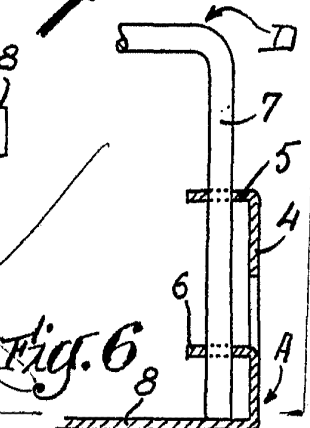
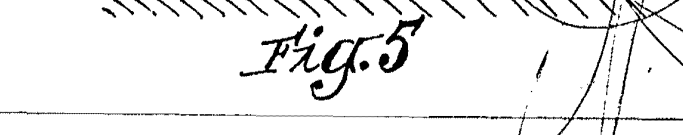
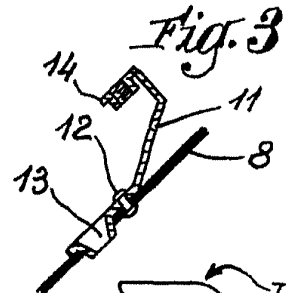
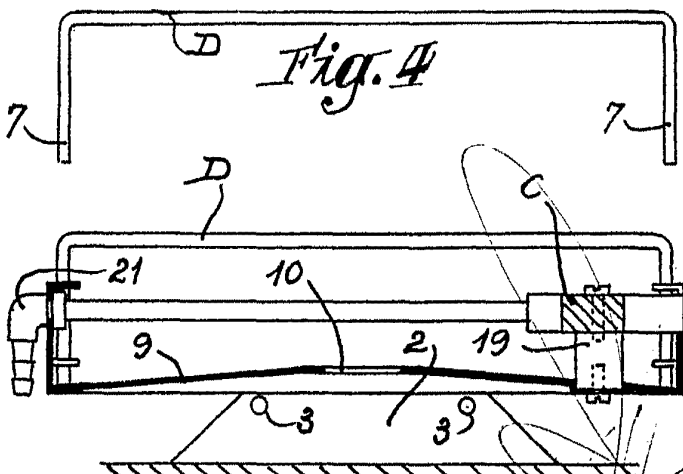
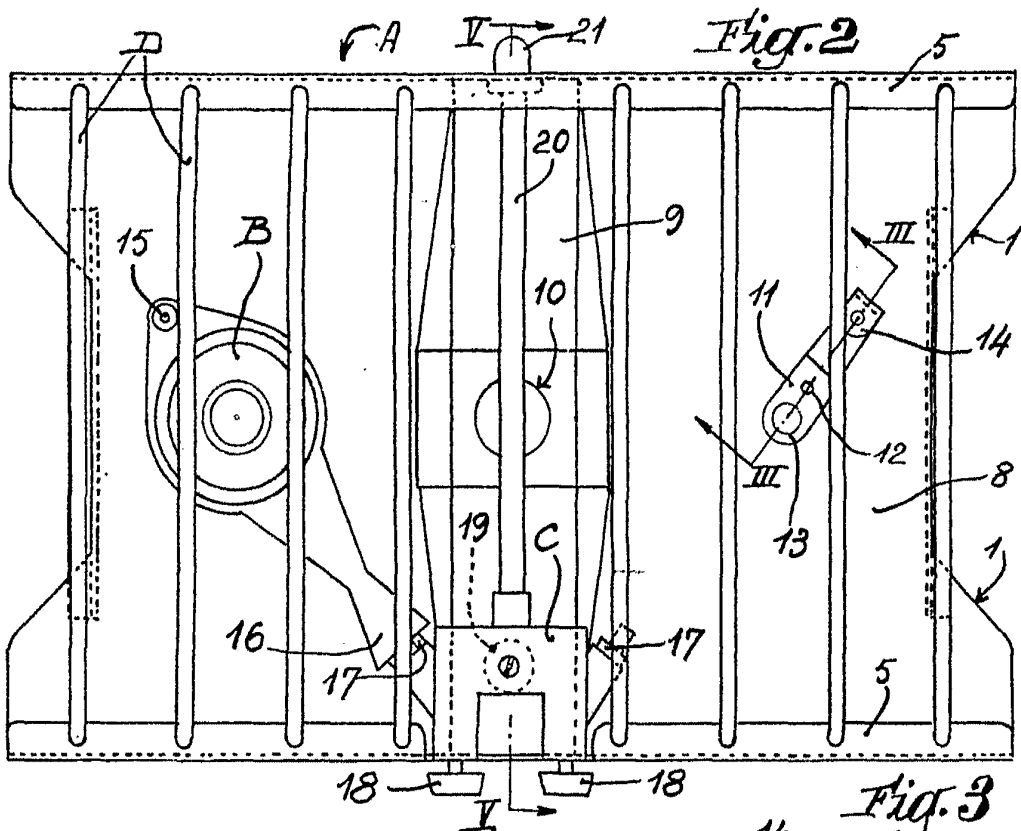
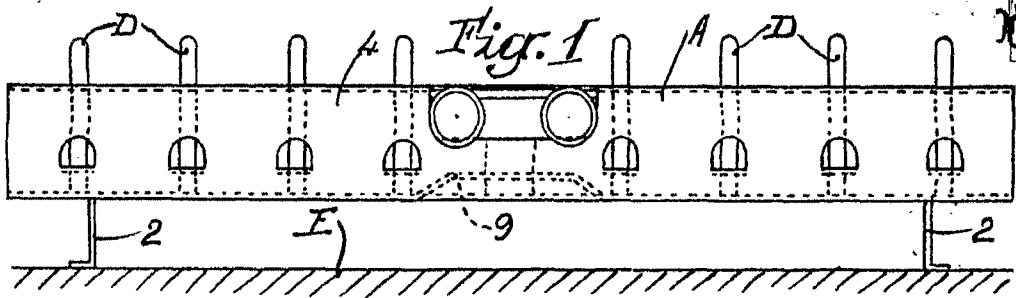

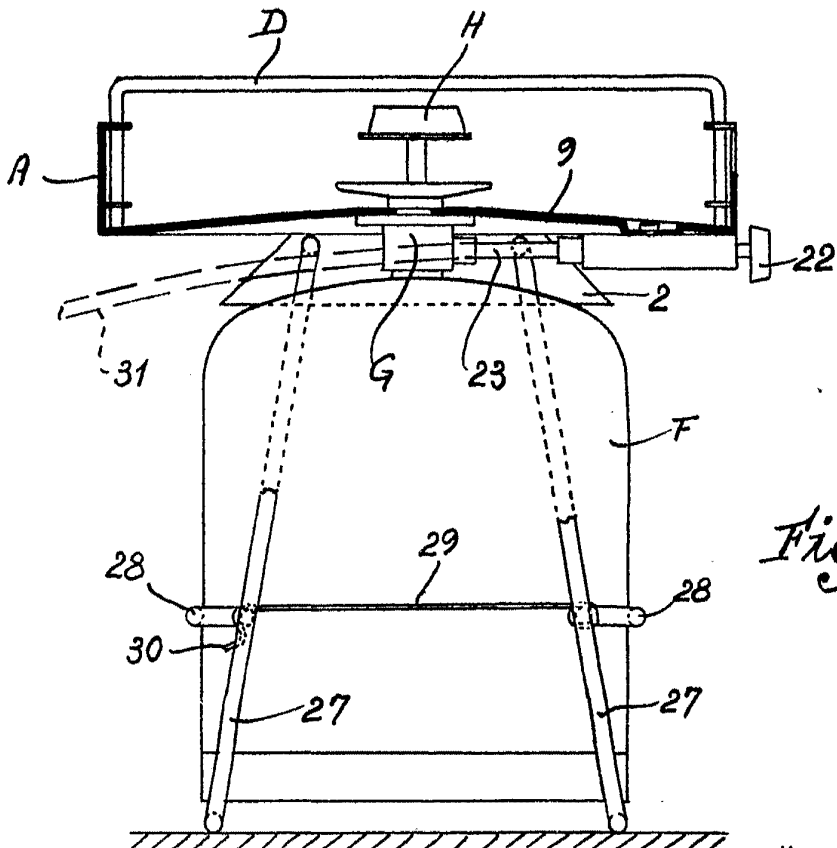

Fig. 7

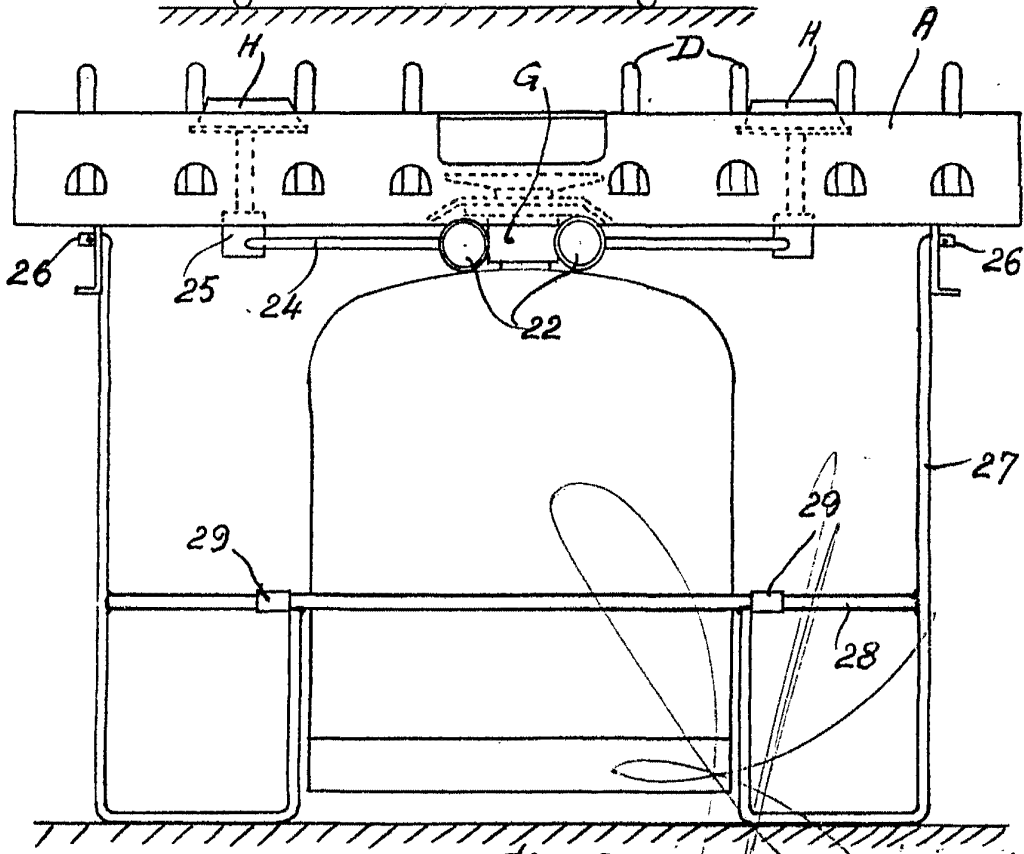

Fig. 8