

31966



P A T E N T E            D E            I N V E N C I O N

por "PERFECCIONAMIENTOS EN LOS MEDIOS DE REFRIGERACION EN MOTORES DE EXPLOSION", a favor de Don Antonio José Herrera Pérez, de nacionalidad española, residente en Barcelona, calle San Gil, nº 10.-----

---

M E M O R I A            D E S C R I P T I V A

La presente solicitud tiene por objeto garantizar el derecho de fabricación y explotación, en exclusiva, para todo el territorio nacional, de unos perfeccionamientos en los medios de refrigeración en motores de explosión, por medio de los cuales se obtienen con su aplicación a los coches de pequeña cilindrada, unos resultados prácticos nuevos e inéditos en la concepción originaria o de fábrica en los automóviles citados.

El perfeccionamiento que vamos a exponer tiene como finalidad primordial e inmediata, el aumentar la capacidad de giro de que se nutre el ventilador del radiador del automóvil, con miras a mejorar el rendimiento general del motor.

En su aspecto de realización mecánica, la característica esencial radica en la modificación fundamental de dos piezas primordiales como son: la polea del eje de la dinamo, y la po-



lea receptora en el ventilador, estableciendo en la relación de giro entre ellas, un régimen aumentativo, que si bien deriva en una ligera depresión en la carga de la dinamo, se traduce en cambio y sin ninguna merma para la efectividad de aquella, en un notable aumento de la capacidad de refrigeración en el motor.

Para demostrar con entera claridad el desarrollo y constitución de estos perfeccionamientos, se procede seguidamente a su descripción, a través de la referencia gráfica del plano adjunto, en un ejemplo en el que, siguiendo el método comparativo, se inicia en su Fig. 1, la esquematización de la distribución usual de elementos tal como es conocido hasta el presente en la generalidad de los motores de pequeña cilindrada. Siguiendo en una Fig. 2, también en forma esquemática, la exposición del prototipo ya realizado como perfeccionamiento.

En el primero, que marca la pauta de la composición clásica: la correa transmisora del giro del cigüeñal -3-, hasta la polea -4- del eje de la dinamo -5-, establece un proceso positivo de aceleración en beneficio de ésta; siguiendo en una progresión proporcionalmente análoga, a la polea receptora -6- en el ventilador -7- (del que solo se indica su circunferencia máxima).

En la Fig. 2, que representa concretamente la nueva realización, el mismo origen que radica en la propia polea del eje -3- del cigüeñal, es transmitido por correa trapezoidal -8-, a una nueva pieza de fundición que solidariza dos pasos de correa marcadamente distintos; el pequeño -4A-, que supera en una ligera proporción al anterior reseñado -4-, y el otro destacadamente mayor -9-, que es el que conduce mediante otra correa -8A- el giro a la pequeña polea -10-, calada en el eje del ventilador -7-.

Consecutivamente a esta transformación y como quiera que



la velocidad de giro del eje motriz es la misma, el número de revoluciones experimentado por la nueva polea será casi inapreciablemente menor en cuanto al eje de la dinamo, pero la gran multiplicación proyectada sobre la nueva polea -10- del ventilador, será la realización efectiva de un régimen mucho más elevado en la producción de frigorías para el enfriamiento del motor.

Descrito suficientemente el objeto de la invención, es de hacer notar que al ser llevado a la práctica, podrán variar las formas, dimensiones, proporción y disposición de los distintos elementos, así como los materiales utilizados, sin que por ello se altere, ni modifique, su esencialidad.

- N O T A -

Se reivindica como objeto de la presente Patente de invención:

1ª.- Perfeccionamientos en los medios de refrigeración en motores de explosión, que se caracterizan esencialmente por el establecimiento en el eje de la dinamo de un nuevo tipo de polea doble o de dos canalizaciones, en las que, la polea receptora de la transmisión del eje cigüeñal, aumenta ligeramente su diámetro con respecto a la versión precedente, al mismo tiempo que su polea gemela y transmisora al eje del ventilador, aumenta su diámetro en una proporción considerablemente mayor, predisponiendo con ello a una notable multiplicación de giro en el extremo receptor de la transmisión.

2ª.- Los propios perfeccionamientos, caracterizados porque la multiplicación de giro experimentada en el extremo receptor, que se cita en la reivindicación 1ª, viene incrementado por el hecho de reducir la polea receptora del eje del ventilador a la mínima proporción del diámetro del propio eje indicado.



3º.- PERFECCIONAMIENTOS EN LOS MEDIOS DE REFRIGERACION EN  
MOTORES DE EXPLOSION.

Madrid, 5 de Octubre de 1966.-

*[Handwritten signature]*

331966

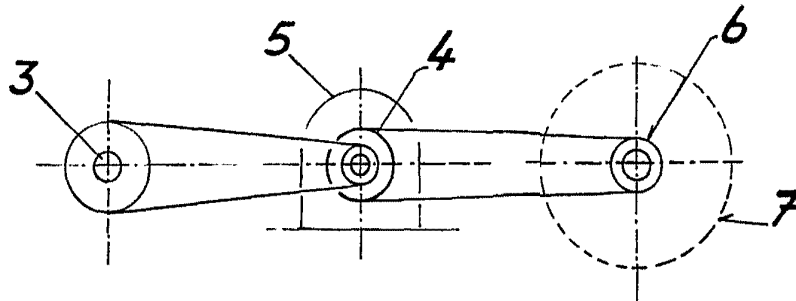

Fig. 1

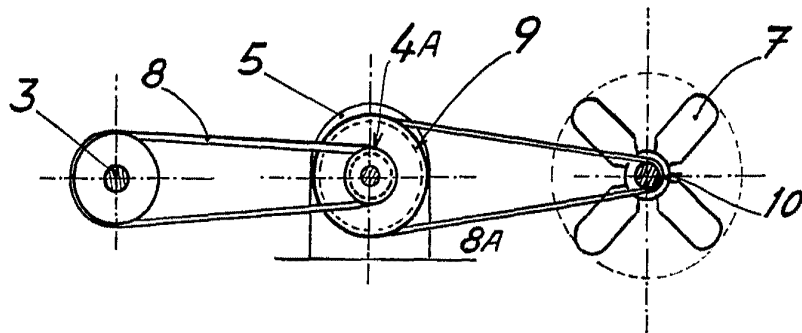

Fig. 2

R.A.  
Fernando Peraire

Escala variable