

31312



PATENTE DE INVENCION
Por veinte años

en España a favor de D.Roberto Garcia Cano de nacionalidad española residente en Belgica (Antwerpen), Falconplein nº 15, por:

5.- COMBINACION MECANICA PARA ELEVAR EL COEFICIENTE DE POTENCIA CON UN MINIMO DE FUERZA.

MEMORIA DESCRIPTIVA

10.- Se refiere la presente invención a una combinación mecánica con la que se consigne multiplicar la potencia por ejemplo, de un motor accionado por cualquier tipo de energia, produciéndose los movimientos iniciados a base de elemento motriz con preferencia eléctrico y finalizando por los de combustión.

15.- Esta combinación mecánica, no solamente abarca al tipo de accionamiento descrito, sino que además, su aplicación ilimitada puede alcanzar a motores de cualquier tipo, incluso los de energia atómica con el simple



efecto mencionado y valiosísimo resultado, de incrementar su potencia en un mínimo de seis veces con respecto a la que produciría cualquier fuerza, dentro de los medios mecánicos hasta ahora empleados.

5.- La combinación mecánica que nos ocupa, está basada fundamentalmente en el juego de palanca, de forma que, interviniendo los tres factores fundamentales de éste principio máximo, fuerza, punto de apoyo y potencia, obtendremos que ésta última en razón de la especial combinación que se preconiza, se multiplica considerablemente, respecto a una fuerza que en su fase elemental no produciría más que una fuerza infinitamente inferior.

15.- Sobre una plataforma o chasis de forma y características adecuadas, se dispondrán unas bancadas de soporte, de las cuales la primera, contará con un motor con preferencia eléctrico, sobre el que directamente va acoplado un volante de considerable diámetro y escaso peso (nylon) sobre el que va acoplado un eje transformador de energía en posición excéntrica y directamente combinado con una pieza de retén guiada en el interior de un cuerpo oscilante integrado por un par de perfiles y que transmite sus movimientos al punto central que denominaremos de apoyo o eje de resistencias, montado sobre un cojinete para facilitar los movimientos alternativos que lógicamente provocará los desplazamientos de la pieza oscilante sometiendo a través de una cola pulsante, a una biela vertical que va acoplada directamente a una corona de transmisión donde se concentra el aumento mecánico que iniciado en el volante, se multiplica a través de la combinación mecánica mencionada.

20.-

25.-

30.-



5.- Es evidente, que ésta corona dentada punto de concentración de la potencia máxima obtenida por esa multiplicación, podrá aumentarse o disminuirse en revoluciones según el diametro de dentada que se adopte para la transmisión a una determinada máquina, motor o completo mecánico.

10.- Se habrá comprendido en el transcurso de la descripción que, ésta sencilla combinación mecánica permite la solución de muchos problemas mecánicos que por razón de espacio por insuficiencia motriz o cualquier otro inconveniente de ésta índole que no sería necesario enumerar, requieran de un mayor esfuerzo para mover un determinado coeficiente de potencia.

15.- Un ejemplo evidente, podríamos destacar en las locomotoras de arrastre de grandes pesos, de motores que por razón de su volumen son idoneos para adaptarlos a algunos sistemas y sin embargo la potencia es insuficiente etc.

20.- Una idea más amplia de las características de esta patente, la realizaremos a continuación al hacer referencia a la lámina de dibujos que a esta memoria se acompaña y en la que de manera un tanto esquemática y tan solo por via de ejemplo se representan los detalles preferidos de la idea del invento.

En los dibujos.-

25.- Su única figura representa una vista en conjunto convenientemente seccionada de un ejemplo mecánico de multiplicación de potencias con un mínimo de fuerza.

30.ª Comentando las referencias numéricas de dicha lámina de dibujos, se indica con el nº -1- el volante de arranque inicial accionado por el motor con preferencia eléctrico -3- y dotado en una de sus cuerdas circunferenciales de un contrapeso -4- para contrarrestar los efectos estáticos y dinámicos acciona el brazo o eje -2- transformador de energía, acoplado mediante un vulón transversal a



un sector excéntrico de dicho volante.

5.- Dicho brazo transformador de energía -2- va axialmente relacionado con un cuerpo guía -x- integrado por un perfil en "H" o doble T" que situado en posición horizontal desliza linealmente un cuerpo oscilante -15- que integrado por dos perfiles paralelos en "T" determina las guías de deslizamiento de la pieza -x- y en consecuencia del brazo transformador -2- que determina los movimientos lógicos de un émbolo o pistón.

10.- Dicha pieza oscilante -15- termina sobre un eje de resistencias y cojinetes de deslizamientos -10- convenientemente montado sobre un pie de apoyo o resistencias en proporción a las posibles diferencias de potencias, todo ello prolongado en una cola pulsante -9- dotada en un extremo libre y conectada a una biela -7- determinan el movimiento continuo en potencia ya multiplicada sobre una corona de transmisión del elemento principal aplicada directamente al sistema mecánico o motor que se pretenda accionar.

15.- Esta corona de transmisión está dotada en uno de sus sectores de un contrapeso, -6- que determina el sentido de giro contando además con el contrapeso -11- de dicha corona y el -4- previsto en el volante -1- que se destinan para la regulación estática y dinámica -8- y -5- corresponden a las bancas de soporte de la rueda dentada -12- y el volante -1- respectivamente. Con -14- se señala el chasis o base metálica de organización de todo el conjunto.

20.- Una vez descrita convenientemente la naturaleza del invento se hace constar a los efectos oportunos que el mismo no queda limitado a los detalles exactos de ésta exposición sino que por el contrario en él podrán

25.-

30.-



introducirse aquellas modificaciones que la práctica aconsejase siempre y cuando que con ello no se desvirtúen las características esenciales del invento.

NOTA

5.- Se declara como de propiedad y novedad para todo el territorio español el contenido de las siguientes:

REIVINDICACIONES

10.- 1ª.- Combinación mecánica para elevar el coeficiente de potencia con un mínimo de fuerza, que se caracteriza esencialmente, al estar constituido por un chasis o plataforma de organización y montaje por bandas de soporte y por un motor con preferencia eléctrico que, pone en movimiento un volante de material resistente, y ligero, dotado de contrapeso de regulación estática y dinámica y conectado a un eje transformador de energía acoplado excéntrico respecto al equicentro de dicho volante.

20.- 2ª.- Combinación mecánica para elevar el coeficiente de potencia con un mínimo de fuerza, que se caracteriza de conformidad con la reivindicación anterior, porque el eje transformador de energía va conectado directamente a una pieza de retén acoplada y guiada dentro de un cuerpo oscilante que a los efectos está integrado por dos perfiles en "T" paralelos y convenientemente cerrados en sus respectivos extremos con paso libre exclusivamente para el eje transformador de energía y transmisor en palanca de las revoluciones del volante mencionado.

30.- 3ª.- Combinación mecánica para elevar el coeficiente de potencia con un mínimo de fuerza, que se caracteriza de conformidad con la reivindicación anterior porque la pieza de retengua, está constituida por un perfil con preferencia de sección en "H" o doble "T" que dispuesto horizontalmente, desliza en sentido lineal dentro de las guías del cuerpo oscilante descrito.



5.- 4ª.- Combinación mecánica para elevar el coeficiente de potencia con un mínimo de fuerza, que se caracteriza de conformidad con la 2ª y 3ª reivindicación porque el cuerpo oscilante se prolonga en una cola pulsante acoplada según el principio de palanca, en un punto de apoyo o eje de resistencias, convenientemente montados sobre cojinetes para facilitar las oscilaciones de dicho cuerpo, el cual está soportado por un pie de resistencia proporcional a las diferencias de potencia que se pudieran realizar.

15.- 5ª.- Combinación mecánica para elevar el coeficiente de potencia con un mínimo de fuerza, que se caracteriza de conformidad con la anterior reivindicación porque dicha cola oscilante, va articulada sobre un brazo de biela directamente conectado a una rueda de transmisión, dentada o similar, dotada de peso para la regulación del sentido de giro y contrapeso a los efectos estáticos y dinámicos propios del giro rotatorio que se imprimiría a la misma.

25.- 6ª.- Combinación mecánica para elevar el coeficiente de potencia con un mínimo de fuerza, que se caracteriza de conformidad con las reivindicaciones anteriores, porque el movimiento iniciado en el volante y transformado en el procedimiento descrito se centra en la corona de transmisión central en una potencia al menos seis veces superior a la que, con la misma fuerza, pudieramos conseguir con cualquiera de los sistemas mecánicos o motrices conocidos.

30.- 7ª.- COMBINACION MECANICA PARA ELEVAREL COEFICIENTE DE POTENCIA CON UN MINIMO DE FUERZA.



Según se describe y reivindica la presente memoria que consta de 7 hojas, mecanografiadas por una sola de sus caras y una lámina de dibujos que la ilustran.

Madrid, 16 SEP. 1966

F. SANCHEZ VALLADARES
P.P.

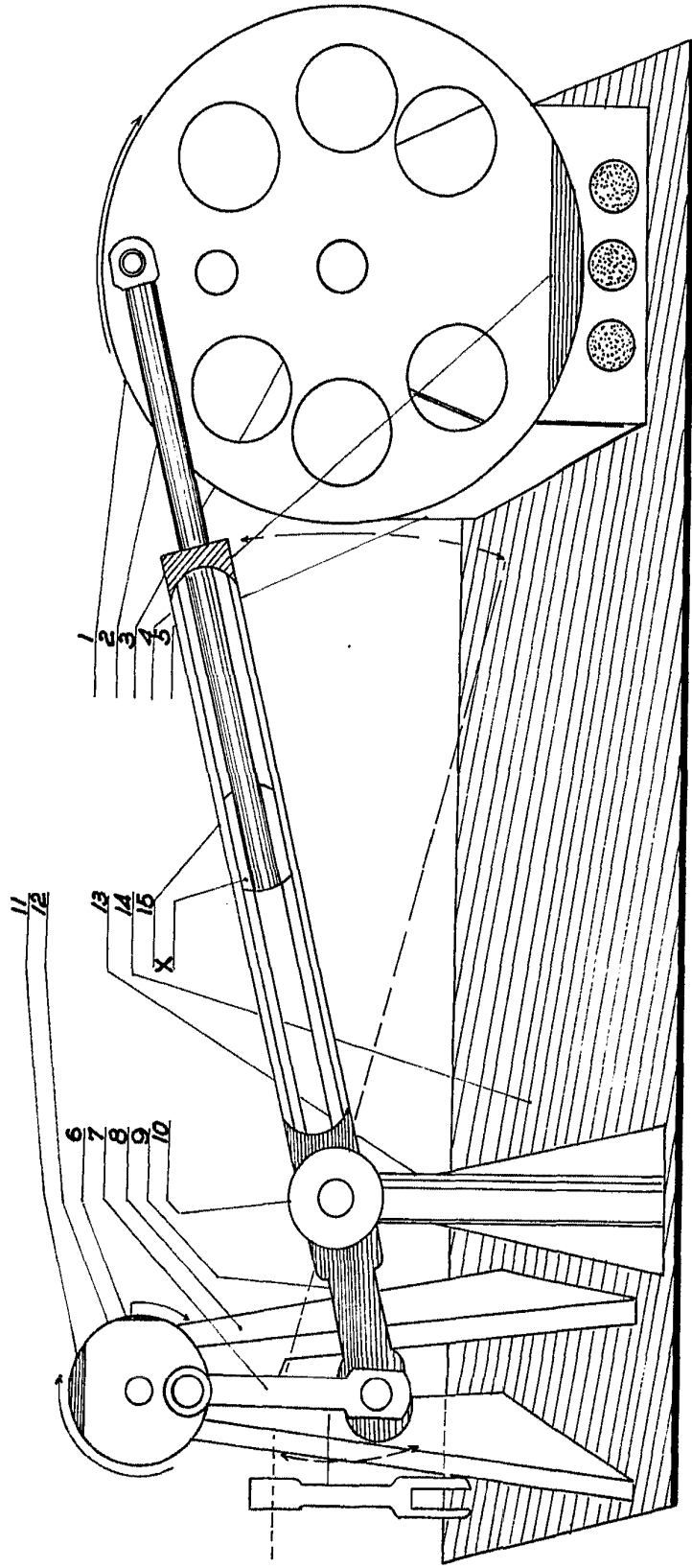

MADRID 1903
F. SANCHEZ
P.P.

D. ROBERTO GARCIA CANO

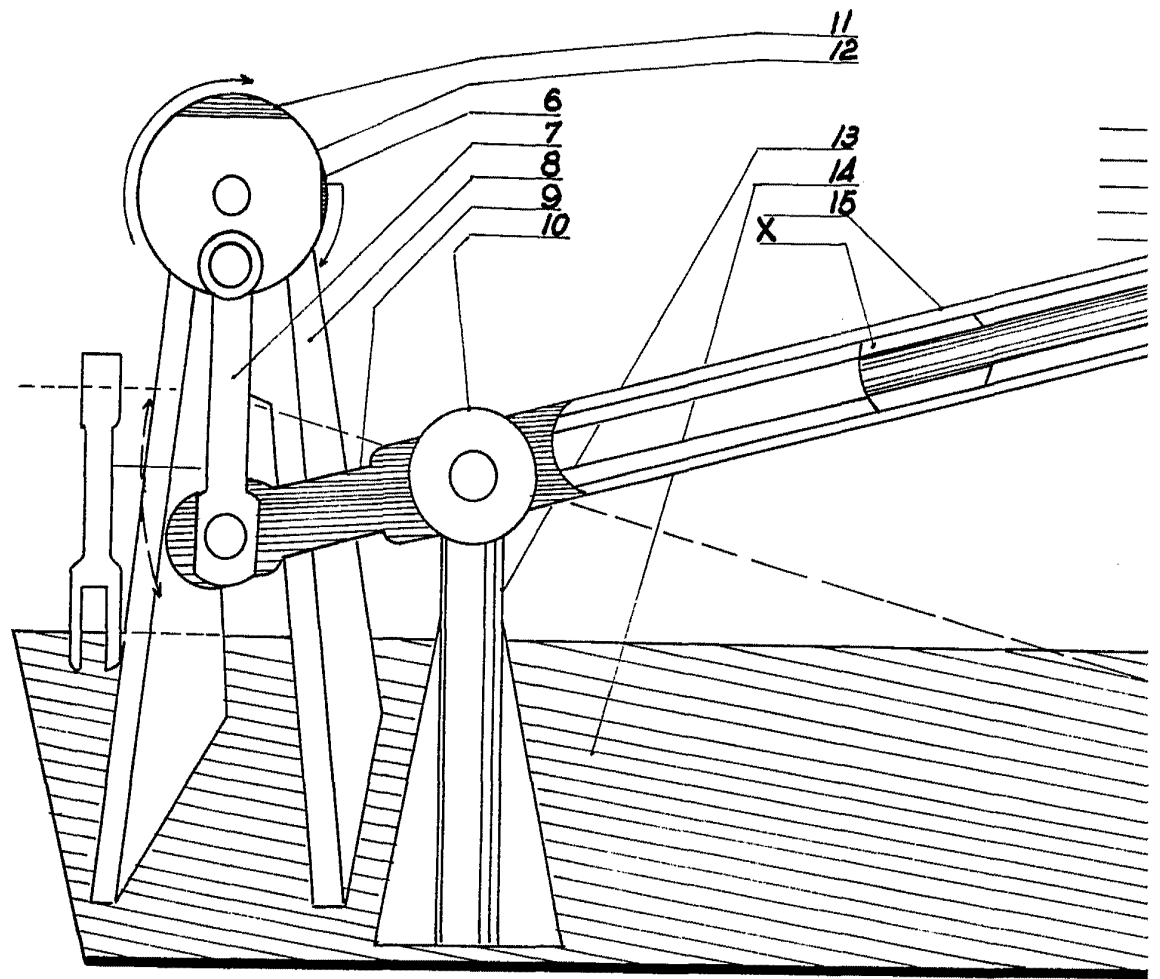

ESCALA VARIABLE

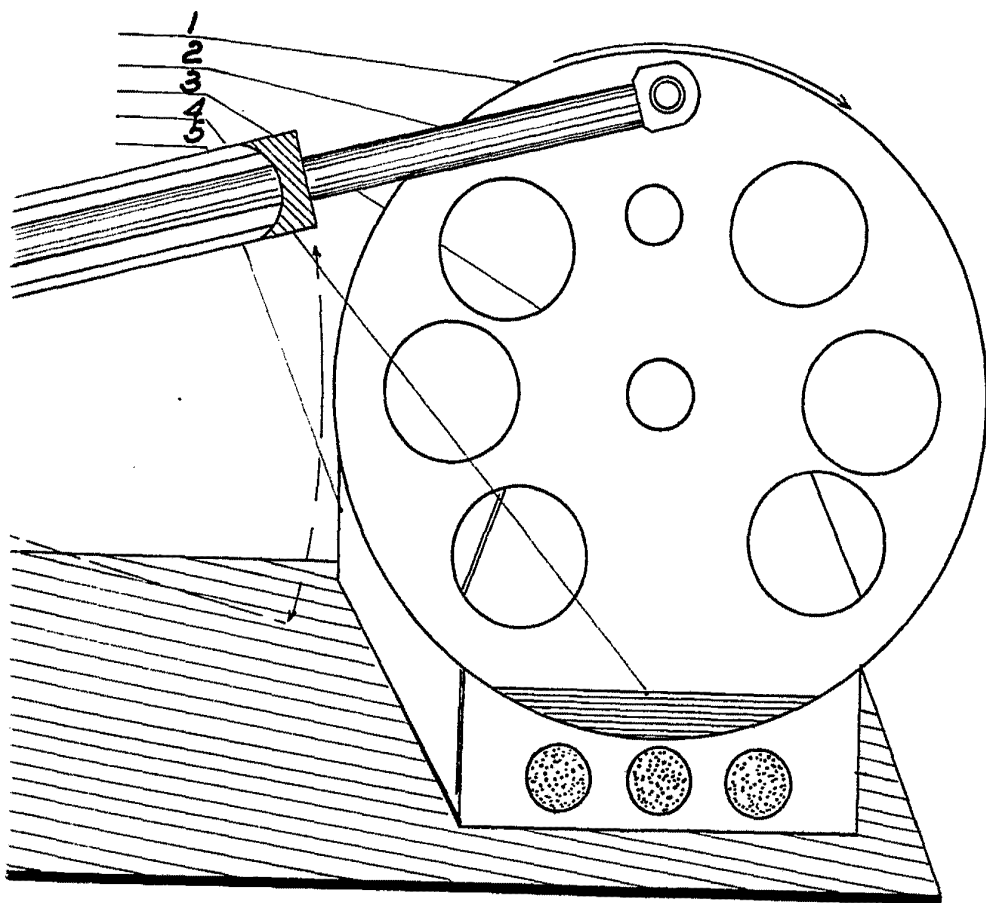

MADRID
F. SANCHEZ
P.P.