

330317



P A T E N T E
D E
I N V E N C I O N

por "PERFECCIONAMIENTOS EN ESPITAS PARA DEPOSITOS", a favor de la firma estadounidense AMERICAN FLANGE & MANUFACTURING CO. INC., residente en NUEVA YORK, N.Y. 10020, 30 Rockefeller, (EE.UU.).

= . = . =

MEMORIA DESCRIPTIVA

Este invento se refiere a espitas para recipientes y en particular concierne a las espitas para dispensar los contenidos de receptáculos de plástico flexible alojados dentro de recipientes rígidos para expedición. Más específicamente la invención se refiere a las espitas que proporcionan un punzón para pinchar el receptáculo de plástico dentro del recipiente rígido, al propio tiempo que se realiza una junta impermeable con la pared del recipiente, proporcionando también un asiento rígido con respecto a la pared del recipiente que bordea una abertura en el mismo y, finalmente

5.



proporciona medios de válvula para dispensar selectivamente el contenido del receptáculo.

- En la expendición de productos flúidos, en cantidades relativamente pequeñas, se ha efectuado un trabajo considerablemente evolutivo en la provisión de receptáculos similares a bolsas flexibles llevadas dentro de los mismos y que llenan substancialmente el espacio dentro de los recipientes relativamente rígidos. Estos depósitos o recipientes pueden estar formados de tabla acanalada, plástico relativamente rígido u otro material apropiado. La expedición de diversos flúidos en esta forma es particularmente ventajoso para mercaderías que no se conservan bien cuando se hallan en contacto con el aire, de las cuales el vino es un ejemplo sobresaliente. Los receptáculos flexibles para los cuales el dispositivo de dispensación de esta invención resulta adecuado, alcanzan esta ventaja en virtud de que se contraen debido a la presión atmosférica cuando el líquido de su interior es extraído, eliminando así cualquier espacio substancial capaz de contener aire en contacto con el líquido. A pesar de tal contracción, la espita de esta invención mantiene una estrecha junta con la pared del receptáculo.
- 5.
- 10.
- 15.
- 20.

- La economía en la construcción de la espita y el asegurado de los receptáculos en un factor importante, tanto más cuanto que los receptáculos de plástico similares a bolsas o sacos y sus cajas de cartón que lo cir-
- 25.



- cundan son desechados, normalmente, siendo solamente proyectados para una única utilización. Si, no obstante, se constituye un dispositivo de dispensación para unión integral con el receptáculo y el receptáculo es, a su vez,
5. formado para unirlo, o recibir, el dispositivo de dispensación, el coste del envasado se hace prohibitivo. Por otra parte, los esfuerzos hasta ahora realizados para la provisión de un dispositivo de espita o de dispensación separado aplicado por el consumidor ha sido relativamente
10. insatisfactorio por una diversión de motivos. Algunos de ellos han fallado inicialmente para realizar una junta hermética con el miembro similar a una bolsa de plástico flexible en la iniciación. Otros, aún cuando han efectuado tal junta en la iniciación, han fallado para mantenerla contra
15. tales acciones como son el bamboleo del miembro de espita en la dispensación de los contenidos. Dicho bamboleo o balanceo ha sido debido hasta el presente, en parte, a la inadecuada provisión para el asegurado del miembro de espita rígidamente con respecto al recipiente rígido.
20. Además, la provisión de los miembros de válvula del arte anterior de esta categoría no ha sido de por sí suficientemente total y exacta para proporcionar construcciones sin escapes capaces de funcionamiento a prueba de inxertos.

El miembro de espita de esta invención elimina



- todas las desventajas del arte previo y proporciona un dispositivo del tipo de punzón económico y totalmente efectivo, combinado con un miembro de válvula, cuya espita puede ser utilizada repetidamente cuando el usuario recibe envíos
5. periódicos de mercaderías envasadas en miembros similares a bolsas llevados en recipientes rígidos. Ante todo, el miembro de punzón se diseña de tal modo que cuando perfora la pared del saco de plástico flexible y es forzado dentro del mismo, se realizará y mantendrá una junta hermética con el material del saco o bolsa en tanto que el miembro de bolsa esté formado de un material que sea estirable y tenga una capacidad tendiente a retornarlo a su estado original. El polietileno es un ejemplo, no limitativo, de dicho material.
- 10.
15. En particular, esta invención proporciona igualmente una espita para el asegurado sencillo y a prueba de inexpertos, con respecto a la pared del recipiente rígido. Todo lo que para ello se precisa es efectuar la introducción del punzón a través de la sección ya perforada a indicada de la pared del recipiente, y después de forzarla para la extensión total permitida por su construcción se gira la espita en la extensión indicada de modo que los miembros de excéntrica hermetizantes formados integralmente con la espita la lleven estrechamente contra la
- 20.
25. pared del recipiente. Una vez efectuado este asegurado hermético, la válvula puede ser girada para dispensar el



fluido, sin que se produzca en modo alguno alteración de la junta entre el cuerpo de espita y la pared rígida.

Adicionalmente, esta invención incluye la provisión de evitar el giro del miembro de espita demasiado

5. lejos en cualquier dirección, asegurando así que será cerrado totalmente cuando se proyecte cerrar y viceversa. Mediante estos medios se alcanza un cierre estanco y un efectivo vertido del fluido.

Todas las características anteriores están incorporadas en una construcción de espita realizada en solamente

10. dos partes, las cuales son fácilmente montadas y desmontadas, aunque permanecerán en estado de montaje a menos que se efectue una fuerza especial para separarlas. Estas dos partes son igualmente capaces de ser realizadas en grandes
15. cantidades, en matrices de múltiples cavidades que funcionan en ciclos de corte tiempo.

Por consiguiente, un objeto principal de esta invención es proporcionar espitas del tipo punzón efectivas para receptáculos flexibles de paredes perforables.

20. Otro objeto es proporcionar dichas espitas que forman una junta estanca a las fugas con las paredes de dichos receptáculos.

Todavía otro objeto es proporcionar tales espitas que puedan ser fácilmente aseguradas a las paredes rígidas



de los recipientes portadores para receptáculos flexibles, de manera fácilmente realizable por inexpertos.

Otro objeto es proporcionar tales espitas con apertura de válvula efectiva, cuya terminación de movimiento en sus extremos sea controlada de manera efectiva.

Un ulterior objeto es proporcionar tales espitas provistas de miembros de válvula, las cuales pueden montarse o desmontarse para ejercer fuerza adecuada, pero que mantienen su conjunción en relación exenta de fugas en la operación normal de dispensación.

Todavía un ulterior objeto es proporcionar tales espitas, que son de construcción económica y que pueden ser fabricadas con poco coste a base de un material plástico, elástico y flexible.

Aún un ulterior objeto es proporcionar tales espitas, cuya aplicación a receptáculos y la apropiada utilización de las cuales serán fácilmente evidentes al usuario de las mismas.

Ulteriores objetos y con más detalle resultarán en parte obvios y en parte serán indicados en la descripción de esta invención, en conjunción con los dibujos que la acompañan.

En los dibujos:

la Figura es una vista en perspectiva que mues-



tra un recipiente y la espita, antes del asegurado la espita en la pared de un recipiente;

la Figura 2 es una vista en perspectiva que muestra la espita asegurada a la pared de un recipiente;

5. la Figura 3 es una vista en perspectiva, desconjuntada, de la espita con ciertas partes desgajadas para la ilustración más clara de la invención;

10. la Figura 4 es una vista en elevación lateral, en sección transversal, de la espita tomada a lo largo de las líneas 4-4 de la Figura 2, y que muestra la espita asegurada a la pared de un recipiente;

la Figura 5 es una vista horizontal, es sección transversal, de la espita tomada a lo largo de la línea 5-5 de la Figura 4;

15. la Figura 6 es una vista en elevación extrema, en sección transversal, de la porción de válvula de la espita tomada a lo largo de las líneas 6-6 de la figura 3;

20. la Figura 6A es una vista en elevación extrema en sección transversal, de la porción de punzón de la espita, tomada a lo largo de las líneas 6a-6a de la Figura 3;

la Figura 7 es una vista extrema, en perspectiva, del extremo exterior de la porción de punzón de la espita; y

la Figura 8 es una vista horizontal, en sección



transversal, similar a la Figura 5, mostrando una construcción modificada de la espita.

La nueva espita 14, como se ve mejor en la Figura 3, comprende un miembro de punzón 15 y un miembro de válvula 16. El miembro punzón está moldeado de manera convencional a base de un material plástico flexible del cual el polietileno es un ejemplo no limitativo. El miembro de válvula se moldea de modo convencional a base de un material plástico rígido del cual el polipropileno es un ejemplo no limitativo. El miembro punzón 15 comprende un cilindro 17 recto, de pared delgada, y un miembro cónico hueco 18, alineado axialmente y formado integralmente, ahuesado hacia una punta 19. Una pluralidad de aberturas 20 están espaciadas entorno de la circunferencia del miembro cónico 18 para permitir a un líquido fluir libremente hacia el interior del miembro 18 y el cilindro 17. Un collar circular 21 se extiende radialmente hacia afuera desde el punzón y está formado integralmente con la base del miembro cónico 18 en una superficie del mismo y está formado integralmente con el cilindro 17 en la otra superficie del mismo. Un par de áreas 22 y 23 amuecadas dispuestas opuestamente están formadas en el collar 21 y se extienden radialmente hacia afuera desde la base del miembro cónico 18 y se extienden a través de la periferia exterior del collar. Un par de orejas 24 y 25 formados integralmente se extienden radialmente al exterior desde la superficie del miembro cónico 18. Las ore-



- jas 24 y 25 se disponen axialmente en alineación con las áreas amuescadas 22 y 23 respectivamente y espaciadas axialmente desde la superficie interior del collar por una distancia ligeramente menor que el grosor de la pared del recipiente al cual se asegura finalmente la espita. Las orejas 24 y 25 tienen un ancho por lo menos igual al ancho de las áreas amuescadas 22, 23, y tienen una longitud a lo menos igual al ancho del collar. Como se muestra en la
5. Figura 3, un lado de la superficie de cada una de las áreas amuescadas 22 y 23 tiene una superficie excéntrica 26 que se inclina hacia las orejas 24 y 25. La superficie lateral de cada oreja 24 y 25 dispuesta en oposición de las superficies excéntricas formadas en las muescas 22 y 23, tiene una superficie excéntrica 27 que se inclina hacia el collar
10. 21. Así pues, una vez el miembro cónico del punzón es insertado en una abertura de un recipiente, como se indicará a continuación, y cuando él es girado en el sentido de las manecillas del reloj, como se muestra en la Figura 3 y la Figura 6a, el material de la pared del recipiente que rodea inmediatamente dicha abertura, será guiado por las
15. citadas superficies excéntricas 26 y 27 entre las orejas 24 y 25 y la superficie interna del collar 21.
- 20.

Un par de orejas que se extienden axialmente 30 y 31 están formadas integralmente en la superficie exterior del miembro collar 21 en tal forma que la oreja 31 está en

25. alineación radial con el centro de la abertura 32 y la ore-



ja 30 se dispone en 180° de la oreja 31. En tal posición cada oreja 30, 31, se sitúa a 90° de las áreas amuecadas 22 y 23 y sirve como un medio de agarre por lo que puede ser girado el punzón. Una flecha indicadora 36 está formada

5. integralmente sobre el borde exterior del collar 21, en alineación radial con la oreja 30, para proporcionar una guía conveniente a fin de asegurar que la abertura 32 será posicionada encarada hacia abajo cuando el punzón sea asegurado adecuadamente en la pared del recipiente. El cilindro 17 tiene
10. una abertura circular 32 que se extiende a través de su pared lateral. La superficie extrema superior del cilindro 17 está ahuecada a su través en 180° de su circunferencia, por lo que forma espaldones 33 y 24 que se extienden axialmente hacia adentro. El espaldón 33 se dispone de modo
15. que está en alineación axial con el centro de la abertura 32.

- El miembro de válvula 16 comprende una porción de cabeza 40 y un cilindro 41 formado integralmente, que tiene un diámetro exterior substancialmente igual al diámetro interior del cilindro 17 del punzón para efectuar un empuje estrechamente friccional cuando el cilindro 41 es
20. recibido telescópicamente dentro del cilindro 17. Tal empuje no es sin embargo suficiente para prevenir el movimiento de rotación entre los citados cilindros. Una hendidura
25. circular 42 está formada en la superficie interior de la porción de cabeza 40 y circunda el extremo interior del cilin-



- dro 41 en la unión donde él se une a la porción de cabeza 40. Un miembro de tope 43 se extiende radialmente a través de la ranura 42. Una abertura 44, que tiene substancialmente el mismo diámetro que la abertura 32, en el cilindro 17, se extiende a través de la pared lateral del cilindro 41 y se dispone de modo su centro esté en alineamiento axial con el tope 43. Una ranura 45 se forma en la superficie exterior del cilindro 41 y se dispone adyacente a su extremo exterior. Como se muestran en las Figuras 4 y 5, la superficie interior del cilindro 17 está provista con un espaldón circular 46 que tiene substancialmente el mismo grosor que la profundidad de la ranura 45 y un ancho substancialmente el mismo que el ancho de la ranura 45. Así pues, cuando el cilindro 41 es recibido telescópicamente dentro del cilindro 17, el extremo exterior del cilindro 17 se asienta totalmente dentro de la ranura 42 del miembro de válvula y el espaldón 46 dentro del cilindro 17 se asienta dentro de la ranura 45 en el cilindro 41 para prevenir el desplazamiento axial del cilindro 41 del cilindro 17.
- Según se ha descrito antes, el extremo exterior del cilindro 17 tiene la mitad de su superficie extrema ahuecada por una distancia igual al ancho de los espaldones 33 y 34. Los espaldones 33 y 34 tienen un ancho ligeramente mayor que el fondo de la ranura 42, de modo que en relación montada del punzón 15 y válvula 16 la superficie extrema no ahuecada del cilindro 17 se asienta contra la superficie de



- fondo de la ranura 42 y la superficie ahuecada extrema del cilindro corre libre del miembro de tope. En consecuencia en tal relación montada, la porción de válvula 16 es girada libremente en cualquier dirección a través de un arco de 180°. El centro de la abertura 32 se dispone en la misma distancia axial del extremo del cilindro 17 como el centro de la abertura 44 está dispuesto de la superficie de fondo de la ranura 42, de modo que en tal relación montada los centros de las aberturas 32 y 44 se hallan en el mismo plano radial. Como se ha indicado inicialmente, el centro de la abertura 44 en el cilindro 41 está en alineación axial con el tope 43, y el centro de la abertura 32 está en alineación axial con el espaldón 33 en el extremo del cilindro 17. Así pues, mediante rotación, contraria a las manecillas del reloj, del cilindro 41, el tope 43 contactará el espaldón 33, en cuyo punto las aberturas 32 y 44 estarán en posición emparejada para permitir un libre flujo de líquido a su través. Mediante rotación, en el sentido de las manecillas del reloj, del cilindro 41, el tope contactará el espaldón 34 en el extremo del cilindro 17, en cuya posición las aberturas 32 y 44 se situarán a 180° aparte para bloquear el flujo de fluido.

- Como se muestran en las Figuras 1 y 2, la nueva construcción de espita de esta invención se emplea en conjunción con un recipiente 10, dentro del cual se dispone una bolsa de polietileno 11 llena con un líquido. El



- líquido expande el saco o bolsa 11 para conformarse al contorno del recipiente, de modo que el propio saco o bolsa quede retenido contra la superficie interior del recipiente sin que necesariamente sea una parte integral del mismo.
5. Un área circular 12 a eliminar por punzonado, que tiene áreas de oreja 13 que se extienden exteriormente, es predebilitada en el borde inferior de una pared lateral del recipiente, de modo que pueda ser hincada con facilidad para formar una abertura del mismo contorno que el área predebilitada.
- 10.

- En el funcionamiento, el extremo en punta 19 del miembro punzón 15 es presionado contra el área predebilitada 12, 13, para empujar la misma fuera de la pared del recipiente. Debido a que la bolsa o saco 11 es flexible y no está asegurado a la pared del recipiente, cede suficientemente para permitir a la porción separada caer dentro del huelgo del depósito de la abertura predebilitada.
- 15.

- Mediante movimiento continuado hacia adentro del punzón su extremo afilado 19 perfora la bolsa 11. Cuando el miembro cónico 18 del punzón es forzado dentro de la pared de la bolsa de polietileno 11, su diámetro incrementado estira el material que circunda la abertura de la bolsa. El material de polietileno que constituye el sacom bolsa 11 tiene una "memoria", esto es, cuando el material es estirado, tiende a retornarlo a su configuración original. Cuando el punzón es forzado dentro de la abertura inicial de la
- 20.
- 25.



- bolsa, el estirado ocasiona a una pequeña cantidad de dicho material descansa a lo largo de la superficie cónica del punzón y, debido a sus características de "memoria", forme un sellado estanco al líquido con la superficie del punzón.
5. El punzón es orientado en relación al recipiente 10, de modo que las orejas 24, 25 están en alineación con las áreas 13 en la pared del recipiente y la flecha 36 apunta hacia la izquierda, como se ve en las Figuras 1 y 2. El miembro cónico 18 del punzón es forzado dentro de la bolsa 11, hasta que las orejas 24, 25, pasan a través de las áreas 13 en la pared del recipiente y hasta que la superficie inferior del collar 21 confina con la superficie exterior de la pared del recipiente. Las orejas 30, 31, son agarradas por el operario y se gira el punzón en 90°, en el sentido de las manecillas del reloj, hasta que la flecha 36 se extiende verticalmente. En esta posición, la abertura 32 se encara hacia abajo y el material de pared del recipiente que circunda el área 12 se asegura entre la superficie interior del collar 21 y las orejas 24 y 25. Cuando el punzón es girado en 90° en la citada dirección de las manecillas del reloj, las superficies excéntricas 26, 27, en las orejas 24, 25 sobre la pared lateral de las áreas amuescadas 22, 23, en el collar 21, guía el material de pared que circunda el área 12 en el recipiente entre la superficie interior del collar y la oreja, y al propio tiempo ocasiona que el punzón sea llevado estrechamente hacia la pared del



- recipiente. Además, debido a que las superficies amplias de las orejas 24, 25, están en alineación axial con las áreas amuescadas 22, 23, y están desplazadas axialmente de la superficie interior del collar 21 por
5. una distancia ligeramente menor que el grosor de la pared del depósito, el material de la pared que circunda la abertura 12 en la pared del recipiente puede expandirse ligeramente dentro de las áreas amuescadas para bloquear más efectivamente el miembro de punzón en la
10. pared del recipiente y prevenirlo de soltarse de la pared del recipiente por una operación repetida subsiguiente del miembro de válvula. Previamente a la inserción del punzón en la pared del depósito, el miembro de válvula 16 se monta con el miembro punzón 15 y gira en relación
15. a él, de modo que su abertura 44 está fuera de alineación con la abertura 32 del punzón, a fin de que cuando el punzón es asegurado firmemente a la pared del recipiente no se escape líquido. Después de que el punzón ha sido así asegurado a la pared del recipiente, el miembro de válvula
20. puede ser girado selectivamente para dispensar el líquido sin perturbación de la junta entre el punzón y la pared del recipiente.

En la construcción modificada mostrada en la Fig. 8, se forma una área ahuecada 47 en la superficie del

25. miembro cónico 18 adyacente a la junta de aquel miembro con el collar 21. En tal modificación, el material esti-



rado de la bolsa 11, circundante a la abertura trepanada en el saco, descansa dentro de la cavidad 47 para formar un sellado estanco.

- Cambios y modificaciones de la construcción y diferentes realizaciones de la invención podrán sugerirse a los entendidos en el arte y podrán realizarse sin salirse del espíritu y el alcance de la invención. Por consiguiente, se entiende que toda la materia contenida en la anterior descripción o representada en los dibujos que se acompañan, será interpretada como siendo ilustrativa y no en sentido limitativo.
- 5.
- 10.

= . =



N O T A

Descrito el objeto del presente invento, se declaran nuevas y de propia invención las siguientes reivindicaciones;

1. Perfeccionamientos en espitas para depósito que comprenden, la combinación de un miembro de prueba (15) y un miembro de válvula (16), comprendiendo el citado miembro de prueba (15) un miembro cilíndrico hueco (17), estando formado un extremo del citado miembro cilíndrico (17) en una porción cónica cerrada (18), comunicando una abertura (30) en la citada porción cónica (18) con el interior del citado miembro cilíndrico de prueba (17), una abertura de descarga (32) adyacente al otro extremo del citado miembro cilíndrico de prueba (17) caracterizados por medios de asegurado a la pared del depósito formados integralmente sobre el citado miembro de prueba (15) y situados entre las citadas aberturas (18, 32), comprendiendo el citado miembro de válvula (16) un miembro cilíndrico hueco (41) recibido telescópicamente y giratoriamente dentro del citado miembro cilíndrico de prueba (17), una abertura de descarga (44) en el citado miembro cilíndrico de válvula (41) en el mismo plano radial que la citada abertura (32) de descarga de prueba, y medios para limitar el movimiento de giro del citado miembro cilíndrico de válvula (41) relativo al citado miembro cilíndrico de prueba (17), por lo que la citada abertura de descarga de válvula (44) puede situarse selectivamente fuera



de alineación con la citada abertura de descarga de prueba (32) y situarse en alineación con la citada abertura de descarga de prueba (32).

5. 2. Perfeccionamientos según la reivindicación 1, caracterizados porque los citados medios de asegurado a la pared del depósito comprenden un collar (21) integral radialmente hacia afuera formado sobre el citado miembro cilíndrico de prueba (17), una pluralidad de áreas entalladas 22,23 formadas en el citado collar (21) y que se extienden radial y exteriormente de la base del citado collar (12) y que se extienden a través de la periferia exterior del citado collar, una pluralidad de salientes (24,25) que se extiende radialmente hacia afuera, formado integralmente sobre el citado miembro cilíndrico de prueba (17), situándose cada uno de los citados salientes (24,25) en alineación axial con una entalla (22,23) en el citado collar (21) y desplazado axialmente del citado collar una distancia menor que el grosor de una pared de depósito al cual debe insertarse.
- 10.
- 15.

20. 3. Perfeccionamientos, según la reivindicación 2, caracterizados porque los citados salientes (24,25) tienen un ancho por lo menos igual al ancho de las entallas (22, 23) en el citado collar (21) y una longitud por lo menos igual al ancho del citado collar (21).

4. Perfeccionamientos, según la reivindicación 1, ca-



racterizados por una superficie excéntrica (27) formada sobre un borde de cada uno de los citados salientes (24, 25) y una superficie excéntrica (26) se forma sobre un borde de la citada entalla (22,23) en el citado collar

5. Perfeccionamientos, según la reivindicación 2, caracterizados porque los citados medios para limitar el movimiento de giro del citado miembro cilíndrico de válvula (41) con respecto al citado miembro de prueba (15) comprenden una ranura (42) que rodea el extremo exterior (40) del citado miembro cilíndrico de válvula (41) para recibir el otro extremo citado del miembro cilíndrico de prueba (17), estando una porción de la superficie extrema del citado otro extremo del citado miembro cilíndrico de prueba (17) rebajado para formar porciones de apoyo (33,34) que se extienden axialmente hacia adentro y espaciadas, un miembro de tope (43) que se extiende transversalmente en una porción de la citada ranura (42) para empeñar las citadas porciones de apoyo (33, 34) bajo giro del citado miembro cilíndrico de válvula.
- 10.
- 15.
20. 6. Perfeccionamientos, según la reivindicación 2, caracterizados por medios (45,46) para enclavar giratoriamente el citado miembro cilíndrico de válvula (41) al citado miembro cilíndrico de prueba (17) para prevenir el desplazamiento axial del citado miembro cilíndrico de válvula (41) con respecto al citado miembro cilíndrico de prueba (17).
- 25.



7 . Perfeccionamientos en espitas para depósitos.

Según se describe y reivindica en la presente memoria descriptiva que consta de 20 hojas foliadas y escritas a máquina por una sola cara.

Madrid, a 17 de Agosto de 1966

p.a.

JAIME ISERN
Firmado: JOSÉ RODRÍGUEZ

33 03 17



Fig. 1.

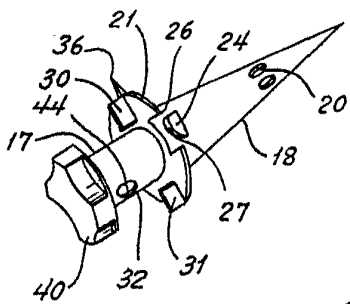
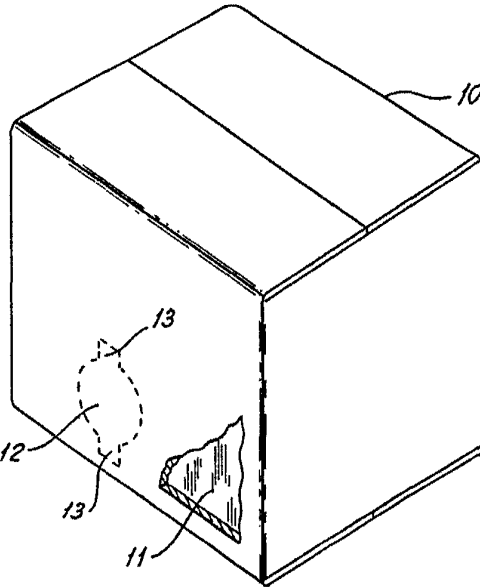
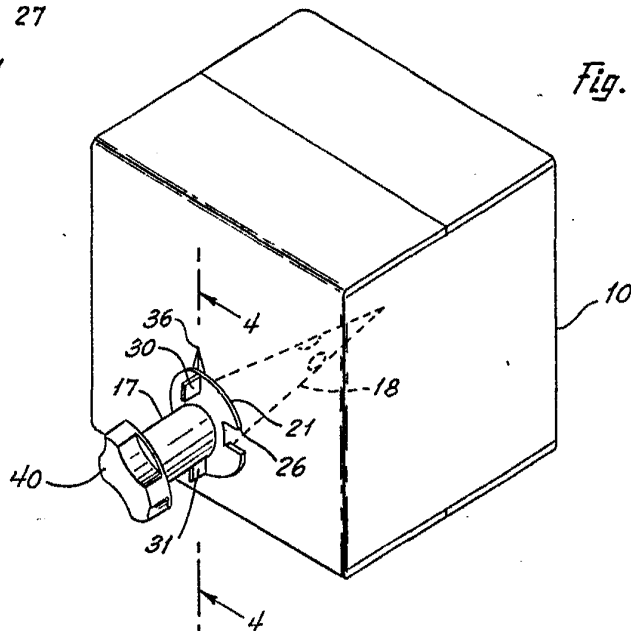

Fig. 2.



(66-2482)

Madrid 7 AGO 1966
Jaime Lsern
J. R. Lsern

Firmado: JOSE RODRIGUEZ

330317

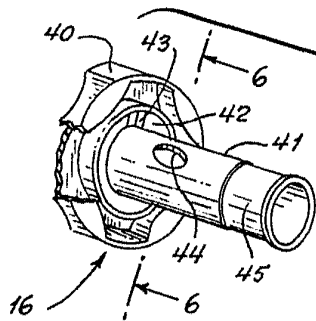

Fig. 3.

Fig. 7.

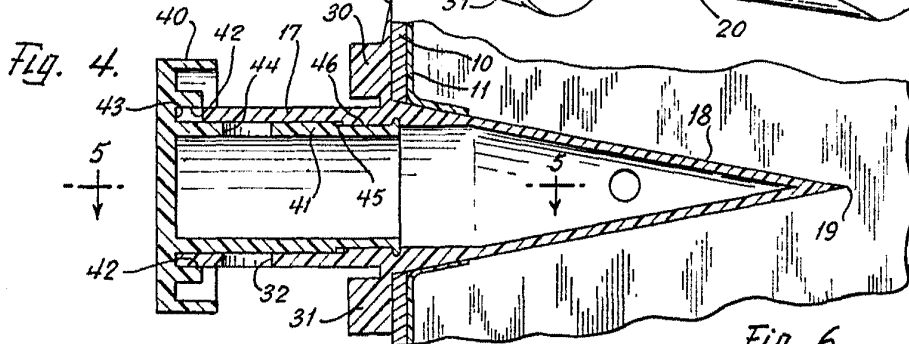
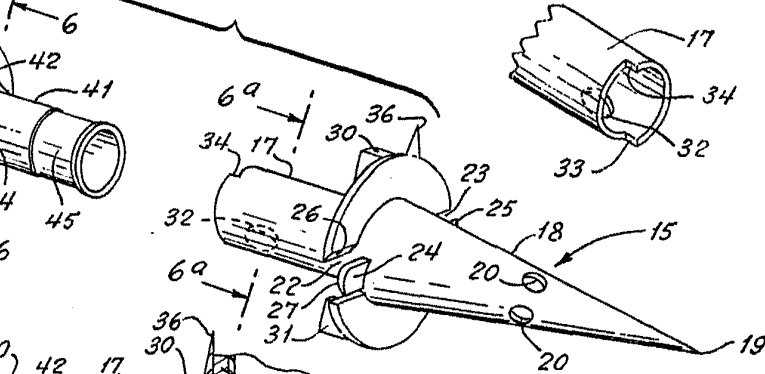

Fig. 4.

Fig. 6.

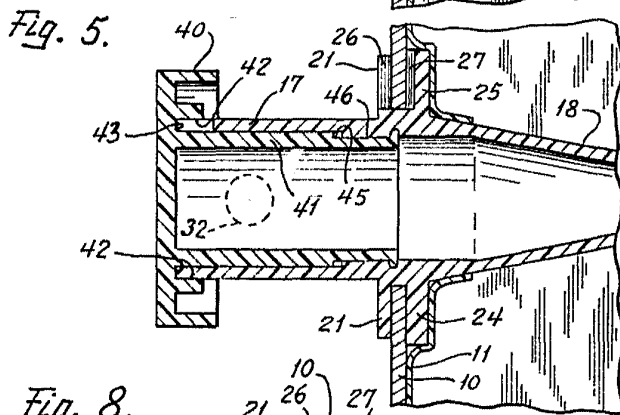

Fig. 5.

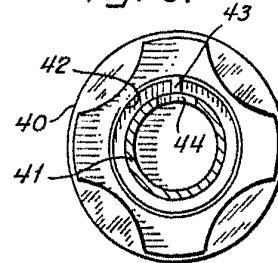

Fig. 6a

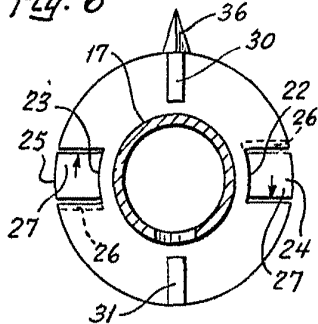
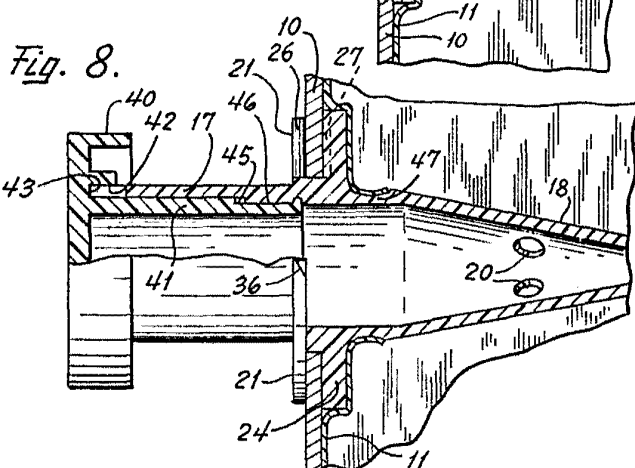

Fig. 8.



Madrid, 17 AGO 1966

Jaime Isern

J. Isern

Firmado: JOSE RODRIGUEZ

(66-2482)