



350258

P A T E N T E
D E
I N T R O D U C C I O N

a favor de PERPETUUM-EBNER ESPAÑOLA, S.A., entidad española, domiciliada en Barcelona, calle Padilla, 327-329, por "PERFECCIONAMIENTOS EN LA CONSTRUCCIÓN DE MUEBLES PARA APARATOS REPRODUCTORES DE SONIDO".

- . -

MEMORIA DESCRIPTIVA

La presente invención tiene por objeto unos perfeccionamientos aplicados a la construcción de muebles para aparatos reproductores de sonido, con cuyos perfeccionamientos se obtienen ventajas importantes, tanto de orden funcional, como estético.

5.

Los perfeccionamientos en cuestión consisten en estructurar dichos muebles según un armario, que presenta un alojamiento en el que se encuentra el aparato fonorreproductor armado en su correspondiente caja, la cual está montada de manera que puede sobresalir del alojamiento

10.



2 AGO.

y mantenerse en posición horizontal para el empleo del aparato, así como ser plegada y retraída dentro de dicho alojamiento. Junto a éste se encuentra un cuadro de mando vertical en el que van dispuestos verticalmente alineados unos botones de mando.

5.

El armario tiene una puerta de dos hojas articuladas a bisagra, las cuales forman cajas en el interior de las cuales están dispuestos respectivamente los dos altavoces de sonido estereofónico en disposición orientable, variando la posición orientable, variando la posición de las hojas de la puerta.

10.

Los dibujos adjuntos muestran, a título de ejemplo, no limitativo del alcance de la presente invención, una forma preferida de llevarla a la práctica, en representación esquemática.

15.

En los expresados dibujos, la figura 1 es una vista en perspectiva del conjunto formado por un mueble y el aparato reproductor de sonido correspondiente, estando el mueble abierto y el aparato en posición de empleo; la figura 2 es un alzado lateral correspondiente a la figura anterior; las figuras 3 y 4 demuestran en igual alzado el abatimiento del aparato en el interior del mueble, cerrado éste, y la figura 5 ilustra el mueble igualmente cerrado, visto en perspectiva.

20.

25.

Los muebles para aparatos reproductores de sonido contruidos de conformidad con los presentes perfeccionamientos consisten en un armario -1- en el que está formado un alojamiento -2- para el conjunto de un aparato, en este



- caso tocadiscos, y su correspondiente caja -3-, adyacente a cuyo alojamiento se encuentra un cuadro de mando vertical, que comporta un panel -4-, al que va superpuesta una placa -4a-, de la que sobresalen, alineados verticalmente, unos
5. botones de mando -5-. El armario comprende una puerta dividida en dos hojas -6- de suficientes dimensiones para el alojamiento de los dos altavoces de sonido estereofónico, cuyas puertas son portadoras de sendas láminas enrejilladas -7- para el paso del sonido. Esta disposición de los altavoces
10. permite el orientarlos como convenga colocando las hojas -6- de la puerta en posición oportuna, para obtener así los efectos sonoros deseados.

- La caja -3- con el aparato tocadiscos en el caso de interesar una gran accesibilidad al aparato, puede ir
15. provista eventualmente de dos correderas laterales -8- sobre sendos pivotes -9- previstos en el armario, y de manera que puede apoyarse y quedar en posición horizontal, sobresaliente del alojamiento -2- (Figuras 1 y 2) para el empleo del tocadiscos, cuya caja -3- puede oscilar por sus correderas -8- sobre los pivotes -9-, de suerte que se introduce
20. en el alojamiento -2-, en el que es susceptible de permanecer en posición vertical, con posibilidad de resultar totalmente oculto en el armario, cerrando a tal fin las hojas -6- de la puerta (Figuras 3 y 4).

25. Las ventajas de orden funcional, de protección y estético que proporcionan a los aparatos fonorreproductores los muebles construidos con arreglo a las mejoras descritas, son evidentemente muy importantes, por lo que no es necesario insistir sobre el particular. Por lo demás, debe hacer-



se constar que serán independientes del objeto de la invención los detalles y características accesorias empleadas en su puesta en práctica y, en general, cuanto no altere la esencialidad de las siguientes reivindicaciones.

- . -

N O T A

5. Se reivindica como objeto de la presente patente de introducción:
1. Perfeccionamientos en la construcción de muebles para aparatos reproductores de sonido, que consisten esencialmente en constituir dichos armarios por una caja poseedora de un alojamiento para un aparato fonorreproductor armado en su correspondiente plataforma, que se halla montada de manera que puede sobresalir y mantenerse en posición horizontal para el empleo del aparato, así como ser plegada y retraída dentro de dicho alojamiento girando sobre un eje horizontal y ocultada mediante una puerta protectora dividida en dos hojas articuladas a bisagra, las cuales forman cajas en las que se alojan respectivamente los altavoces de sonido para la reproducción estereofónica, que gracias a la oportuna posición de las hojas abiertas, son orientables, cuyos muebles quedan completados con un tablero de mandos vertical adyacente al alojamiento, en forma que los mismos quedan en disposición fácilmente maniobrable.
- 10.
- 15.
- 20.
2. Perfeccionamientos en la construcción de muebles



2 AGO

5. para aparatos reproductores de sonido, de acuerdo con la reivindicación 1, caracterizados por el hecho de que la caja con el aparato tenga dos correderas laterales montadas deslizantes y oscilantes sobre sendos pivotes previstos en el armario, de modo que dicha caja puede resultar apoyada en posición vertical, una vez retraída dentro del mueble, con lo que éste presenta profundidad reducida, ocupando escaso espacio.

10. 3. Perfeccionamientos en la construcción de muebles para aparatos reproductores de sonido.

La presente memoria consta de cinco hojas foliadas escritas a máquina por una sola cara.

Barcelona, 2 de agosto de 1966.

PERPETSUM-EBNER ESPAÑOLA, S.A.

p.a.

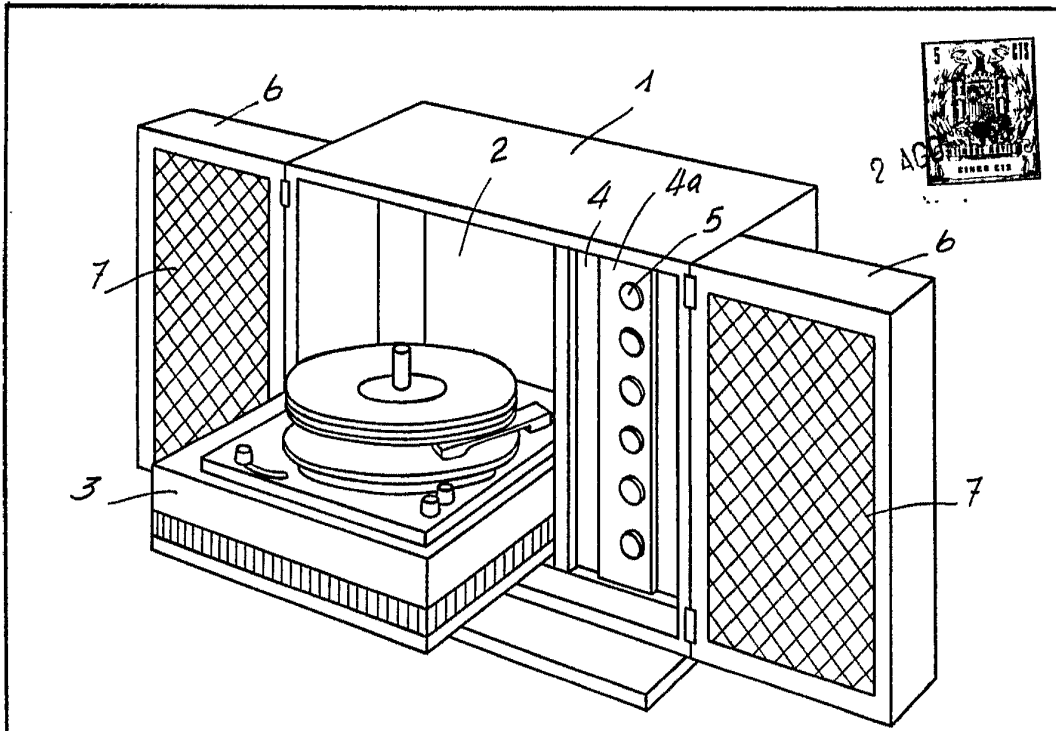

Fig. 1

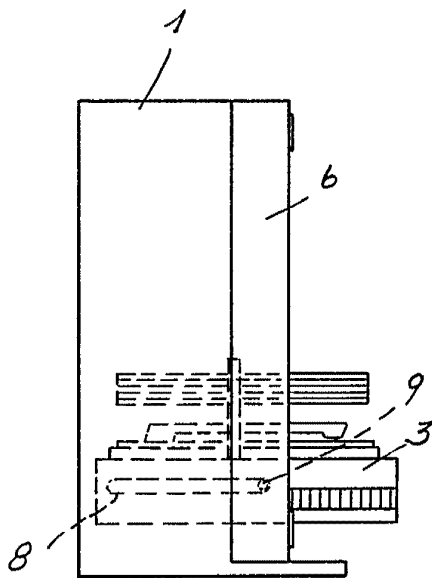

Fig. 2

Barcelona,
Perpetuum - Ebner Española, S.A.
p. a.

12819

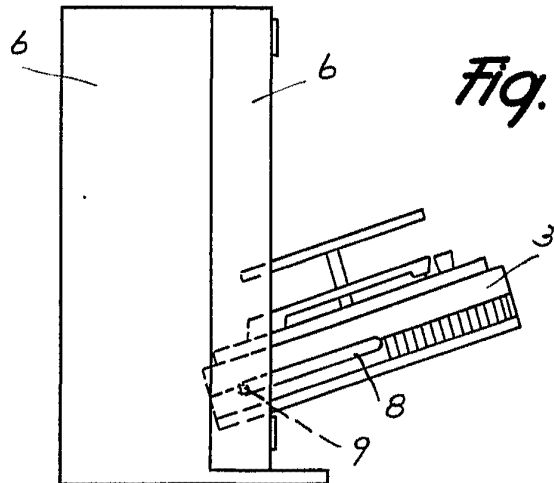

Fig. 3

2 AF.



Fig. 4

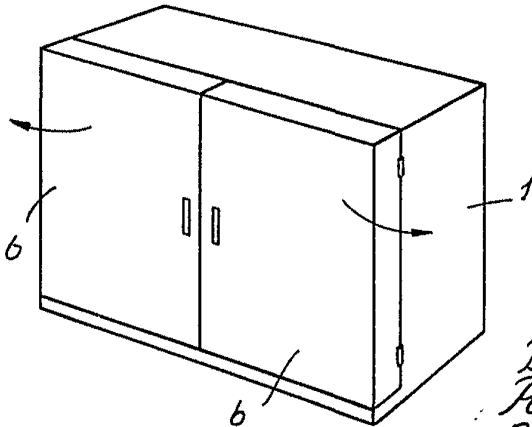
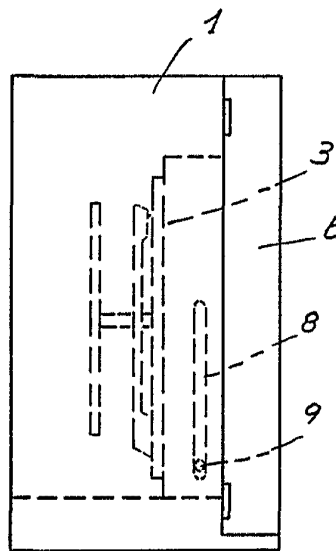

Fig. 5

Barcelona, L 2 AF.
Perpetuum - Ebner Española, S.A.
P. a.

13.879