

329668



Memoria Descriptiva

Correspondiente a una PATENTE DE INVENCION que por un periodo de veinte años, para toda España, se solicita a favor de la razón social

INDUSTRIAS METALURGICAS AZU S.L.

con domicilio en Pamplona, calle Sangüesa nº 11, 3º, drcha, por

"PERFECCIONAMIENTOS EN LAS CERRADURAS DE PUERTAS DE VEHICULOS"

El objeto de la presente solicitud de patente de invención, se refiere a perfeccionamientos introducidos en las cerraduras destinadas a puertas de vehículos, en especial omnibus, los cuales perfeccionamientos aportan una novedad que imparte la ventaja de que la cerradura es simétrica y no guarda manos, es  
5 decir que evita el tener que disponer de dos clases de cerraduras, unas para la mano derecha y otras para la mano izquierda, ya que la cerradura perfeccionada que se preconiza sirve indistintamente para ambas manos.

Para una mayor facilidad de la descripción, a título de ejemplo, y sin carácter limitativo alguno, en el adjunto plano, se ha representado una cerradura  
10 ra dotada de los perfeccionamientos de que se trata.

.../..



La Figura 1ª representa una vista de la cerradura en alzado.

La Figura 2ª corresponde a la Figura 1, pero destapada para poder apreciar su interior.

La Figura 3ª muestra una vista frontal y

15 La Figura 4ª representa una vista de perfil.

Como puede apreciarse, los perfeccionamientos de que se trata consisten en hacer que la cerradura sea simétrica respecto a su eje medio horizontal, a cuyo efecto, sobre una plancha base -1- que se dobla en escuadra por su frente y que presenta un altorrelieve -2- para posibilitar el deslizamiento del resbalón -3-, se monta deslizante la pieza -4- porta-resbalón, guiada por un tope -5- y solicitada por un resorte -6-, poseyendo esta pieza forma simétrica respecto a 20 su eje y presentando dos frentes de asiento, a cada lado del eje, de los que, los delanteros, sirven para permitir el mando de apertura mediante las excéntricas -7- y -8- simétricas, en cuyo núcleo va el cuadradillo para inserción de la varilla de la manivela de mando. 25

Las excéntricas -9- y -10-, asimismo simétricas, posibilitan introducir seguro de cierre, pues si se las hace girar sientan sobre los frentes traseros impidiendo el deslizamiento de la pieza -4-, enclavando mediante caras planas en combinación con resortes -11- y -12-.

30 La organización simétrica descrita es la que posibilita montar la cerradura a una u otra mano indistintamente.

El mecanismo descrito va encerrado entre la placa base -1- y otra paralela -13-, estando unidas estas placas por elementos adecuados en combinación con orificios -14-.

35 Para que presente un aspecto atractivo se prevé un embellecedor de cubierta indicado con línea discontinua en la figura -4ª-.

Descrita suficientemente la invención, así como la manera de realizarla prácticamente, debe hacerse constar que la misma es susceptible de cualesquiera modificaciones de detalle, en tanto que estas no alteren su fundamentos.

---

N O T A

40

Se considera que el objeto de la patente de invención debe de recaer sobre las siguientes

.../..



REIVINDICACIONES

Primera: PERFECCIONAMIENTOS EN LAS CERRADURAS DE PUERTAS DE VEHICULOS, caracteri-  
45 zados porque posibilitan que sirvan indistintamente para ambas manos, a cuyo efec-  
to, el mecanismo posee organización simétrica respecto al eje horizontal, estando  
constituido por una plancha base, con frente doblado en escuadra y con altorrelie-  
ve para permitir el movimiento de resbalón, montándose sobre dicha plancha base y  
encerrado entre ésta y otra que se fija mediante elementos de unión, una pieza  
50 porta-resbalón, guiada por tope y solicitada mediante resorte, con dos frentes de  
asiento a cada lado del eje, en combinación con excéntricas de mando, dos de accio-  
namiento y dos de seguro.

Segunda: PERFECCIONAMIENTOS EN LAS CERRADURAS DE PUERTAS DE VEHICULOS.

Tal y como queda descrito en la presente memoria que consta de tres  
hojas mecanografiadas, escritas por una sola cara y del plano que unido a la  
misma se acompaña.

Madrid a 28 JUL. 1966

JUAN DEL VALLE  
R.R.

320608

Hoja unica

Industrias Metalúrgicas Ami S.L.

320608



FIG-1

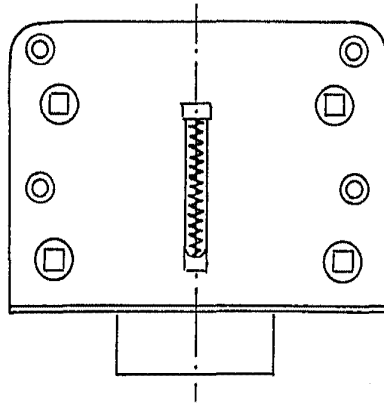

FIG-2

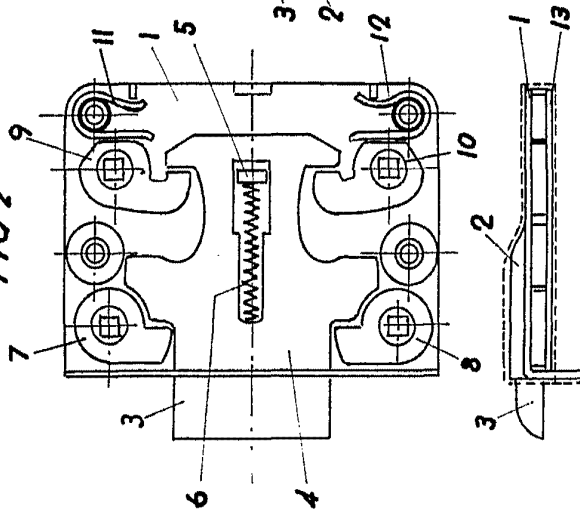

FIG-3

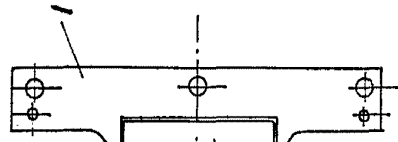
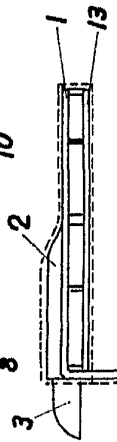

FIG-4



*Handwritten signature and text:*  
- Madrid, 10 de Julio de 1968  
E.T.

32 0668

FIG-1

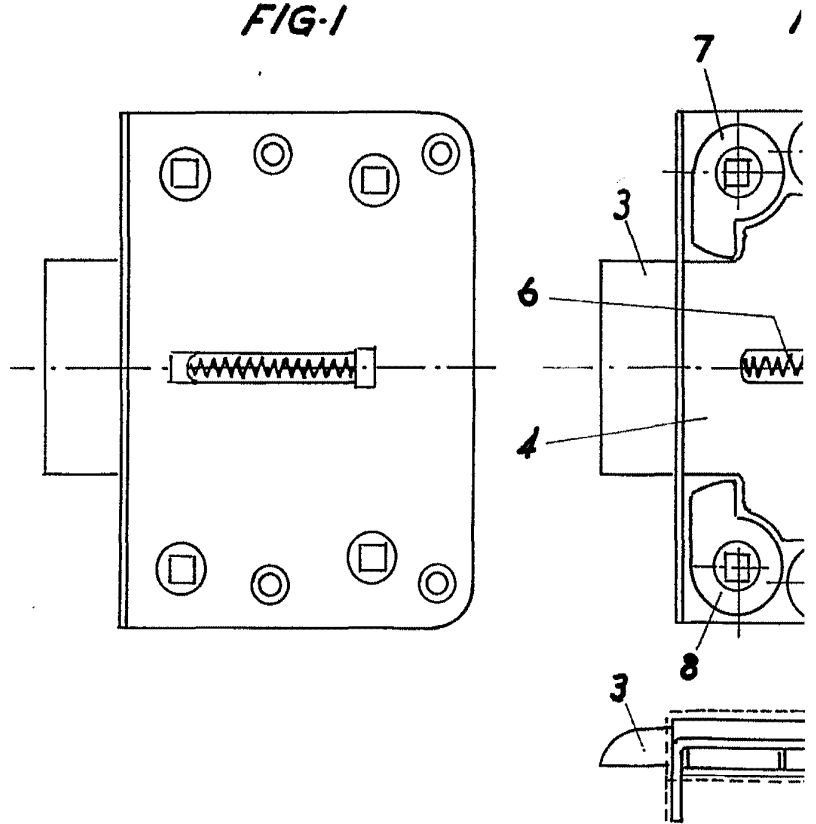



FIG-2

FIG-3

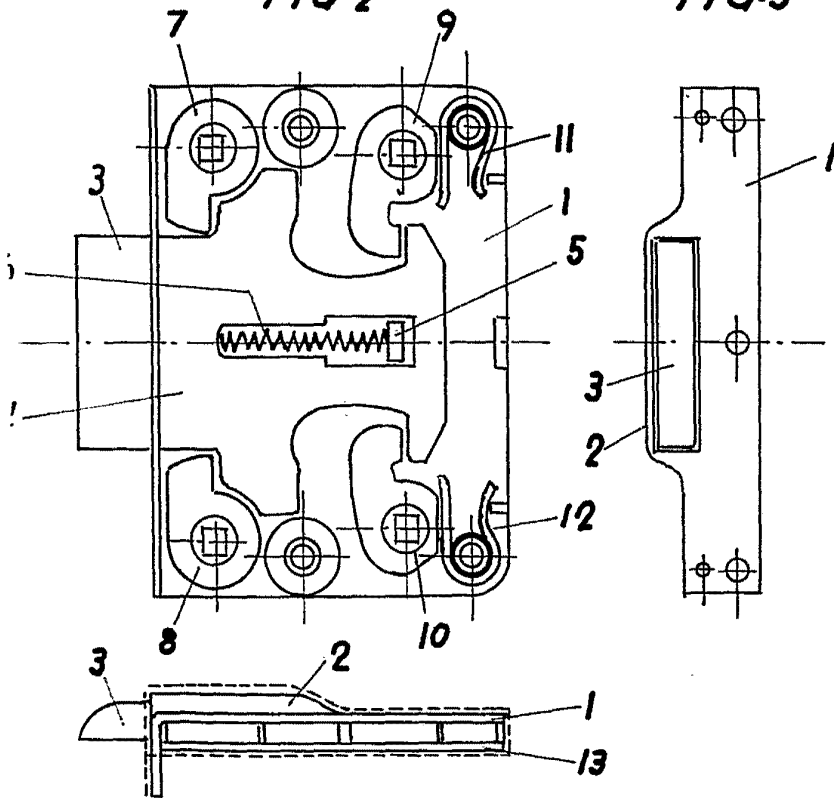

FIG-4

*Handwritten signature and date*  
1933