



2062

PATENTE DE INTRODUCCION

por 10 años

por "UNOS PERFECCIONAMIENTOS EN LA FABRICACION DE INTERRUPTORES MULTIPLES PARA VEHICULOS", a favor de Miguel Ros y Cía., S. en C., de nacionalidad española, domiciliada en Barcelona, Rambla de Cataluña, 26, 2ª.

=====

MEMORIA DESCRIPTIVA

La presente Patente de introducción se refiere a unos perfeccionamientos introducidos en los interruptores múltiples utilizados en autovehículos, consiguiendo en los mismos unas características funcionales nuevas que permiten lograr varias funciones de control de los indicadores luminosos y acústicos de los vehículos automóviles.

5. La presente Patente de introducción comprende la constitución de una caja portadora de los contactos para control de los distintos dispositivos ópticos y acústicos de señalización y aviso para automóviles, en cuyo interior queda comprendido un cilindro rotativo, controlado por una palanca exterior y portador, en su periferia, de zonas metálicas conductoras de la electricidad, para establecer contacto con las correspondientes plaquitas fijas montadas en la caja, de modo que se pueden conseguir diferentes posiciones de contacto por el giro de la palanca de mando y asimismo por el desplazamiento axial de la misma, e



igualmente por la basculación de dicha palanca de mando, ocupando dos posiciones adicionales de contacto.

Las plaquitas de contacto fijo quedan montadas entre las dos mitades o piezas que integran la caja envolvente, y

5. son portadoras en sus zonas intermedias de sendas puntas de contacto, conectadas a los correspondientes conductores eléctricos.

Las posiciones de contacto axial de la palanca de mando se consiguen por el montaje del extremo de dicha palanca, con intermedio de una pieza aislante, en la parte central de

10. una pieza laminar de gran elasticidad, que permite el avance por acción manual de la palanca hasta llegar a establecer contacto con otra pieza laminar intermedia y de ésta, con una plaquita fija portadora de una punta de contacto. La elasticidad de

15. la pieza laminar unida a la palanca de mando y de la pieza laminar intermedia permite la fácil recuperación de la posición de ambas después de que ha cesado la acción manual.

Para su mejor comprensión, se adjuntan a título de ejemplo, unos dibujos explicativos de los perfeccionamientos objeto de la presente Patente.

20. La figura 1 es una sección longitudinal completa de un interruptor múltiple realizado de acuerdo con los presentes perfeccionamientos.

La figura 2 es una vista en planta del propio interruptor, con la tapa superior extraída.

25. Las figuras 3 y 4 son sendas secciones por los planos de corte A-A y B-B de la figura 1.

Las figuras 5, 6, 7 y 8, son, respectivamente, secciones por los planos de corte C-C, D-D, E-E y F-F de la figura 1.

Tal como se representa en las figuras, un interruptor

30. múltiple realizado de acuerdo con los presentes perfeccionamientos queda constituido por una caja realizada en dos mitades o



piezas -1- y -2-, que encajan entre sí y que quedan unidas mediante tornillos y un remache extremo -3-, comprendiendo en su interior un cilindro giratorio o tambor -4-, portador en su periferia de múltiples zonas metálicas conductoras -5- que establecen contacto eventualmente con las plaquitas fijas -6-, -7-, -8- y -9-, las cuales están dispuestas dos a dos a ambos lados de dicho tambor rotativo y quedan montadas en alojamientos, figura 4, de la caja envolvente. Dichas plaquitas contactoras son portadoras en sus zonas intermedias de puntas de contacto, tales como -10- y -11-, figura 4, las cuales establecen contacto con la superficie exterior de la pieza -1-, estando conectadas a respectivos cables conductores -12- y -13-.

El tambor o pieza cilíndrica -4- es de material aislante y está montado sobre la palanca de control manual -14-, la cual es poseedora en su extremo de un botón de mando -15-. Dicha pieza cilíndrica -4- es portadora, además, de un saliente intermedio -16- y, mediante una pieza intermedia -17-, dotada de un orificio axial -18-, recibe el vástago -19- fijo a una pieza laminar intermedia -20-, alojada en el interior de la caja y retenida por sus bordes, poseyendo gran elasticidad, de modo que una presión axial sobre el botón -15-, es susceptible de llevar la cabeza -21- de dicho vástago -19-, en contacto con un botón intermedio -22- de una segunda pieza laminar -23-, montada asimismo en la caja, llegando incluso, si continua la presión sobre el botón -15-, a establecer contacto con una punta contactora -24-, montada en una plaquita -25- de la propia caja. De este modo se consiguen dos posiciones de contacto eléctrico, según los desplazamientos axiales de la varilla de mando -14-.

La palanca manual -14- puede asimismo oscilar lateralmente en dos posiciones estables, las cuales quedan determinadas por medio de sendas bolas -26- y -27-, alojadas en

13 JUL



la caja e impulsadas por los respectivos resortes -28- y -29-, lo cual determina otras dos posiciones de contacto por basculación lateral de la palanca.

5. La pieza laminar -20- posee una estructura peculiar, para conseguir mayor elasticidad, figura 6, quedando dotada de múltiples aberturas -30- de poca anchura y de disposición sensiblemente helicoidal, consiguiéndose así un efecto de muelle en dicha pieza.

10. Igualmente, la pieza laminar intermedia -23-, figura 7, posee una estructura helicoidal, para conseguir un efecto de muelle que permita la recuperación fácil de la posición inicial después que ha cesado la impulsión manual sobre la palanca.

15. Las posiciones estables de giro de la palanca de mando -14-, se consiguen al constituir en la pieza -4-, un extremo -31- de forma prismática cuadrada, estableciendo contacto con dos juegos de laminillas o plaquitas elásticas -32- y -33-, retenidas por uno de sus extremos en el interior de la caja y que retienen a dicha pieza en las posiciones estables correspondientes a los contactos eléctricos que deben establecerse.

20. Mediante la constitución dicha del interruptor múltiple, se consigue por ejemplo, el control de las luces intensivas y de cruce por el giro de la palanca -14- sobre su eje, el control de las luces piloto y cruce por la oscilación lateral de la propia palanca y el accionamiento de la bocina por los desplazamientos axiales de la misma palanca.
- 25.

Todo cuanto no afecte, altere, cambie o modifique la esencia de los perfeccionamientos anteriormente descritos, será variable a los efectos de la actual Patente.

N O T A.

30. Se reivindica como objeto de esta Patente de introducción:

13 JUL



- 1.- Unos perfeccionamientos en la fabricación de interruptores múltiples para vehículos, caracterizados por comprender la constitución de una caja envolvente mediante dos piezas encajadas y unidas mediante tornillos y un remate extremo, en
5. cuyo interior queda alojada una pieza cilíndrica aislante montada sobre una varilla de accionamiento que sobresale al exterior de la caja y que permite su control manual, poseyendo dicha pieza cilíndrica múltiples zonas en su periferia de tipo conductor, destinadas a establecer contacto con las plaquitas contactoras
10. fijas montadas en el interior de la caja, y asociándose dicha pieza cilíndrica y la varilla de mando por una pieza intermedia que recibe a ambas, con una placa laminar elástica alojada en el interior de la caja y portadora en su parte central de un vástago alojado en un orificio axial de dicha pieza intermedia
15. y susceptible de establecer las posiciones de contacto axiales del interruptor.

- 2.- Los propios perfeccionamientos según la reivindicación 1, caracterizados por la disposición de una zona saliente radialmente en la pieza aislante cilíndrica portadora de las
20. zonas contactoras periféricas, destinándose a conseguir posiciones de contacto por basculación lateral de la palanca de mando.

- 3.- Los propios perfeccionamientos según la reivindicación 1, caracterizados por la disposición en el interior de la caja envolvente del inductor, de una pieza laminar intermedia
25. enfrentada a la placa laminar asociada al cilindro portacontactos, la cual está dotada de elasticidad para permitir su desplazamiento por el impulso axial de la palanca de mando, pudiendo llegar a establecer contacto con una plaquita fija alojada en el interior de la caja y conectada a un cable conductor eléctrico, poseyendo dicha placa intermedia una estructura helicoidal
30. que le confiere la elasticidad.



4.- Los propios perfeccionamientos según la reivindicación 1, caracterizados porque la placa laminar asociada al cilindro portcontactos posee múltiples aberturas de poca anchura y de forma helicoidal, para conseguir la elasticidad de la misma.

5.- Los propios perfeccionamientos según la reivindicación 1, caracterizados por la disposición en alojamientos de las dos mitades de la caja, de sendas bolas accionadas por los correspondientes resortes helicoidales y destinadas a determinar dos posiciones estables para la palanca de contacto, determinando así dos posiciones de contacto por basculación de la palanca de mando en sentido lateral.

Sean cuales fueren las circunstancias que concurren en la esencialidad de la Patente de introducción definida en las anteriores reivindicaciones, cuyo objeto es:

6.- "UNOS PERFECCIONAMIENTOS EN LA FABRICACION DE INTERRUPTORES MULTIPLES PARA VEHICULOS".

Consta la presente memoria de seis hojas foliadas, mecanografiadas por una sola cara y de los dibujos adjuntos.

Barcelona, 13 JUL 1966

P.A. de Miguel Ros y Cía., S. en C.,

jc.



13

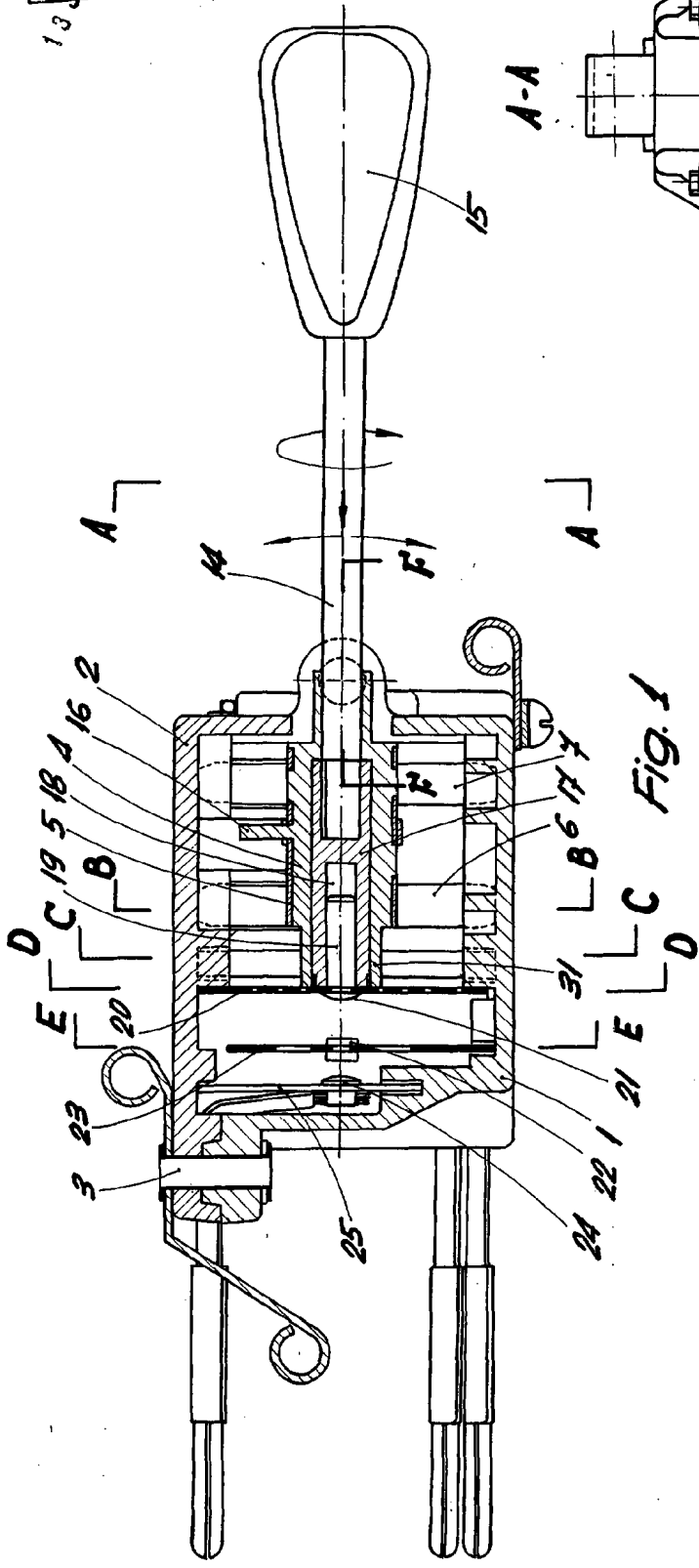

FIG. 1

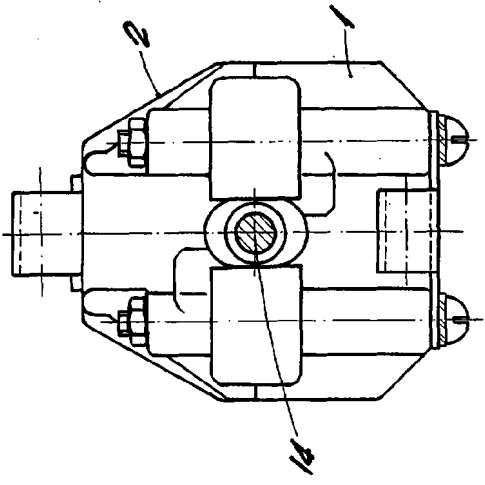

FIG. 3

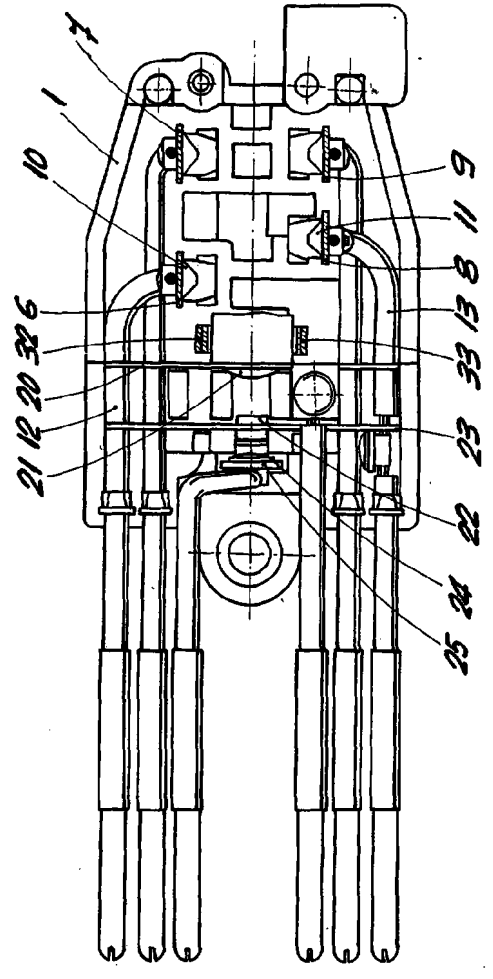
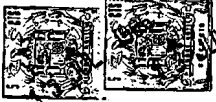

FIG. 2

BARCELONA, 13 JUL 1968  
P. A.

ESCALA VARIABLE



C-C

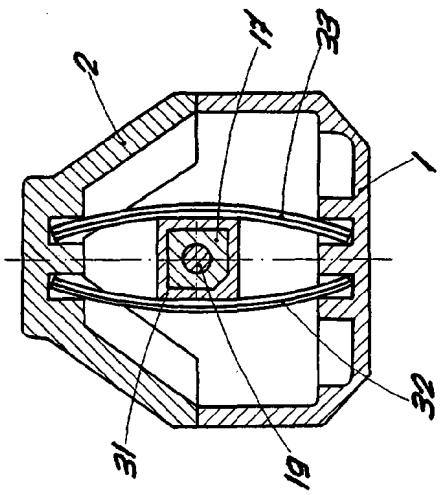

Fig. 5

D-D

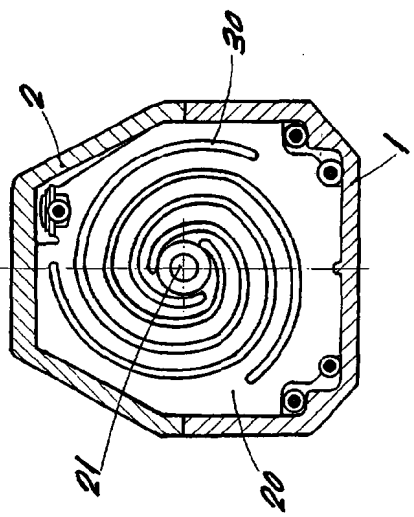

Fig. 6

E-E

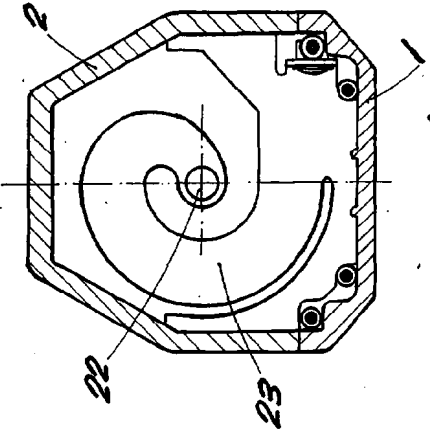

Fig. 7

B-B

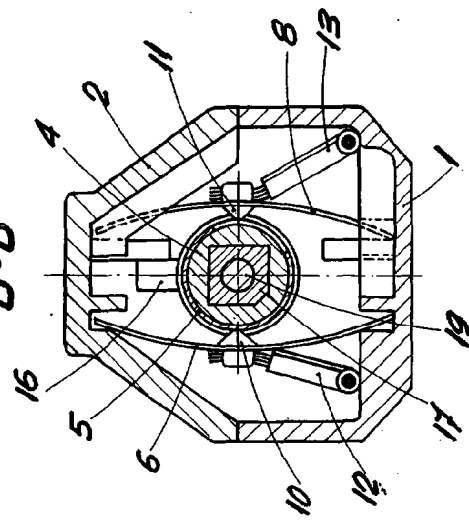

Fig. 4

F-F

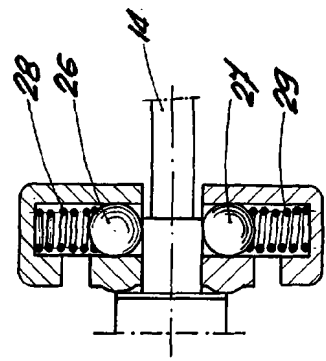

Fig. 8

BARCELONA, 13 JUN 1968  
P. A.