

329109



MEMORIA DESCRIPTIVA  
para solicitar  
PATENTE DE INVENCION  
en  
ESPAÑA  
por VEINTE años

por "Perfeccionamientos en la fabricación de tazas para  
inodoros"

A nombre de:

Don Luis Moreno López, de nacionalidad española,  
domiciliado en:

Madrid, calle Aldea de Fresno, 21

.....

El objeto de la presente solicitud de patente  
de invención, se refiere a perfeccionamientos introduci-  
dos en los procedimientos de fabricación de tazas para  
inodoros, que aportan una innovación esencial y posibi-  
litan conseguir la esencial ventaja, sobre lo actualmen-

5



te conocido, de sustituir el caro procedimiento de moldeado empleado actualmente, bien en material cerámico o en hierro fundido, por el derivado de las técnicas de embutición que permiten un menor coste de fabricación.

10 Las tazas obtenidas por este procedimiento lo son en chapa de hierro que se esmalta posteriormente.

Los perfeccionamientos tienden a establecer un diseño que, aparte de resolver el problema funcional de empleo y estética, sea compatible con las exigencias de la técnica de embutición, utilizando la posibilidad que permite la embutición inversa.

Consisten los perfeccionamientos que se reconocen en hacer que la taza quede compuesta por cinco únicas piezas obtenidas por estampación, las cuales se unen mediante cordón continuo de soldadura eléctrica, esmaltándose posteriormente todo el conjunto.

Las piezas constitutivas son según esto:

Encimera con pestaña hacia abajo en el interior y exterior.

25 Recipiente con pestaña en la parte superior que une a la encimera.

Pié o soporte sobre el que apoya todo el conjunto y provisto de taladros para su fijación al suelo.

30 Tubo de entrada de agua, solidario al recipiente en su parte posterior, y

Tubo sifón de desagüe.

En el adjunto plano se ha representado una forma de traducción industrial de una taza obtenida según se preconiza.

35 La figura 1 representa una vista seccional en



alzado, y

La figura 2 representa una vista en planta.

Pueden apreciarse las cinco piezas constitutivas a saber: encimera con pestaña (1); recipiente con pestaña (2); pié soporte (3); tubo de entrada de agua (4) y tubo sifón desagüe (5). Asimismo se ve un cordón de soldadura (6).

Descrita suficientemente la invención, así como la manera de realizarla practicamente, debe hacerse constatar que la misma es susceptible de cualesquiera modificaciones de detalle, en tanto que éstas no alteren su fundamento.

-:- N O T A -:-

Los puntos de invención propia y nueva que se presentan para que sean objeto de esta patente de invención, en España, por veinte años, son los siguientes:

1º.- Perfeccionamientos en la fabricación de tazas para inodoros, caracterizados por que procede al cortado, sobre chapa de hierro, en máquinas cortadoras, de desarrollos planos que luego son sometidos a embutición inversa, conformándolos hasta hacerles adoptar forma normalizada adaptada a cinco módulos fijos acoplables entre sí, acoplamiento que se realiza por soldadura eléctrica a cordón continuo, constituyendo así una taza con el aspecto externo de una moldeada, pasándose después a la fase de terminación por esmaltado.

2º.- Perfeccionamientos en la fabricación de tazas para inodoros, según reivindicación anterior, caracterizados por que una vez obtenidos los elementos unitarios componentes, se procede al armado presentado sobre la de pié



70 soporte la de recipiente con pestañia a la que se ha, previamente, soldado la de tubo sifón de desagüe, la de tubo de entrada de agua y la encimera con pestañia que constituye la boca asiento, procediendo al soldado de este conjunto sobre dicho pié soporte.

75 3<sup>a</sup>.- Perfeccionamientos en la fabricación de tazas para inodoros, según reivindicaciones anteriores, caracterizados por que el conjunto armado y soldado según se describe en la reivindicación anterior, es sometido a esmaltado de terminación.

80 4<sup>a</sup>.- Perfeccionamientos en la fabricación de tazas para inodoros, según reivindicaciones anteriores, caracterizados por que el conjunto queda constituido por el acoplado y armado, según se ha descrito, de cinco piezas elementales formativas consistentes en encimera, con pestañia hacia abajo exterior e interior; cubeta recipiente con pestañia horizontal en su boca en correspondencia con la pestañia externa de la pieza encimera; pié soporte del conjunto; tubo de entrada de agua y tubo sifón de desagüe.

85

5<sup>a</sup>.- PERFECCIONAMIENTOS EN LA FABRICACION DE TAZAS PARA INODOROS".

90 Tal y como se ha descrito en la memoria que antecede, representado en el dibujo que se acompaña y para los fines que se han especificado.

Consta



la presenta memoria descriptiva de cinco hojas escritas  
por una sola cara.

Madrid, 14 de Julio de 1966

LUIS MORENO LOPEZ

Hoja unica

29109

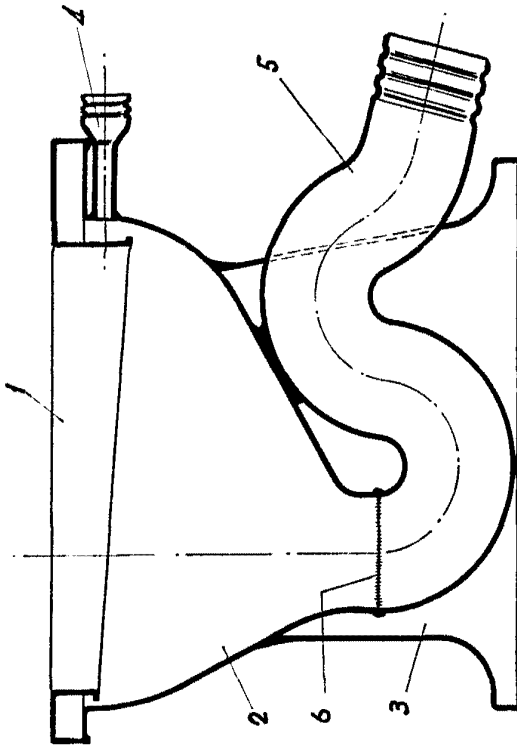

FIG-1

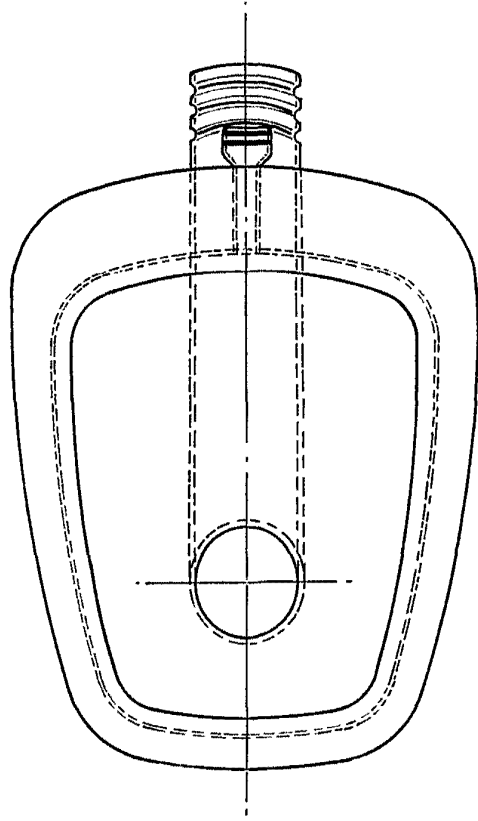

FIG-2



14  
16  
18  
20  
22  
24  
26  
28  
30  
32  
34  
36  
38  
40  
42  
44  
46  
48  
50  
52  
54  
56  
58  
60  
62  
64  
66  
68  
70  
72  
74  
76  
78  
80  
82  
84  
86  
88  
90  
92  
94  
96  
98  
100

ESCALA VARIABLE

LUIS MORENO LOPEZ

329109

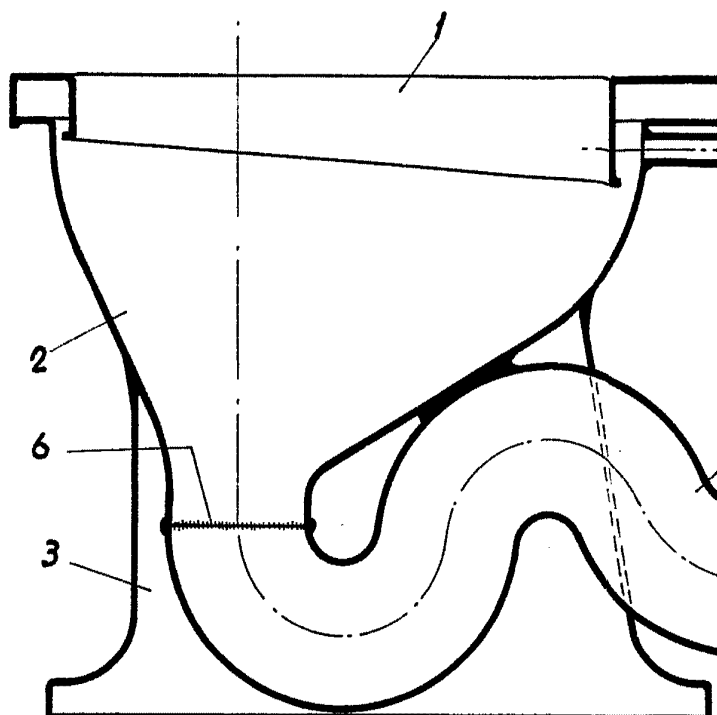

FIG.-1

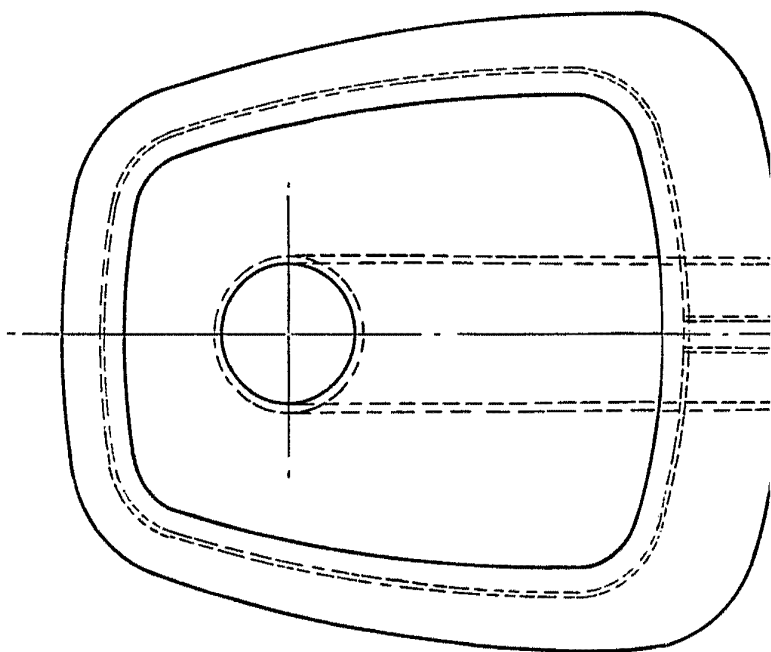
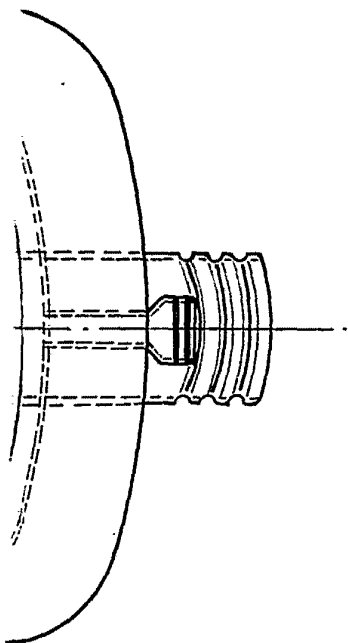
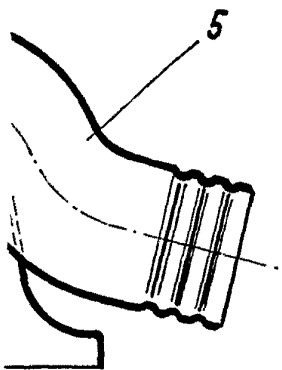
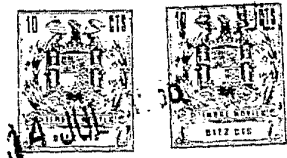
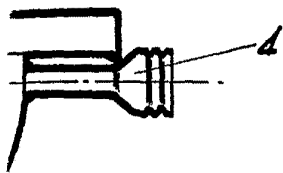

FIG.-2

ESCALA VARIABLE

Hoja única

31974



14 JUL 1965

A handwritten signature in black ink, appearing to be 'E. R.' followed by a flourish.