

328882² JUL



328882

PATENTE DE INVENCION

=====

por "Un sistema para fijar a su anilla la cinta que sujeta
la tela del paraguas y similares en su plegado".

a favor de Manufacturas de Monturas, Paraguas y Similares, S.A.

5 domiciliada en Barcelona, C/. Diputación nº 239.

=====

MEMORIA DESCRIPTIVA

Sucede en la actualidad que en la industria de confección de paraguas, se pierda excesivo tiempo en la operación de coser a la anilla que sujeta la tela del paraguas en su plegado, una cinta a efectos de que una vez arrollada alrededor del cuerpo del paraguas quede abrochada a un botón convenientemente situado, debiéndose coser también a la anilla otro trozo de cinta para facilitar la manipulación.

10
15 Tiene por objeto la presente patente solventar las mencionadas dificultades presentando un sistema cómodo, rápido y sencillo para fijar la cinta a la anilla.

La hoja de dibujos anexa a la presente memoria ofrece

328882



en Fig. 1 un corte de los elementos que componen el sistema dispuestos al empezar la operación, y en Fig. 2 un corte de los mismos elementos una vez realizada la operación de fijación.

Tal como se ha indicado, la Fig. 1 muestra un corte de los elementos que componen el sistema en el que pueden apreciarse los extremos 1-1' de la cinta 2 y el trozo 2' para la maniobra, los cuales, introduciéndose opuestamente en una arandela 3, son intercalados entre dicha arandela y la pared lateral exterior del cuello 4 de un ojete 5. La operación concluye rebatiendo por un medio mecánico cualquiera dicho cuello sobre la base circular del ojete; de este modo quedarán perfectamente aprisionados la arandela y la cinta, y la fijación quedará establecida sin ninguna clase de cosido.

La Fig. 2 muestra un corte de los mismos elementos que componen el sistema una vez realizada la operación de fijación y en ella pueden verse los extremos 1-1' de las cintas atrapados entre el anillo 3 y el ojete 4 convenientemente rebatido por un medio mecánico cualquiera.

El ojete tal como se ha descrito actúa en funciones de anilla para la sujeción de la tela en el plegado de paraguas, quedando de esta forma simpkísimamente reducida la operación de fijación de aquella a la cinta, al suprimirse el cosido, ya que el mismo ojete hace las veces de elemento de fijación y de anilla.

En la ejecución practica del objeto de la presente patente de invención podrán variar cuantos detalles constructivos y configurativos no afecten, cambiándola o modificándola a su propia esencialidad.

328882²²N O T A
=====

Se reivindica como objeto de la presente patente de invención:

1.- Un sistema para fijar a su anilla la cinta que
sujeta la tela del paraguas y similares en su plegado, consis-
5 tiendo en intercalar entre la pared lateral exterior del cuello
de un ojete y una arandela, los extremos de la cinta de plega-
do del paraguas, de forma que rebatiéndose mecánicamente el
cuello del ojete sobre su base circular quedan aprisionados
la arandela y la cinta, quedando la fijación establecida sin
10 ninguna clase de cosido.

2.- UN SISTEMA PARA FIJAR A SU ANILLA LA CINTA QUE
SUJETA LA TELA DEL PARAGUAS Y SIMILARES EN SU PLEGADO.

Consta la presente memoria de tres hojas foliadas y
mecnografiadas por una sola cara, acompañadas de una hoja de
15 dibujos.

Barcelona, 22 de Junio de 1966
MANUFACTURAS DE MONTURAS,
PARAGUAS Y SIMILARES, S.A.

p/a.



328882 22 JUL



FIG. 1

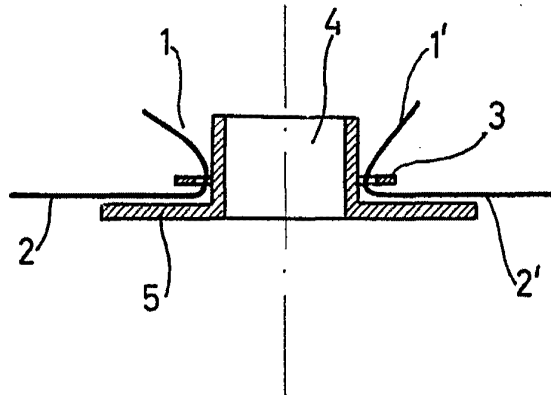
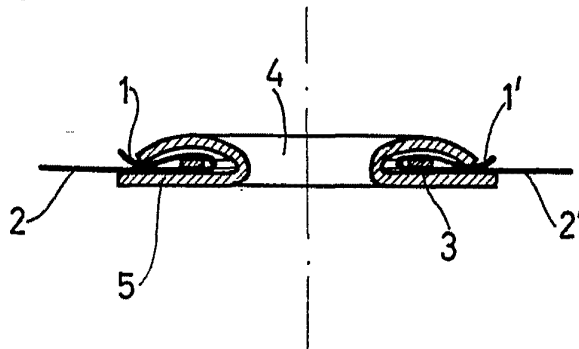

FIG. 2



Barcelona, 22 junio 1966
P.A.