

328810



328810

# MEMORIA DESCRIPTIVA

correspondiente a la solicitud de concesión de un a.

## PATENTE DE INVENCION

SOLICITANTE: ARMANDO CIPRIANI

RESIDENCIA: 90, Nuova Villa - NAPOLES - ITALIA.

ENUNCIADO: "ELEVADOR DE MATERIAL, CON EVACUACION AUTOMATICA DEL RECIPIENTE, INDICADO ESPECIALMENTE PARA ARGAMASA DE HORMIGON Y ALIMENTACION DE RECIPIENTES EN GENERAL".

Prioridad: Patente ..... n.º ..... del .....

MGS.-



3288 10 61

1 El invento que se describe a continuación concier  
ne a un elevador de materiales, indicado especialmente pa  
ra argamasa de hormigón en los moldes o en otros recipian  
tes en general, caracterizado por el hecho de que la eva  
5 cuación se obtiene, automáticamente sin necesidad de ningun  
a otra maniobra.

En el dibujo adjunto, se muestra una realización  
práctica del invento y en particular:

La figura 1 muestra, en corte de perspectiva, el  
10 elevador arriba mencionado en la posición de reposo.

La figura 2 es el corte lateral de la parte supe  
rior del elevador, donde por medio de líneas continuas y -  
líneas espaciadas se muestran las tres fases en las cuales  
se puede encontrar el recipiente del material y que son -  
15 las siguientes: fase de evacuación, fase previa y fase de  
subida regular que ocurre algo antes de las otras dos fa  
ses mencionadas.

Con referencia a las figuras, el elevador está  
formado esencialmente de una armadura transportable (1) -  
20 sostenida por medio de un puente en forma de caballete (2)  
y de un armazón (3) que constituye entre otras cosas, los  
travesaños de apoyo del grupo reductor de velocidad para  
el control de la árgana (4).

El terliz (1) lleva tres guías en forma de "U"  
25 dispuesta en paralelo y, precisando mejor: los pares (5)  
y (6) están apoyados sobre el mismo plano mientras que la  
guía (7) se encuentra debajo del plano ideal que pasa por  
las otras.

La orientación del vano de resbalamiento de ca  
30 da una de las guías es tal que aquellas indicadas (5) y -

- 3 - 3288 10



1 (6) vuelven sus respectivos vanos contrapuestos hacia el interior, mientras que la guía (7) vuelve el vano que recibe hacia arriba.

5 La guía (7) yace por debajo de las guías (5) y (6), el sostén de la primera con las otras se obtiene por medio de unos brazos a tramos (8) aptos para mantener establemente la guía (7).

10 Las guías (5) y (6), en sus extremidades inferiores están fijadas en el eje de la vagoneta de transporte, mientras que en la extremidad superior terminan en el travesaño (9) que sostiene el par de garruchas para el retorno (10) y (11) por medio del cable de tracción (12).

15 La guía (7) en cambio, termina en la parte superior por medio de un trecho (13) curvilíneo que está cerrado en la extremidad del margen.

20 Una canasta transportable (14) está montada por medio de pares de cilindros y se desvia a través de los vanos de las guías (5) y (6); lleva además la caja del recipiente (15) por medio de una conexión posterior balanceada (16). En su parte anterior este recipiente está formado a tramos convergentes para encanalar el material de evacuación, y posee una sola guía central en forma de cilindro (17), la cual se desliza por la ya mencionada guía (7).

25 Una extremidad del cable de acero (12) se encuentra sostenida por medio del gancho (18), mientras que la otra extremidad se envuelve alrededor del tambor de la argana (4).

Dispuestas las diversas partes de esta manera, el funcionamiento del elevador es como sigue:

30 Dirigido el conjunto en dirección del punto ha-



328810

1       cia donde se desea evacuar el material, y llenado el cajón  
del recipiente (15) con el material mismo, se pone en fun-  
ción la árgana (4).

5       El cable de tracción (12), hace deslizar a lo -  
largo de las guías (5) y (6) la canasta (14), y el recipien-  
te transportado por medio de esta conserva su posición ba-  
lanceada durante casi todo el trayecto en virtud del cilin-  
dro (17) que se desliza por la guía (7). Mas, cuando el ci-  
lindro (17) llega al trecho curvilíneo de la guía indica-  
10       da, el recipiente (15), para un ulterior transporte de la  
canasta (14), se verá obligado a articularse con respecto  
a su eje de balanceo (16) para orientar su abertura hacia  
el punto de evacuación.

15       Un avance ulterior de la canasta (14), girando  
aún su eje de balance (16) determina el volcamiento del re-  
cipiente (15), porque el cilindro (17) se detiene al fi-  
nal de su movimiento de traslación en la extremidad del -  
trecho curvilíneo (13).

20       El material levantado será por lo tanto evacua-  
do sobre el lugar deseado, después de que, aflojando gra-  
dualmente el cable (12), el recipiente (15), debido a su  
propio peso, regresará a posiciones inversas y sucesivas -  
para que todo pueda encontrarse listo para una nueva ope-  
ración de carga.

25       La automatización del funcionamiento del conjun-  
to se demuestra evidente por todo lo que se ha expuesto,  
lo que permite obtener un trabajo en ciclo continuo, rapi-  
do y sin el empleo de personal especializado.

30       Es evidente que puede formarse un elevador de  
este tipo, apto para el empleo de una vasta gama de apli-

3288 10



1 caciones, no importa cual sea la altura del lugar de eva-  
cuación, adoptando una solución mecánica inmediata y de  
fácil manejo; por ejemplo, prolongando con trechos adicio-  
nales o telescópicos las guías (5), (6) y (7), y además,  
5 si fuere necesario, el puente en forma de caballete (2).

En todo caso, han sido representados y descritos  
como ejemplos sin limitación, algunos dispositivos que --  
permiten el funcionamiento del elevador según una especifi-  
ca forma de ejecución; pero a su vez todas las partes in-  
dicadas podrán ser conformadas y dispuestas de manera dife-  
10 rente, sin que por eso se salga fuera de los límites del -  
invento, el que quedará compendiado en las siguientes:

REIVINDICACIONES

1. Elevador de material, con evacuación automá-  
15 tica del recipiente indicado especialmente para argamasa  
de hormigón y alimentación de recipientes en general, ca-  
racterizado por estar constituido por un par de guías pa-  
rales en las cuales se desliza la canasta que sostiene  
al recipiente de material, y de una o de un par de guías,  
20 paralelas o situadas debajo del primer par, sobre cuyas -  
guías se desliza uno o un par de cilindros colocados ade-  
lante del recipiente. La guía o el par de guías situadas  
debajo, tienen la extremidad superior que termina en for-  
ma curvada hacia abajo, formando el conjunto un único ter-  
25 liz.

2. Elevador de material, según la reivindica-  
ción 1, y además caracterizado por el hecho de que el re-  
cipiente del material se aplica en la parte interior de la  
canasta transportable por medio de una conexión balancea-  
30 da, de manera que, cuando el cilindro o los cilindros si-



3288 10<sup>51</sup>

1       tuados adelante se encuentran deslizando sobre trechos  
en un trayecto curvilíneo de las guías situadas debajo, el  
propio recipiente se ve obligado a volcarse en el mismo -  
sentido evacuando total y automáticamente el material levan  
5       tado. Obtenida la evacuación, aflojando el cable de trac-  
ción, el contenido regresa, debido a su propio peso, a la  
posición coaxial de la canasta, para bajar nuevamente jun-  
to a esta a su posición adecuada para cargar de nuevo.

3. Se reivindica por último como objeto sobre el  
10       que ha de recaer la patente de invención que se solicita  
"ELEVADOR DE MATERIAL, CON EVACUACION AUTOMATICA DEL RECI-  
PIENTE, INDICADO ESPECIALMENTE PARA ARGAMASA DE HORMIGON Y  
ALIMENTACION DE RECIPIENTES EN GENERAL".

Todo conforme queda descrito y reivindicado en  
15       la presente memoria descriptiva que consta de seis páginas  
mecanografiadas y dibujos adjuntos.

Madrid, 7 de julio de 1.966

BERNARDO UNGRIA  
p.p.

20

25

30



Fig: 2

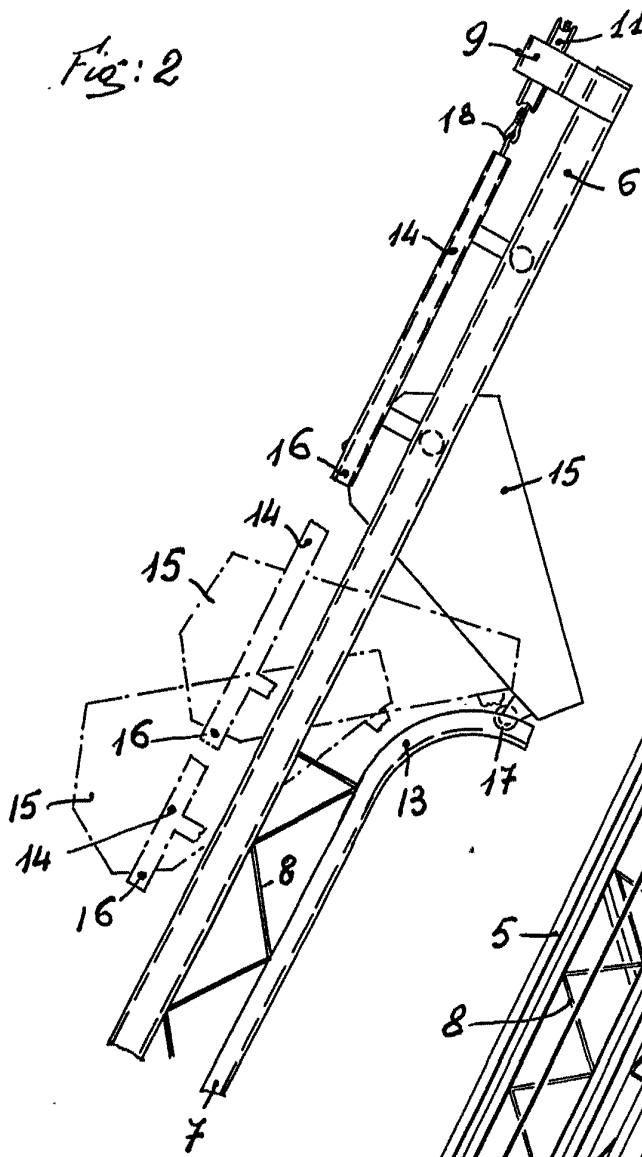

328810

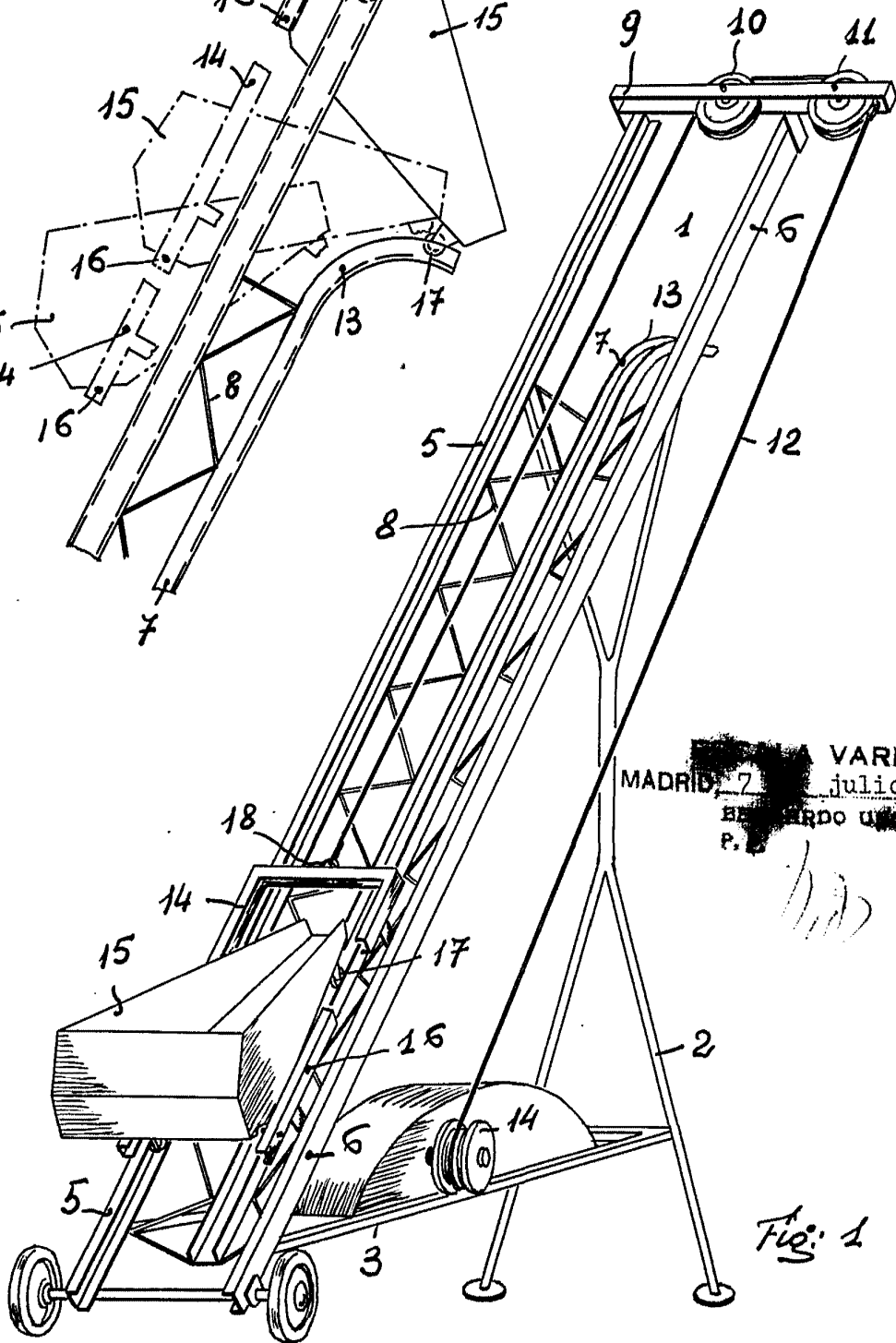

VARIABLE  
MADRID, 7 julio DE 1966  
ARMANDO CIPRIANI  
P.

Fig: 1