



328666

328666

328666

P A T E N T E
D E
I N T R O D U C C I O N

por "SISTEMA DE ESTANTERIA ROTATIVA EN COLUMNA DE TIPO MOVIL", a favor de D. JOSE SALSAS SABATER, residente en BADALONA (Barcelona), c/. San Miguel, 36.

= . =

MEMORIA DESCRIPTIVA

El presente invento realizado en el extranjero se refiere a un sistema de estantería rotativa en columna de tipo móvil, con un máximo de capacidad en un mínimo espacio.

5. Más concretamente se refiere el invento a un sistema de mueble metálico vertical organizado a base de bandejas paralelas superpuestas, montadas giratoriamente sobre un árbol vertical en donde están ensartadas entre cojinetes de bolas.

328666



- Las bandejas están provistas para presentar en su superficie tabique divisorios, así como cajas giratorias sobre eje excéntrico, cuya finalidad general es tener adecuadamente clasificados en sus departamentos piezas industriales diversas de utilidad en los talleres de montaje y en los almacenes de piezas debido a la rapidez que se localizan las piezas, mediante la rotación de la bandeja respectiva, resultando como antes se ha indicado una capacidad máxima de acondicionamiento de piezas en un mínimo espacio.
- 5.
- 10.

Con el fin de facilitar la explicación se acompaña la presente memoria descriptiva de una lámina de dibujos en la que se ha representado un caso de realización que se cita a título de ejemplo.

15.

En el dibujo:

La figura 1, manifiesta la vista en perspectiva del mueble según el modelo.

La figura 2, representa en esquema, la disposición del conjunto en alzado.

20.

La figura 3, es una bandeja vista en planta.

Consiste en un árbol vertical -1- sobre pedestal -2- comprendiendo una pluralidad de bandejas -3-, montadas coaxialmente y apoyadas sucesivamente en cojinetes de bolas -4-, que resultan intermedios a los núcleos de las mismas.

25.

Las bandejas son platos circulares (vistos en planta en la figura 1), y que están dotados de tabiques divisorios -5-, entre los que se colocan las piezas a clasificar.

328666



En la figura 2, se manifiesta una estantería metálica completa, de acuerdo con la realización del invento habiéndose indicado en esta figura las referencias que se habían citado en la figura 1.

- Además en el conjunto mecánico del mueble citado, se representa la parte inferior organizada a base de unos cajones -6-, giratorios en ejes excentricos -7-, y que vienen a reemplazar a los tabiques divisorios fijos. Las bandejas que soportan estos cajones son exactamente iguales a las -3- y solo se diferencian en la movilidad de los tabiques.
- 5.
- 10.

El mueble en columna, según la figura 2, es móvil, pudiendo trasladarse de una parte a otra según mejor convenga.

- El invento dentro de su esencialidad puede ser llevado a la práctica en otras formas de realización que difieran en detalle de la indicada a título de ejemplo en la descripción, Podrá, pues, construirse en cualquier tamaño, con los materiales más adecuados, por quedar todo ello comprendido en el espíritu de las reivindicaciones.
- 15.



328666

N O T A

Descrito el objeto de la presente invención lo que se declara como no divulgado ni practicado en España comprende las siguientes reivindicaciones:

5. 1. Sistema de estantería rotativa en columna de tipo movil, caracterizada esencialmente por el hecho de comprender un cuerpo soporte principal constituido por un árbol cilindrico sobre pedestal. El presentar una pluralidad de bandejas-platos dotados de un dibujo normal a su plano operativamente dispuestos para ser ensartados sobre el árbol soporte, con interposición entre los bujes de cojinetes de rodamiento, comprendiendo la superficie de los platos, tabiques divisorios, con borde periférico o no, para el acondicionamiento de las piezas.
10. 2. Sistema de estantería según la anterior reivindicación, en la cual, en determinados platos, ventajosamente en los inferiores, pueden disponerse cajas secundarias, giratorias sobre un eje excéntrico y previstas para que en posición saliente por efecto del giro hacia fuera, dejen accesible su interior y para que en posición cerrada, por giro en sentido hacia dentro, queden con su pared exterior enrasada con el contorno cilíndrico del sistema estante.
- 15.
- 20.



328666

3. Sistema de estantería rotativa en columna de tipo móvil.

Según se describe y reivindica en la presente memoria descriptiva que consta de cinco páginas foliadas y escritas a máquina por una sola de sus caras, acompañadas de una lámina de dibujos.

Madrid, 4 JUL 1966

D. JOSE SALSAS SABATER

p. a. JAIME ISERN
B. P.

Firmado: LUIS REY PADILLA



328666

Fig. 1

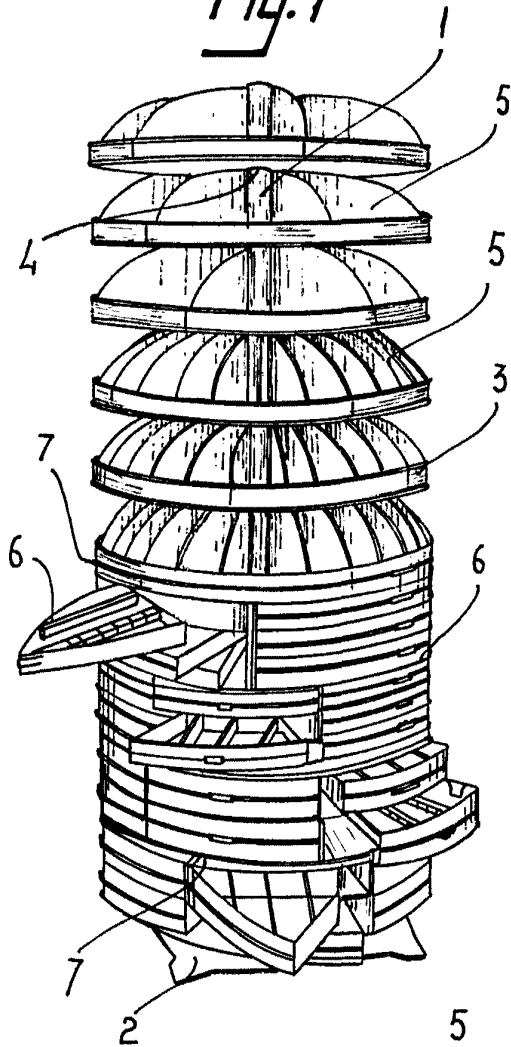

Fig. 2

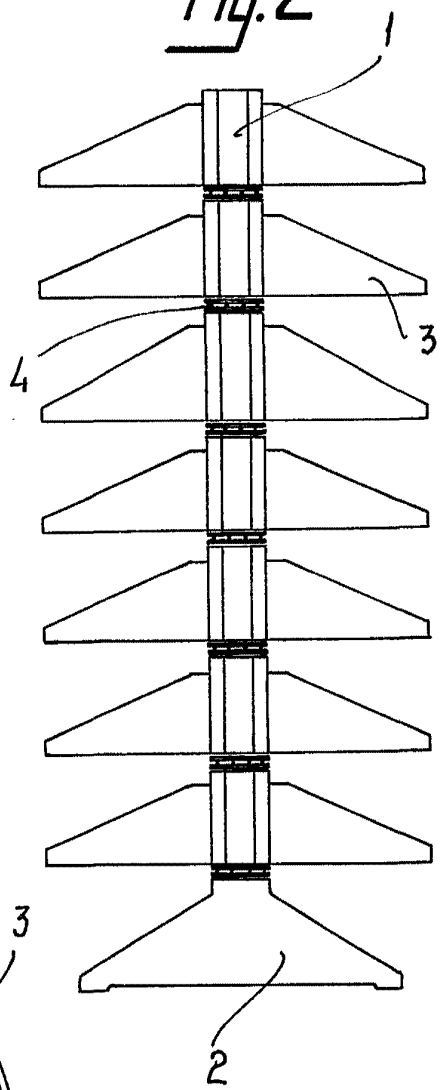
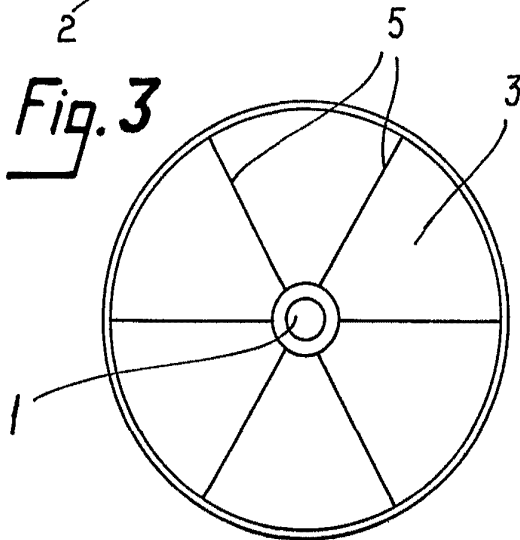

Fig. 3



4 JUL 1966
Madrid,
p.p. Jaime Isern

Handwritten signature or initials.