

328426



328426

MEMORIA DESCRIPTIVA

correspondiente a la solicitud de concesión de una

PATENTE DE INVENCION

SOLICITANTE: Don JUAN OLMOS MARTINEZ, Don MANUEL
ESPINOSA PELEGRIN, Don ANGEL TORTOLA
JIMENEZ y Don ANDRES REX CARRILLÓ, de
nacionalidad española.

RESIDENCIA: MOLINA DE SEGURA (Murcia)

Carretera de Madrid, s/n (Finca Velasco)

ENUNCIADO: "PERFECCIONAMIENTOS INTRODUCIDOS EN
INSTALACIONES MECANICAS PARA TRATA-
MIENTO DE FRUTOS".

Inventor: Los solicitantes.

Prioridad: Patente n.º del

gl/ld.

328426



1 La invención a que se refiere la presente Memoria
constituye una novedad industrial con características y ven
tajas que la hacen merecedora del privilegio de explotación
exclusiva que por ella se solicita, de acuerdo con las pres
5 cripciones del Estatuto vigente sobre Propiedad Industrial,
de fecha 26 de Julio de 1.929, texto refundido, publicado -
el 30 de Abril de 1.930.

 En la organización habitual de una instalación --
mecánica para tratamiento de frutos que incluye una fase -
10 de precocción de estos últimos, ya es conocido utilizar una
cámara de escaldeo por la que discurre una cadena continua-
de arrastre situada bajo una rejilla inmersa que canaliza a
los frutos. La aplicación de dicha rejilla tiene por finali
dad limitar el nivel de flotabilidad del fruto con objeto de
15 que la cadena de arrastre pueda ejercer una tracción precisa
sobre los mismos durante el ciclo de precocción, de donde,-
ventajosamente, la citada rejilla queda inmersa en el líqui
do que produce el escaldeo de los citados frutos.

 Puede asegurarse que en las instalaciones de este
20 tipo el montaje de la cadena de arrastre adolece de impor
tantes deficiencias que, de una parte, impiden el normal des
lizamiento de esta última de donde se infiere un arrastre -
imperfecto de los frutos, y, de otra, dificulta la consec
ción de una tracción uniforme que tiende a redundar y de he
25 cho redunda habitualmente en perjuicio de un coeficiente re
gular de productividad.

 La invención propone unos perfeccionamientos en -
instalaciones mecánicas para tratamiento de frutos, en espe
cial de albaricque, mediante los cuales resulta posible -
30 no solo establecer un escaldeo perfecto de este género de -

328426



1 frutos sino tratarlos dentro de un ciclo de envasado que simplifica las condiciones generales de los procedimientos conocidos, partiendo de una instalación que, en líneas generales requiere una ejecución elemental.

5 Los perfeccionamientos propuestos por la invención se aplican al tipo de instalaciones mecánicas que comprenden una cámara de escaldeo por la que discurre una cadena continua de arrastre situada bajo una rejilla inmersa que canaliza a los frutos, y se caracterizan porque consisten en disponer montada dicha cadena de arrastre sobre perfiles angulares en oposición en los cuales quedan establecidos elementos de rail a través de los que se deslizan sustancialmente los eslabones constitutivos de la cadena, proveyendo además en esta última unadisposición de cangilones de arrastre para los frutos compuestos por pletinas planas con las cuales se combinan en distribución convencional otros órganos de cangilón constituidos a base de pletinas dispuestas en ángulo diedro, con la particularidad de situar entre el tramo superior de la cadena de arrastre y el fondo de la cámara de escaldeo una serie de tubos calefactores dispuestos ventajosamente en sentido longitudinal.

15 Otro objeto de la invención consiste en establecer a la salida de la cámara de escaldeo una tolva envasadora -- que se constituye a base de un plato rotativo para recepción de frutos, provisto de orificios en su fondo, el cual queda combinado con un transportador estático a rodillos para deslizamiento de botes que comprende eventualmente tramos en oposición, incluyendo además una estrella de puntas cóncavas -- dispuesta bajo dicho plato el cual elemento de estrella sitúa a los citados botes debajo de los orificios de este últi

328426



1 mo según un movimiento circular en función del que son trans-
feridos desde un tramo del antedicho transportador a un dis-
co rotativo inferior a la citada estrella y dispuesto para -
conducir finalmente los botes llenos de fruto sobre el tramo
5 opuesto del propio transportador.

Para ayudar a la comprensión de la idea expuesta, -
se ha confeccionado a título explicativo y sin caracter res-
trictivo alguno, una lámina de dibujos. Ilustra la presente-
Memoria como un ejemplo de realización del objeto que nos o-
cupa.
10

La figura 1ª, corresponde a una vista esquemática-
en alzado lateral de una instalación mecánica para tratamien-
to de frutos según el invento. Como puede observarse la insta-
lación comprende una cámara de escaldeo -1- dispuesta sobre-
soportes -2-, por la que discurre una cadena continua de a -
15 rrastrre situada bajo una rejilla -3- inmersa en dicha cámara
que canaliza a los frutos. Constituye una verdadera novedad-
proveer en la cadena de arrastre una disposición de cangilo-
nes compuestos por pletinas planas -4- con las cuales se com-
binan en distribución convencional otros órganos de cangilón
20 constituidos a base de pletinas -5- dispuestas en ángulo die-
dro, con la particularidad de situar entre el tramo superior
de la cadena de arrastre y el fondo de la cámara de escaldeo-
-1- una serie de tubos calefactores -6- dispuestos ventajosa-
mente en sentido longitudinal.
25

De acuerdo con dicha disposición los frutos son en-
trados a la cámara de escaldeo por la zona extrema -7- de es-
ta última siendo arrastrados por la cadena sin fin bajo la -
rejilla inmersa -3-. La citada cadena resulta accionada por-
una serie de engranes transportando a los frutos que atravie
30

328426²¹



1 san la cámara de escaldeo -1- hasta la boca de salida -8- de
esta última arrastrados por la disposición de cangilones de-
referencia -4- y -5-. Queda por añadir que la cadena será re-
5 gulada por medio de un variador de velocidad para establecer
los tiempos de precocción del albaricoque a su paso por la -
cámara de escaldeo.

A la salida -8- de esta cámara la invención estable-
ce una tolva envasadora que se constituye a base de un plato
rotativo -9- para la recepción de frutos provisto de orifi -
10 cios -10- en su fondo. Este plato -9- queda combinado con un
transportador estático a rodillos -11- para deslizamiento --
de botes -12- cuyo transportador comprende eventualmente tra-
mos en oposición.

Además incluye una estrella -13- de puntas cóncava -
15 vas -14- dispuesta bajo el plato -9- la cual sitúa a los bo-
tes -12- debajo de los orificios -10- de este último según -
un movimiento circular.

En función de dicho movimiento los botes son trans-
feridos a un disco rotativo -15- inferior a la plataforma --
20 -13- que queda dispuesto para conducir los botes llenos de -
fruto sobre el tramo opuesto del propio transportador.

La figura 2ª, corresponde a una vista en planta su-
perior de la tolva envasadora en la que puede apreciarse, si
cabe con mayor claridad, la forma en que las puntas cóncavas
25 -14- de la estrella -13- (en línea de trazos) inferior al --
plato -9-, recoge a los botes del tramo -11- del transporta-
dor a rodillos situándolo bajo los orificios -10- del propio
plato -9-. Gracias al movimiento circular de la citada estre-
lla -13- los botes que se llenan de frutos al coincidir con-
30 los orificios -10- son transferidos desde el disco básico --

328426



1 -15- al tramo -16- de transportador enfrentado al primero -
-11-.

5 La figura 3ª, nos muestra sendas vistas en planta
de la tolva de envase y de la estrella mecánica que trasla-
da a los botes, siendo apreciable que los orificios -10- del
fondo de dicha tolva -9- quedan en disposición circular al-
tiempo que la estrella mecánica -13- presenta sus puntas --
-14- mecanizadas de acuerdo con una concavidad que permite-
su ajuste perfecto sobre la periferia de los botes para ---
10 transmitirles el movimiento circular a través del cual son-
transferidos desde un tramo del transportador al tramo o --
puesto, una vez llenos de fruto.

15 Por último la figura 4ª, corresponde a una vista-
esquemática del montaje de la cadena de arrastre según el -
invento., en la cual podemos comprobar que dicha cadena de a
rrastre queda montada sobre perfiles angulares -17- en opo-
sición en los cuales quedan establecidos elementos de rail-
-18- a través de los que se deslizan sustancialmente los es
labones -19- constitutivos de la cadena siendo apreciable -
20 la disposición de los cangilones angulares -5- de arrastre-
que transportan a los frutos bajo la rejilla -3- a lo largo
de la cámara de escaldeo.

25 Los resultados prácticos de los perfeccionamientos
descritos son decididamente ventajosos por cuanto que modi-
fican las condiciones esenciales de los procedimientos cono
cidos para tratamiento de frutos en instalaciones mecánicas
en función de combinar con la cámara de escaldeo una tolva-
envasadora que simplifica las fases operativas del proceso-
de precocción y envasado de frutos, en especial albarico --
30 qués, bajo una organización mecánica cuyo procesofabril re-

328426



1 quiere costos de producción asequibles en su generalidad.

 Hecha la descripción precedente, es necesario añadir que los detalles de realización de la idea expuesta pueden variar sin que por ello cambie la esencia de la invención que es la que se desprende de los párrafos que anteceden y lo que se reivindica en la siguiente

N O T A

 En resumen: La Patente de Invención que se solicita, ha de recaer sobre las reivindicaciones siguientes:

10 1ª.- PERFECCIONAMIENTOS INTRODUCIDOS EN INSTALACIONES MECANICAS PARA TRATAMIENTO DE FRUTOS, del tipo que comprenden una cámara de escaldeo por la que discurre una cadena continua de arrastre situada bajo una rejilla inmersa que canaliza a los frutos, caracterizados porque consisten en disponer montada dicha cadena de arrastre sobre perfiles angulares en oposición en los cuales quedan establecidos elementos de rail a través de los que se deslizan sustancialmente los eslabones constitutivos de la cadena, proveyendo además en esta última una disposición de cangilones de arrastre para los frutos compuestos por pletinas planas con las cuales se combinan en distribución convencional otros órganos de cangilón constituidos a base de pletinas dispuestas en ángulo diedro, con la particularidad de situar entre el tramo superior de la cadena de arrastre y el fondo de la cámara de escaldeo una serie de tubos calefactores dispuestos ventajosamente en sentido longitudinal.

25 2ª.- PERFECCIONAMIENTOS, según reivindicación primera, caracterizados esencialmente porque consisten en establecer a la salida de la cámara de escaldeo una tolva envasadora que se constituye a base de un plato rotativo para re-

30

328426



1

cepción de frutos, provisto de orificios en su fondo, el --
cual queda combinado con un transportador estático a rodi -
llos para deslizamiento de botes que comprende eventualmen -
te tramos en oposición, incluyendo además una estrella de -
5 puntas cóncavas dispuesta bajo dicho plato la cual sitúa a -
los citados botes debajo de los orificios de este último se -
gún un movimiento circular en función del que son transferi -
dos desde un tramo del antedicho transportador a un disco -
rotativo inferior a la citada estrella y dispuesto para con -
ducir finalmente los botes llenos de fruto sobre el tramo -
10 opuesto del propio transportador.

10

3ª.- Se reivindica porúltimo como objeto sobre el
que ha de recaer la Patente de Invención que se solicita, -
" PERFECCIONAMIENTOS INTRODUCIDOS EN INSTALACIONES MECANI -
15 CAS PARA TRATAMIENTO DE FRUTOS ".

15

Todo tal y como queda descrito y reivindicado en -
la presente Memoria que consta de ocho hojas escritas a má -
quina por una sola cara y dibujos que se acompañan.

Madrid, 27 de Junio de 1.966

20

BERNARDO UNGRIA
P.P.

25

30



fig. 1ª

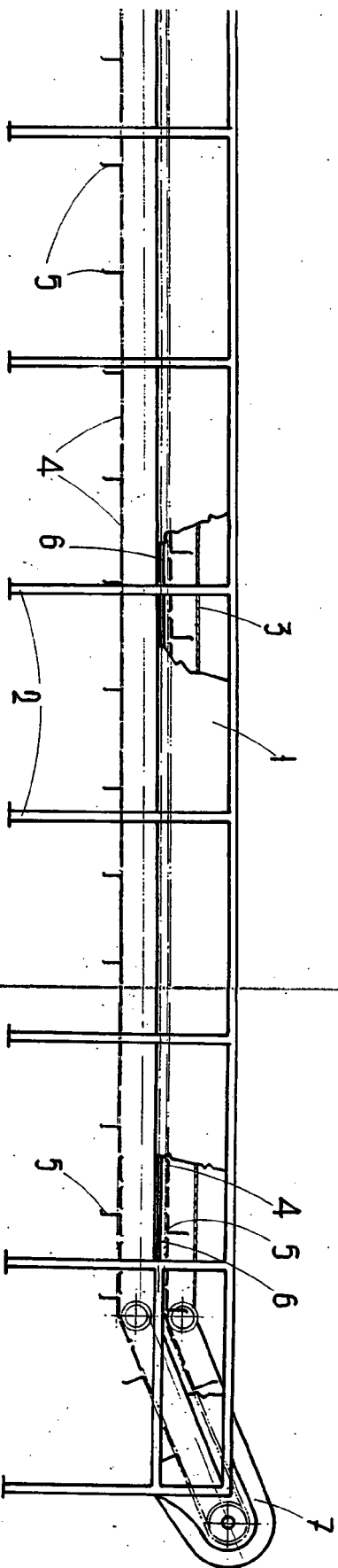

fig. 3ª

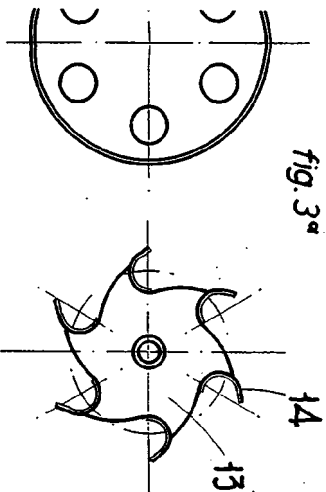
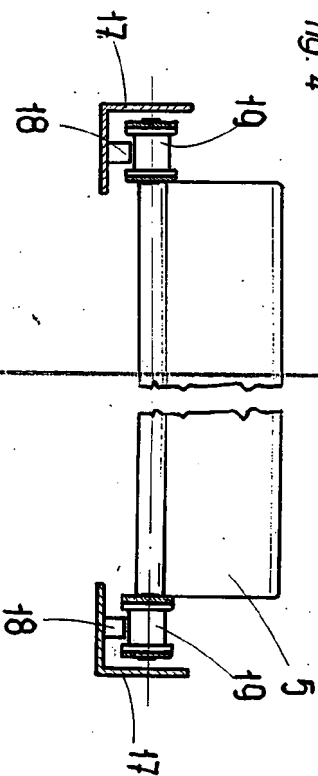

fig. 4ª



ESCALA VARIABLE
MADRID 27 DE JUNIO DE 1965
BARRIARRO UNGERÍA
P. P.

323426

323426

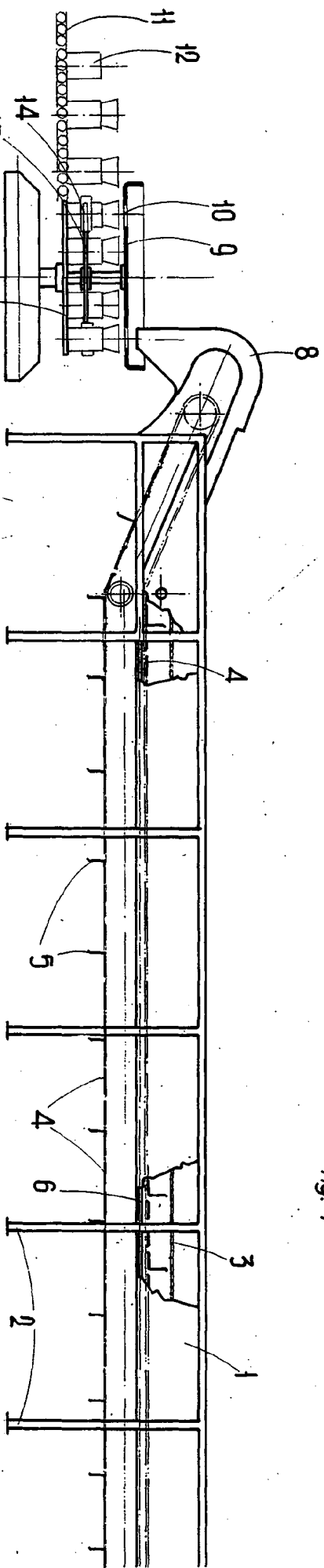

fig. 1ª

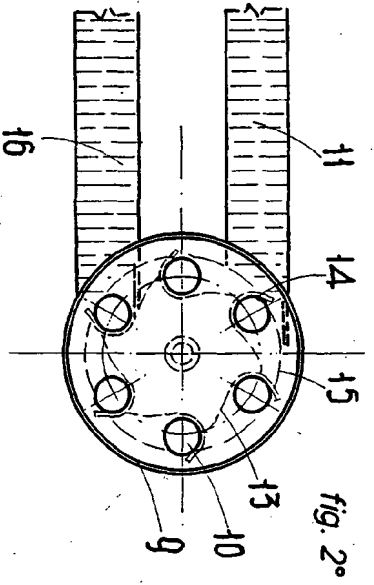

fig. 2ª

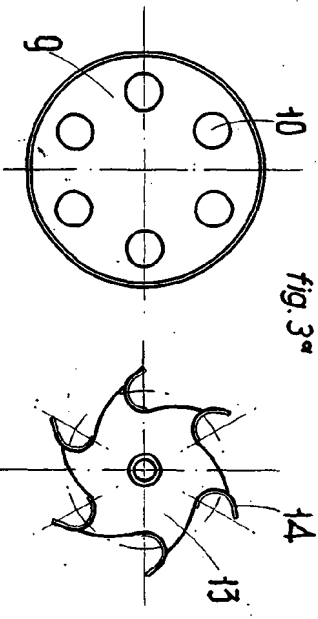

fig. 3ª

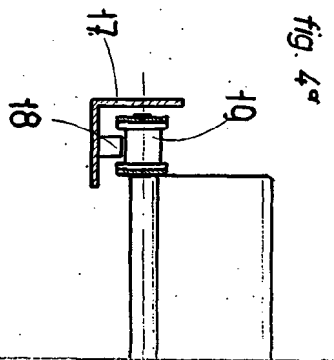

fig. 4ª