



11 JUN

328231

328231

P A T E N T E   D E   I N V E N C I O N

por VEINTE años

cuyo privilegio se solicita para España,  
sus territorios y plazas de soberanía, a  
favor de:

D. CARLOS FRADERA PELLICER y

D. MARIO FRADERA PELLICER

ambos de nacionalidad española, con domi-  
cilio en Pamplona (Navarra), Pza. Conde  
de Rodezno, núm. 11, por:

"SISTEMA DE DESLIZAMIENTO Y FIJACION PARA  
ASIENTOS DE POSICION GRADUABLE".

=====

11 JUN.



328231

MEMORIA DESCRIPTIVA

La presente invención se refiere, según se indica en su enunciado, a un sistema de deslizamiento y fijación para asientos de posición graduable. - - - - -

- 5. Dicho sistema, nuevo y de propia invención de los solicitantes, permite obtener distintas inclinaciones del asiento, fijándolo en la posición deseada. Las características de su organización hacen posible un manejo cómodo y sencillo, consiguiéndose el bloqueo y desbloqueo mediante simples maniobras manuales, y realizándose el cambio de posición con gran suavidad. - - - - -

- 10. Consiste el nuevo sistema en disponer el asiento de modo que sea sostenido por dos piezas arqueadas, fijas al mismo, y con la concavidad dirigida hacia arriba, cada una de las cuales apoya, por su cara inferior convexa, sobre poleas que pueden girar libremente, montadas sobre dos soportes, uno anterior y otro posterior, más alto que aquél, los cuales forman parte de una base fija. Al deslizar dichas piezas arqueadas sobre los apoyos rodantes, que las guían y conducen, varía la inclinación del asiento, unido a aquéllas. La posición conveniente se fija immobilizando las piezas arqueadas, mediante un dispositivo de bloqueo que impide el deslizamiento sobre los apoyos. - - - - -

328231

328231

11



La fijación se obtiene formando el apoyo rodante delantero por medio de dos poleas gemelas, montadas simétricamente sobre un eje común, quedando entre ambas una separación en la que se dispone una rueda dentada, coaxil con las

5. poleas, que engrana con los huecos o hendiduras que presenta una placa metálica, fija a la pieza arqueada, en la zona de contacto con las poleas, de modo que para resultar posible el deslizamiento es indispensable el libre giro de la -

10. rueda; de otro modo, los dientes de ésta retendrían la pieza arqueada, inmovilizando el conjunto del asiento. Dicha - rueda dentada se bloquea y libera por medio de una pletina vertical, desplazable transversalmente, la cual está actua-

15. da por un resorte que la mantiene en posición de bloqueo, - interpuesta entre dos dientes de la rueda. Al desplazar dicha pletina, venciendo la acción del resorte, la rueda queda libre, permitiendo el deslizamiento de la pieza arqueada y el consiguiente cambio de inclinación del asiento. Tal desplazamiento se obtiene presionando sobre el extremo de una -

20. varilla unida a la pletina y que asoma al exterior del soporte. - - - - -

Al objeto de evitar que, al levantar o trasladar - el mueble, el asiento se separe de la base, se establece un dispositivo de vinculación o suspensión entre cada soporte y la respectiva pieza arqueada. Consiste en una placa metálica, 25. fija a la pieza arqueada, en su cara exterior o interior, y provista de una guía sobre la que puede rodar una polea, montada en la parte superior de una pletina que sobresale del - soporte, al que está unida inferiormente. - - - - -

Para poner claramente de manifiesto el objeto de -



la invención, se pasa a describir un caso práctico de realización del sistema reivindicado. Se hace constar que no deberá atribuírsele carácter alguno limitativo, y que se describe a efectos meramente ilustrativos. En los dibujos: - -

5.                   Figura 1, representa en perspectiva el aspecto exterior de un sillón al que se ha aplicado el sistema de deslizamiento y fijación. - - - - -

                    Figuras 2 y 3, corresponden a detalles ampliados, que muestran la manera de vincular la pieza arqueada al pie soporte (trasero). - - - - -

                    Figuras 4 y 5 se refieren al dispositivo de fijación, correspondiendo a dos vistas en corte, según planos perpendiculares. - - - - -

15.                   En las citadas figuras se representa en 1 una de las piezas arqueadas, fija al lateral del asiento 2, al que está unida por los puntos 3, 4 y 5. La pieza arqueada apoya en la polea 6 alojada en una hendidura practicada en la base superior inclinada del soporte trasero 7, y en las poleas gemelas 8, 8' dispuestas sobre el soporte anterior 9, de menor altura que aquél. Los cuatro soportes están unidos - -  
20.                   formando una base fija. Al deslizar las piezas arqueadas sobre los apoyos rodantes, que les sirven de guía, el sillón, unido a dichas piezas, adopta distintas inclinaciones. - - -

25.                   Sobre la cara externa de dicha pieza arqueada, en las zonas de contacto con los apoyos rodantes, se fijan las placas metálicas 10, 11, cada una de las cuales es solidaria de una guía para una polea montada en la parte superior de una pletina, unida al correspondiente soporte. En las figu-



ras 2 y 3 se representa en 12 la guía, en 13 la polea, y en 14 la pletina, fija al soporte 7. Esta vinculación de las piezas arqueadas a los soportes permite trasladar el conjunto sin que la base se separe, por quedar ésta suspendida de las piezas arqueadas. - - - - -

5.

Para fijar el asiento en la inclinación deseada, - en el espacio entre las dos poleas gemelas 8, 8' que forman el apoyo delantero, se dispone una rueda dentada 15, que se monta en el propio eje de las poleas, sobresaliendo centralmente. Dicha rueda engrana con la cremallera que presenta la placa metálica 16 fija a la cara inferior de la pieza arqueada, en la zona de contacto con el apoyo formado por el par de poleas. Una pletina vertical 17 dispuesta transversalmente, con posibilidad de desplazamiento, está actuada por el resorte 18, de modo que se interpone entre los dientes de la rueda 15 impidiendo su giro, con lo cual los dientes de dicha rueda retienen la pieza arqueada, sin posibilidad de deslizamiento. La pletina 17 se prolonga formando un vástago 19 que asoma al exterior del soporte y termina en la bola 20. - Al presionar sobre esta bola y vencer la acción del resorte, la pletina se desplaza liberando la rueda 15 y permitiendo el deslizamiento de la pieza arqueada y el cambio de posición del asiento, solidario de la misma. - - - - -

10.

15.

20.

El dispositivo de fijación descrito puede montarse a ambos lados, es decir en los dos soportes delanteros, o solamente en uno de ellos. - - - - -

25.

En la figura 5 se representa en 21 la guía, solidaria de la placa 11, para la rueda 22, formando el dispositivo de vinculación o suspensión correspondiente al apoyo de-

328231 - 6 -



lantero. -----

Podrán introducirse, en el sistema descrito, cuantas modificaciones de detalle resulten compatibles con la esencialidad de lo que se reivindica. -----

5.

NOTA

Se declaran de novedad y propiedad para España, y todos sus territorios y plazas de soberanía, las siguientes:

REIVINDICACIONES

10.

1.- Sistema de deslizamiento y fijación para asientos de posición graduable, caracterizado porque el cambio de inclinación se consigue disponiendo el asiento en forma que sea sostenido por dos piezas arqueadas, fijas al mismo, y con la concavidad dirigida hacia arriba, cada una de las

15.

cuales apoya, por su cara convexa, sobre poleas montadas, con posibilidad de rodadura, sobre dos soportes, uno anterior y otro posterior de mayor altura, que forman parte de una base fija, de modo que, al deslizar dichas piezas sobre los apoyos rodantes, que las guían y conducen, va variando

20.

la inclinación del asiento, pudiendo fijarse en el valor deseado, inmovilizándolo, al actuar sobre un dispositivo que bloquea la posición de las piezas arqueadas. -----

25.

2.- Sistema de deslizamiento y fijación para asientos de posición graduable, según la reivindicación 1, caracterizado porque el dispositivo de fijación se organiza formando el apoyo rodante delantero mediante dos poleas gemelas, cuyas superficies cóncavas se adaptan a la superficie de contacto de la pieza arqueada, y que están montadas simé-



tricamente, sobre un eje común, quedando entre ambas cierta separación, en la que se dispone una rueda dentada, también coaxial, que sobresale centralmente del apoyo formado por las poleas, y cuyos dientes engranan con los huecos o hendiduras que presenta una placa metálica, fija a la pieza arqueada, en la región central de su cara de contacto con las poleas, existiendo, debajo del conjunto rodante (rueda y poleas), una pletina vertical, dispuesta transversalmente y actuada por resorte, y cuyo perfil superior es el adecuado para que, en posición normal, quede interpuesta entre dos dientes de la rueda, bloqueando el giro de ésta, cuyos dientes retienen la pieza arqueada, mientras que cuando se desplaza transversalmente dicha pletina, al vencer la acción del resorte, presionando sobre el extremo de una varilla solidaria, queda libre la rueda dentada, permitiendo el deslizamiento. - - - - -

- 5.
- 10.
- 15.

3.- Sistema de deslizamiento y fijación para asientos de posición graduable, según las reivindicaciones 1 y 2 caracterizado porque cada una de las piezas arqueadas está vinculada a cada uno de los dos soportes por intermedio de una placa metálica, fija a la pieza arqueada en su cara interior o exterior, y provista de una guía que coopera con una polea montada en la parte superior de una platina que sobresale del soporte, al que está unida inferiormente, con cuya disposición se evita que, al levantar o trasladar el conjunto, la base se separe del asiento propiamente dicho. -

- 20.
- 25.

4.- "SISTEMA DE DESLIZAMIENTO Y FIJACION PARA ASIENTOS DE POSICIÓN GRADUABLE". - - - - -

Todo ello, tal como se describe y reivindica en

328231 - 8 -



la presente memoria que consta de ocho hojas, foliadas y -  
mecanografiadas por una sola de sus caras y de dos láminas  
de dibujos que la ilustran.

BARCELONA, 11 JUN. 1966

P. A. M. CURELL SUÑOL

Handwritten signature of M. Curell Suñol.

Fig. 1

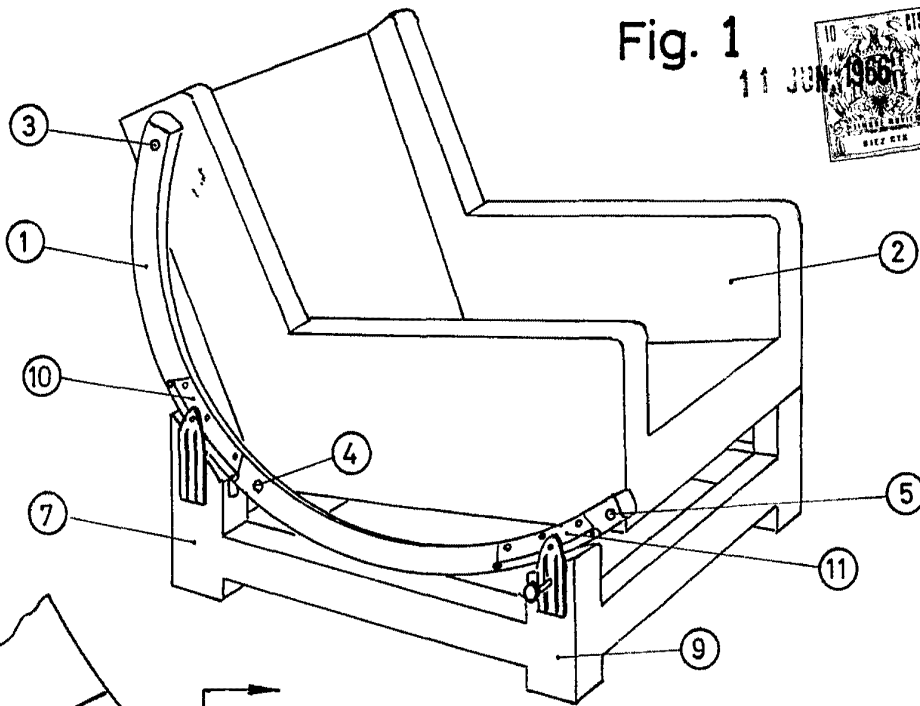

Fig. 2

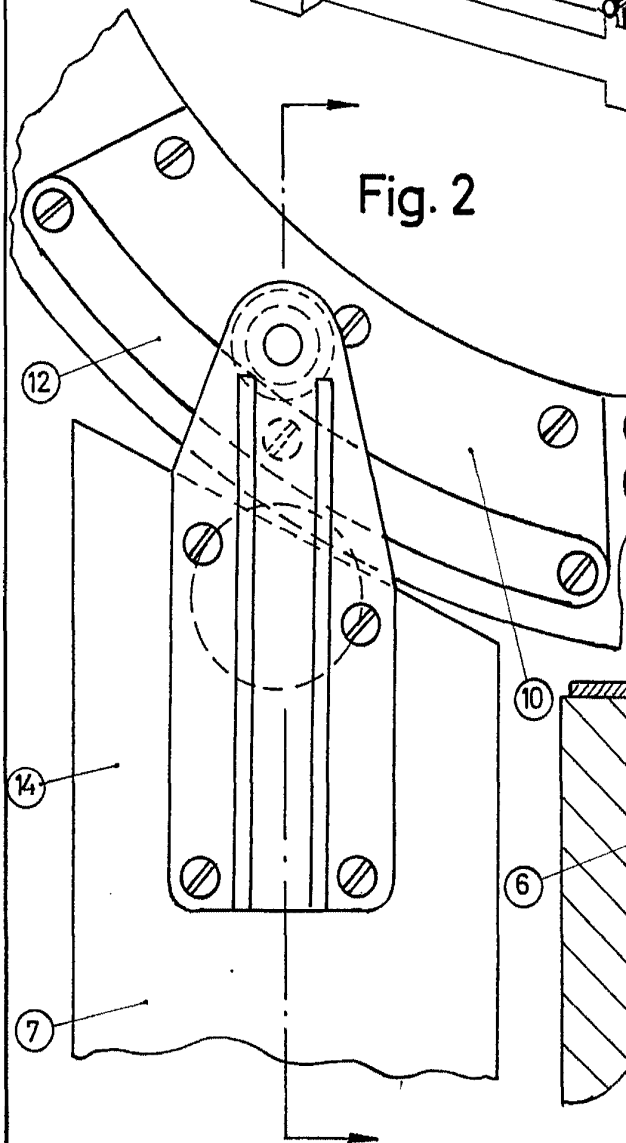
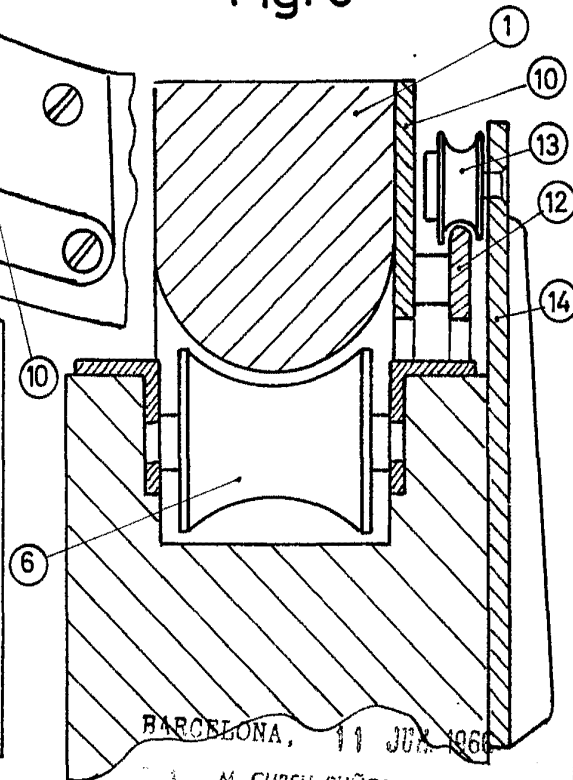

Fig. 3



BARCELONA, 11 JUN 1966

M. CURELL SUÑER

10  
1 JUN 1966

323231

Fig. 4

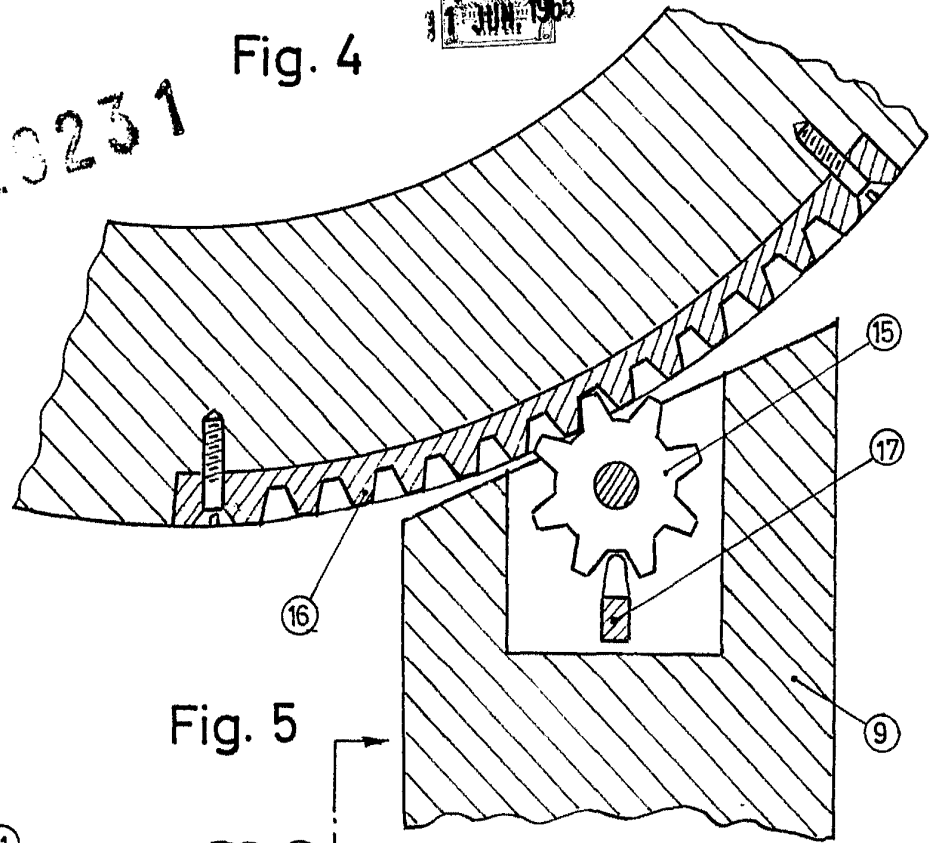
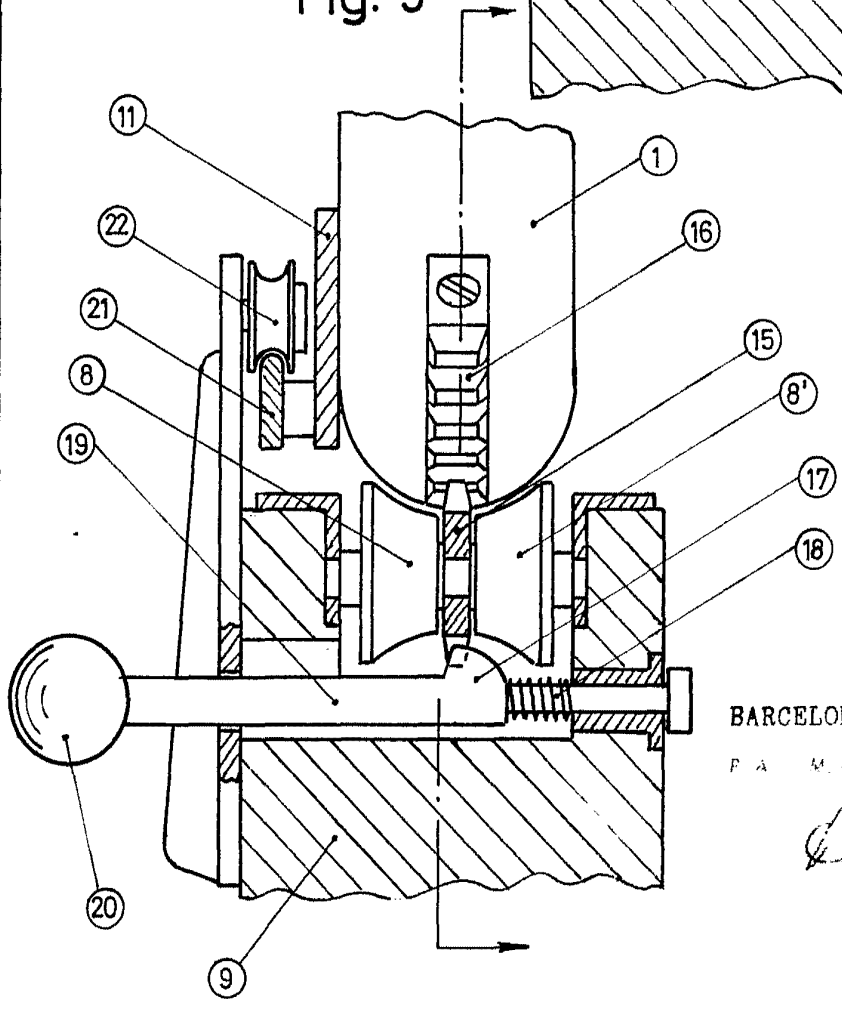

Fig. 5



BARCELONA, 11 JUN. 1966

P. A. M. CURELL SUÑOL