

328121



328121

PATENTE DE INTRODUCCION

por diez años por

"DISPOSITIVO DE ACCIONAMIENTO A DOS O MAS MOTORES PARA LAVADORAS-ESCURRIDORAS O MAQUINAS SIMILARES", a favor de la firma SEBRAN - Société d'Exploitation de Brevets et de Recherches en Articles Nouveaux, de nacionalidad francesa, domiciliada en PARIS, calle de la Bolsa, número 10.

M E M O R I A D E S C R I P T I V A
= = = = =

5.- La patente que nos ocupa tiene por objeto un dispositivo de arrastre o accionamiento para máquinas tales como las lavadoras-escurridoras, secadoras, planchadoras, escurridoras-aclaradoras, etc., o máquinas similares, en las cuales se emplean dos o diversos motores diferentes, para arrastrar o accionar un mismo órgano a dos o más velocidades diferentes (por ejemplo, para una lavadora escurridora, puede existir una velocidad de lavado y otra distinta de escurrido).

El dispositivo de arrastre o accionamiento objeto de



10.- esta patente se caracteriza esencialmente por estar constituido por un solo órgano flexible continuo (correa, cadena, cable, etc.), que pasa sucesivamente por o sobre las poleas o piñones de los órganos de mando y de los motores, etc., y accesoriamen-
15.- te si hay lugar a ello, sobre uno o varios de sus órganos de transmisión.

Este dispositivo permite dar a cada motor la potencia y el régimen deseado para asegurar por medio del órgano de accionamiento o mando una de las velocidades deseadas, las que simplemente se logran accionando uno de los motores, ya que los
20.- que no son accionados giran sueltos o locos.

Este dispositivo tiene la ventaja de simplificar el accionamiento o mando (por ser realizado por medio de un órgano de transmisión único), de disminuirlos sin inconveniente (el órgano de transmisión se dispone en un solo plano), y de
25.- asegurar si ha lugar a ello, los reglajes de la tensión por el desplazamiento de uno solo de sus órganos.

La lámina de dibujos adjunta, representa esquemáticamente a título de ejemplo no limitativo, dos formas de realización del objeto de la patente, sobre una transmisión de dos motores.
30.- La figura 1, representa una disposición en la cual el órgano de transmisión pasa solamente sobre la polea del órgano de accionamiento o arrastre, y sobre las de los dos motores. En la figura 2, el órgano de transmisión pasa de uno a otro sobre una polea de transmisión o reenvío.

35.- En dichas figuras, 1 es el órgano de arrastre o accionamiento, 2 y 3 son los dos motores, 4 y 5 sus respectivas poleas, 6 la correa única, 7 la polea de reenvío o transmisión, que puede ser fija o móvil sirviendo de tensora.

Se concibe fácilmente que así dispuesto el conjunto
40.- realiza las ventajas anunciadas más arriba, y en el que el eventual reglaje de la tensión del órgano de transmisión puede ser fácilmente realizado por medio del desplazamiento de uno solo de los órganos accionados o accionadores.



45.- Descrito suficientemente el objeto de la patente de introducción que nos ocupa, nos queda señalar que las formas de realización descritas y representadas los son exclusivamente a título de ejemplo, pudiendo variar en gran magnitud, sin suponer modificaciones en sus características, sin que sus variaciones de forma, materiales empleados, tamaños, etc.,
50.- desvirtuen la esencialidad del mismo.

N O T A

La patente de introducción descrita recaerá, pues, sobre las siguientes reivindicaciones:

55.- 1ª.-DISPOSITIVO DE ACCIONAMIENTO A DOS O MAS MOTORES PARA LAVADORAS-ESCURRIDORAS O MAQUINAS SIMILARES, caracterizado esencialmente por cuanto estará constituido por un solo órgano flexible continuo (correa, cadena o cable), que pasará sucesivamente sobre las poleas o piñones de los órganos de accionamiento o mando y de los motores, y si hay lugar a ello, sobre uno o varios de sus órganos de transmisión.
60.-

2ª.-DISPOSITIVO DE ACCIONAMIENTO A DOS O MAS MOTORES PARA LAVADORAS-ESCURRIDORAS A MAQUINAS SIMILARES*.

Todo tal y conforme queda descrito, representado y reivindicado.

65.- Esta memoria consta de tres hojas mecanografiadas y foliadas por una sola de sus caras conteniendo un total de
67.- sesenta y siete líneas.

MADRID A 18 DE JUNIO DE 1966.

P.A.

MANUEL DE ARPE.

328121

328121



FIG.1

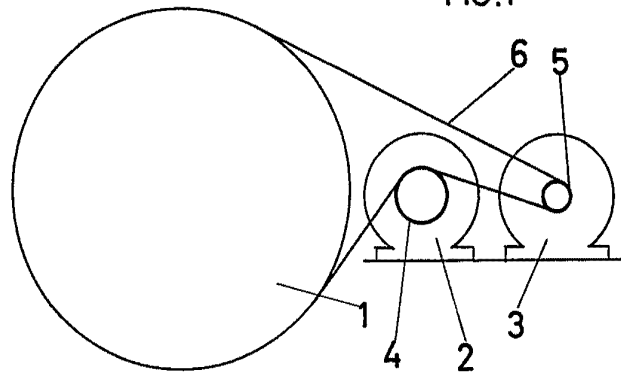
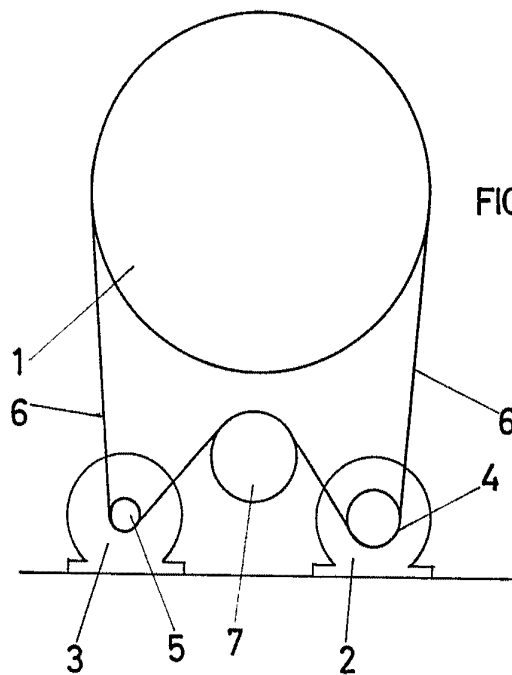

FIG.2



Madrid,
ESCALA VARIABLE