

327833



PATENTE DE INVENCION

que por 20 años, para España y sus Posesiones, se solicita a favor de DON MANUEL FLORES MINGUEZ, de nacionalidad española, residente en SEVILLA (ESPAÑA), calle Valparaiso, 13, por: "REMOLQUE CONVERTIBLE EN TIENDA DE CAMPAÑA".-

Memoria descriptiva

Son muchas las personas que disponen hoy de vehículos automóviles, con los que realizan excursiones para hacer vida al aire libre, equipándose con tiendas de campaña que ocupan un gran espacio en el vehículo y son difíciles de transportar.

5 Este remolque que nos ocupa y cuyo registro se solicita, está especialmente diseñado para ser acoplado a cualquier clase de vehículo por su fácil adaptación al mismo, estando proyectado de tal manera, que una vez cerrado, quedan convenientemente dispuestos en su interior todos los elementos necesarios para el montaje
10 de una tienda de campaña de grandes dimensiones, en la que lleva como novedad principal, el que el lugar destinado para dormir se encuentra distanciado del suelo, ya que constituye el fondo mismo del remolque, con lo que la altura que lo separa del suelo es la

1 JUN



- 2 -

15 equivalente al eje de las ruedas de dicho remolque, suponiendo esto una gran ventaja, ya que al estar aislado del suelo se puede dormir en la tranquilidad de que no entren bichos extraños en el interior y estar a salvo de la humedad, el polvo y la lluvia.

20 El remolque va formado por un chasis (1 figs. 1-2-4-5) equipado con un juego de ruedas (2 figs. 1-2-4-5) libre de giro y una rueda delantera (3 figs. 1-2-4-5) de apoyo.

25 La planta y el alzado de este remolque es rectangular con los laterales (4 y 5 figs. 1-2-3-4-5) ligeramente arqueados, siendo éstos abatibles ya que van montados sobre un juego de bizabras, cuyos laterales al ser abiertos forman un mismo plano con la base del remolque, terminando en su prolongación en un ángulo de 90°.-

30 Estos laterales van equipados con un juego de patas-soportes (6 figs. 1-2-3-4-5) que al ser abiertos los laterales, éstas toman una posición vertical apoyándose en el suelo, con lo que la base del remolque queda aumentada en superficie por la prolongación de los laterales .

35 Estos laterales también van equipados con unos tubos (7 figs. 1-2-3-4-5) que le sirve como de alojamiento a otros, con lo que se forma la estructura de una tienda de campaña muy original y práctica.

40 La estructura tubular es montada sobre el remolque, colocándose en cada uno de los tubos (7 figs. 1-2-3-4-5) otros de menor diámetro (8 figs. 1-2) que son los cuatro puntales sobre los que acoplan otros trozos rectos (9 y 10 figs. 1-2) unidos por medio de casquillos tubulares (11 fig. 1-2). Esta estructura tubular lleva una prolongación, que sobresale del contorno del remolque para proteger del sol y la lluvia, y poder permanecer guarecido sin necesidad de subir al remolque, siendo esta parte igualmente formada por trozos de tubos rectos (12 figs. 1-2) acoplados también por medio de casquillos tubulares (13 figs. 1-2).

45 La parte delantera del remolque, va formada por un dispo-

1 JUN



sitivo de acople (14 figs. 2-3-5) de acuerdo con el tipo de vehículo donde va acoplada.

50 Todo este conjunto una vez montado va cubierto por un revestimiento de lona, plástico o cualquier otro tipo de material impermeable.

Cuando no se utiliza esto como tienda de campaña, queda todo recogido en el interior del remolque, el cual presenta la forma de una caja rectangular equipada con un juego de ruedas para facilitar su traslado, tal como se indica en las figs. 3, 4, y 5.

55 Todo según se detalla en el dibujo adjunto que a título de ejemplo acompaña a la presente memoria descriptiva en el representa:

-la fig. 1, una vista en alzado frontal del montaje de todo el conjunto de la tienda de campaña sin el revestimiento;

60 -la fig. 2, una vista lateral del mismo en alzado;

-la fig. 3, una vista en planta del remolque cerrado;

-la fig. 4 una vista en alzado posterior del remolque cerrado, y

65 -la fig. 5, una vista en alzado lateral del remolque también cerrado.

70 Descrita suficientemente la naturaleza y alcance de la presente invención, se hace constar que en la misma, podrán ser variables los materiales, dimensiones y en general aquellos otros detalles accesorios o secundarios que no alteren, cambien ni modifiquen la esencialidad propuesta.

Los términos en que queda redactada esta memoria son ciertos y fiel reflejo del objeto descrito, debiéndose tomar en un sentido mas amplio y nunca en forma limitativa.

REIVINDICACIONES

75 Se reivindica como de la propia y nueva invención la propiedad y explotación exclusiva de:

1.-Remolque convertible en tienda de campaña, caracterizado por es-

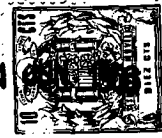

tar constituido por un chasis metálico equipado con un juego de ruedas libre de giro soportadas por un eje común a las dos, cuyo remolque
80 ques de planta rectangular montado en forma de caja, de manera que dos de sus laterales son abatibles, uniéndose por el centro para formar el cierre, cuyos laterales van plegados a 90° de manera que al ser abatidos prolongan la superficie del fondo o piso del remolque, quedando el plegado de 90°, a la misma altura que los laterales de
85 lantero y trasero fijos del remolque.

2º.-Remolque convertible en tienda de campaña, según 1ª reivindicación, caracterizado por llevar montadas en los laterales abatibles, un juego de patas-soportes articuladas, y en ala continua del plegado, un juego de tubos para acoplamiento de la estructura tubular.

90 3ª.-Remolque convertible en tienda de campaña, según 1ª y 2ª reivindicaciones, caracterizado por llevar un dispositivo de enganche y una rueda soporte pequeña libre de giro, de altura graduable a voluntad.

4ª.-Remolque convertible en tienda de campaña, según reivindicaciones 1ª a 3ª, caracterizado por llevar una estructura tubular que se
95 acopla sobre el juego de tubos de los laterales, cuya estructura va formada por una serie de tubos rectos unidos por medio de casquillos, cubriendo dicha estructura todo el contorno del remolque una vez — abierto, llevando esta estructura una prolongación que sale fuera
100 del contorno del remolque formada por un conjunto de sección trapezoidal que se apoya en el suelo por medio de dos tubos delantero de mayor longitud.

5ª.-"REMOLQUE CONVERTIBLE EN TIENDA DE CAMPAÑA".-

Consta la presente memoria descriptiva de cinco hojas numeradas y mecanografiadas por una sola cara a las que se acompañan



un plano para su mejor comprensión.

MADRID; 11 DE JUNIO DE 1.966.-

RODOLFO DE LA TORRE ROSELLO
P. P.

José Pérez Collado

327833



Figura 3

13

12

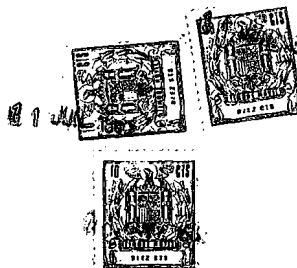
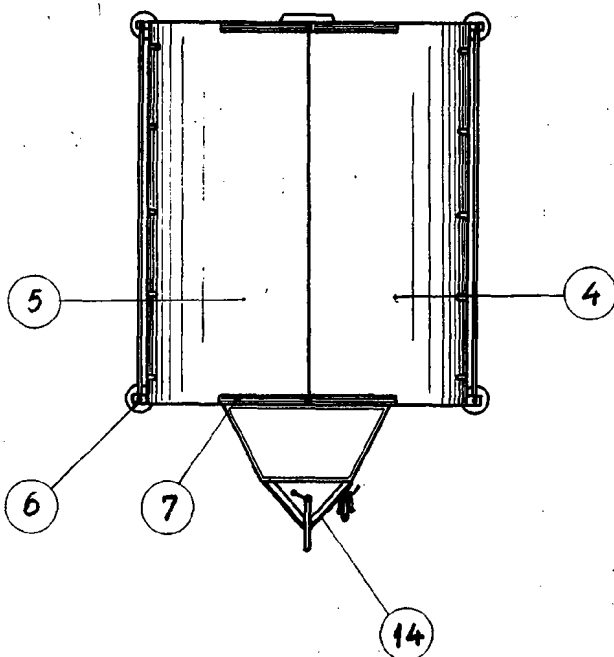

Escala: Variable

RODOLFO DE LA TORRE ROSELLÓ
P. P.

José Pérez C...

327833

Figura 1

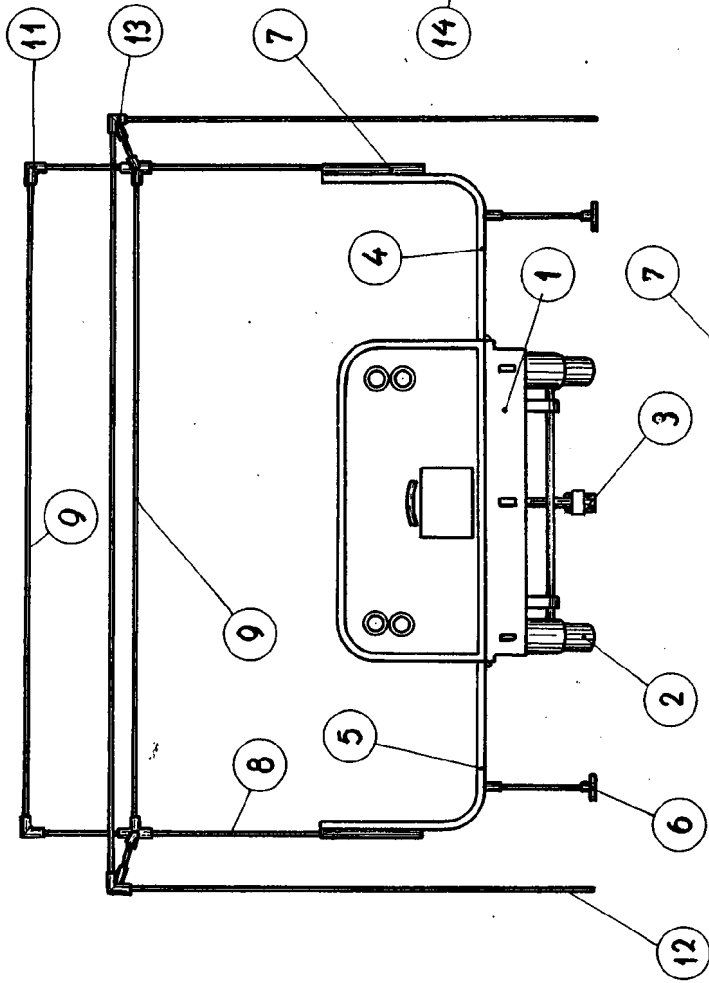

327000

Figura 2



Figura 4



Figura 5

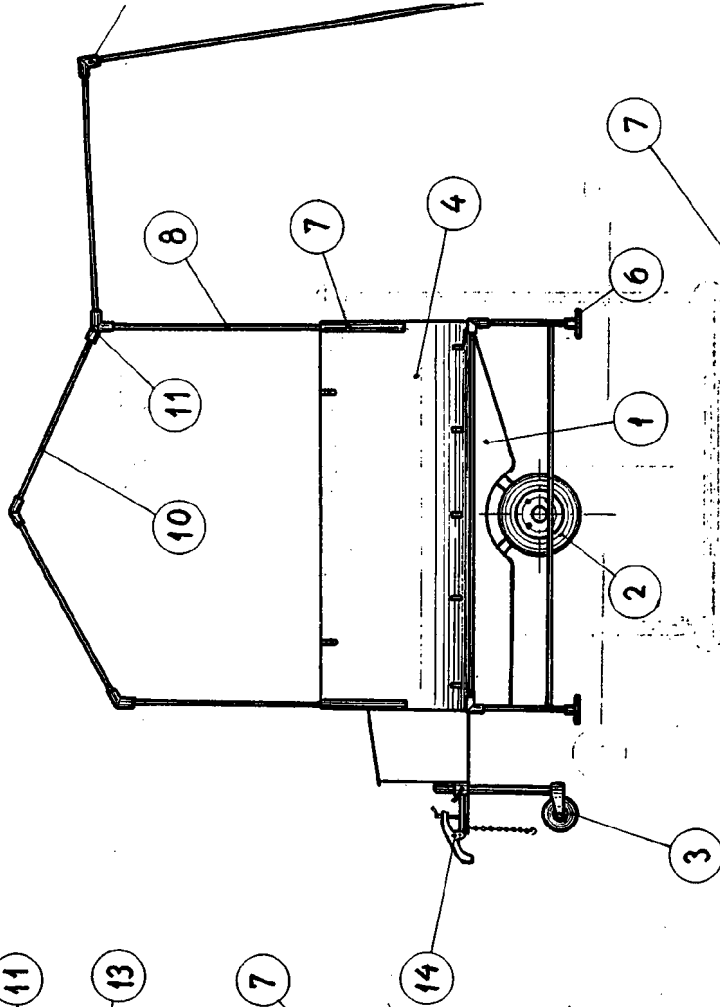
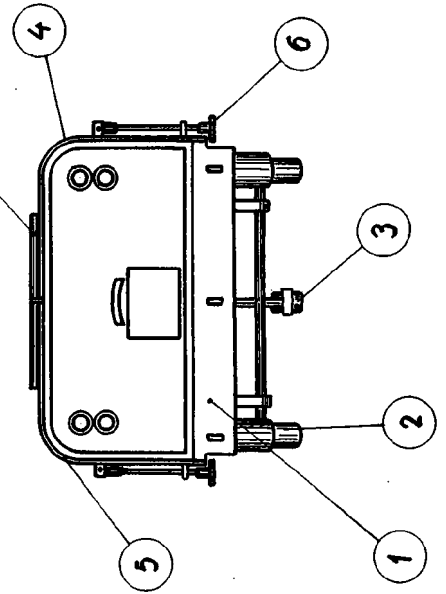