



327530

MEMORIA DESCRIPTIVA  
de una Patente de Introducción a nombre de:  
THE STANDARD PRODUCTS COMPANY, de naciona-  
lidad estadounidense, domiciliada en CLE-  
VELAND, Cuyahoga County, Ohio, 2130 W.110  
th Street (Estados Unidos); por: "PERFEC-  
CIONAMIENTOS EN LAS ESTRUCTURAS A BASE DE  
BURLETE".

=====  
:::==:::==:::==:::==:::==:::==:::==

Este invento se refiere a estructuras a base de burle-  
te, y aunque las estructuraciones que incorpora el presente in-  
vento pueden utilizarse en diversos lugares para varios fines  
5. de cierre hermético o aislamiento a base de burlete, son parti-  
cularmente apropiadas para ser utilizadas en ventanas y puertas  
de aluminio para el cierre o aislamiento hermético de pequeños  
intersticios.

El invento tiene como objeto primario la provisión de  
10. estructuras a base de burlete que se caracterizan por su simpli-



cidad estructural, la economía de su fabricación, la facilidad de su montaje con las piezas por las cuales han de ser llevadas o sobre las que han de montarse en uso correspondiente, y la manera particularmente efectiva en que realizan su función de cierre o aislamiento herméticos.

5.

Un objeto más específico del presente invento es la provisión de una estructura a base de burlate que se dispone en la base respectiva con pestañas que se extienden lateralmente para el montaje del burlate para el uso correspondiente, tal como el montaje del burlate mediante movimiento deslizante en un canal que dispone de ranuras laterales fileteadas.

10.

Otro objeto aún más específico del presente invento es la provisión de una estructura a base de burlate que dispone de un elemento protector o barrera para aire y agua, con preferencia en forma de faja, dispuesta a lo largo de uno o de ambos lados en la porción longitudinal de cierre o aislamiento hermético de la estructura de burlate. Como resultado de tal elemento protector o barrera, dicha porción de cierre o aislamiento hermético está efectivamente reforzada y el efecto de cierre o aislamiento hermético de la estructura de burlate se encuentra materialmente mejorado.

15.

20.

Un objeto aún más específico del presente invento es la provisión de una estructura a base de burlate en la cual la porción de cierre o aislamiento hermético correspondiente consiste en un cuerpo piloso que sobresale y se extiende a lo largo de una

25.



5. superficie de una faja posterior y en el cual se halla dispuesta una película flexible en forma de tira, con preferencia de un material de elevado peso molecular tal como una resina de vinilo o una resina poliéster, a lo largo de cada uno o de ambos lados de dicho cuerpo piloso para de tal modo proporcionar la estructura de burlete con uno o dos elementos protectores o barreras para aire y agua, con la consiguiente mayor utilidad, durabilidad y efectividad de la estructura de burlete.

10. Otros fines del presente invento y algunas de sus ventajas prácticas, serán referidas o se evidenciarán por la descripción que sigue de tres formas de realización del invento, según se representa en los planos anexos en los cuales

15. la figura 1 es una vista en perspectiva fragmentaria de una estructura de burlete que incorpora una forma del presente invento;

la figura 2 es una vista que representa las tres partes de la estructura de burlete de la figura 1, estando dichas partes en vista perspectiva fragmentaria;

20. la figura 3 es una vista similar a la figura 1 pero que muestra la estructura de burlete montada o acoplada en una o dos piezas relativamente movibles para ajuste a base de cierre o aislamiento hermético con la otra pieza;

25. la figura 4 es una vista similar a la figura 1 pero que representa otra forma de estructura de burlete que incorpora el presente invento; y



la figura 5 es una vista que corresponde en general a la figura 3 pero que muestra otra forma más de estructura de burlete que incorpora el presente invento.

Antes de describir con detalle las tres estructuras de burlete aquí ilustradas, debe quedar entendido que las estructuras de burlete que incorpora el presente invento pueden adoptar varias formas. También debe entenderse que la fraseología o terminología aquí utilizada es para fines de descripción y no de limitación, toda vez que el alcance del presente invento se denota por las reivindicaciones adjuntas.

Refiriéndonos en primer término a la estructura de burlete ilustrada en las figura 1 a 3 para la descripción de una forma de realización del presente invento, se observará que tal estructura de burlete comprende un elemento generalmente designado por la referencia 1, figura 2, y que dispone de una parte posterior relativamente flexible 2 y un cuerpo relativamente blando y comprensible 3 que sobresale y se extiende a lo largo del mismo para fines de cierre o aislamiento hermético. La parte posterior 2 puede ser de cualquier material apropiado, como por ejemplo paño tejido y de cualquier ancho y largo deseados, y el cuerpo 3 puede ser, por ejemplo, de fibras de pelote cortadas o no -mostrándose aquí fibras de forma cortada. Es obvio que el cuerpo de fibras de pelote 3 puede tener cualquier densidad así como tamaño y forma deseados, mostrándose aquí con paredes laterales que divergen hacia fuera 4 y 5 y una superficie



extrema exteriores transversalmente convexa 6.

Para el montaje de la estructura de burlate en uso correspondiente y para el acoplamiento con el cuerpo de fibras de pelote 3 del sucesivamente descrito elemento protector o deflector generalmente designado por la referencia 7 en la figura 2, la parte posterior 2 del elemento de burlate 1 posee un ancho mayor que el del cuerpo de fibras de pelote en la base correspondiente. Como resultado de ello, dicha parte posterior sobresale en sentido lateral de dicho cuerpo a cada lado del mismo a fin de proporcionar una pestaña 8 en cada lado referido, según se muestra mejor en la figura 2.

Con preferencia y según queda representado, se dispone un elemento protector o barrera para aire y agua de forma flexible para el cuerpo de fibras de pelote 3 del elemento de burlate 1 a cada lado de dicho cuerpo, aunque, si se desea, tal elemento protector o barrera puede disponerse solamente en un lado de dicho cuerpo, según se comprenderá fácilmente. Por lo tanto, el presente elemento protector o barrera 7 posee dos porciones de elemento protector o deflector divergentes hacia fuera 9 y 10, cada una de ellas en forma de tira flexible, para ser dispuestas a lo largo de las correspondientes paredes laterales divergentes 4 y 5 del cuerpo de fibras de pelote 3, según se representa en las figuras 1 y 3. Si se desea, las porciones de elemento protector o deflector pueden tener sensiblemente la misma altura que la del cuerpo de fibras de pelote 3 o bien pueden ser algo



menos altas, o según se representa aquí, pueden tener una altura ligeramente mayor, siendo esto desde luego un asunto de opción.

Para fines de economía en la fabricación del elemento de protección o deflector 7 y para facilitar su montaje con el elemento de burlete 1, las porciones de elemento protector o deflector 9 y 10 son con preferencia partes integrales de un solo elemento. Según se representa aquí, el elemento protector o deflector 7 comprende una parte básica en forma de canal 11 cuya cámara 12 posee un ancho apropiado para recibir y retener la parte posterior 2 del elemento de burlete 1 y cuyas porciones superiores que se extienden hacia adentro 13 están adaptadas para ser sobrepuestas a las pestañas 8 de dichas parte posterior.

Aún cuando el elemento protector o deflector 7 puede estar fabricado de materiales diversos, en particular materiales de película de elevado peso molecular como por ejemplo resinas de vinilo y resinas de poliéster, se prefiere una película políester de tereftalato de polietileno. Tal película, comercialmente disponible de la firma E.I. duPont de Nemours & Co. bajo la marca "Mylar", se caracteriza por sus notables firmeza y durabilidad, su naturaleza repelente al agua e inherente estabilidad térmica, y la capacidad de la película para retener una configuración preformada o preestablecida, tal y como se representa en la figura 2. Por supuesto la película puede tener cualquier espesor deseado, siendo uno apropiado del orden de tres milésimas de pulgada, lo cual permite a la película tener la flexibilidad deseada y con todo



retener la configuración a que se alude anteriormente.

Para mantener conjuntamente el elemento de burlete 1 y el elemento protector o deflector 7, con la parte posterior 2 de dicho burlete dispuesta en el interior de la cámara 12 de la porción básica en forma de canal del citado elemento protector o deflector, y proporcionar a la estructura de burlete una base de firmeza y durabilidad mejoradas, se utiliza aquí un elemento 14 en forma de canal. Aunque dicho elemento 14 puede estar fabricado de cualquier material que se desee y tener cualquier espesor, está hecho con preferencia de un material laminado, tal como aluminio, con un espesor, por ejemplo, del orden de diez milésimas de pulgada.

Según se representa, el elemento en forma de canal 14 tiene un ancho apropiado para recibir la porción también de forma de canal 11 del elemento protector o deflector 7, que a su vez recibe, según se ha indicado anteriormente, la parte posterior 2 del elemento de burlete 1, y las partes superiores 15 de las paredes laterales del elemento 14 están dobladas hacia adentro para cubrir, en perfecto ajuste, las porciones superiores de pared 13 del elemento protector o deflector 7. Como resultado, las pestañas 8 de la parte posterior 2 del elemento de burlete 1 y los lados en forma de canal de la porción acanalada 11 del elemento protector o deflector 7 se hallan firmemente ajustadas en el interior del elemento 14.

Así, pues, es evidente que la estructura de burlete



que constituye la estructuración del invento ilustrada en las figuras 1 a 3 comprende tres piezas simples y baratas (1, 7 y 14) que pueden montarse fácilmente para la formación de dicha estructura de burlete -una estructuración en la cual se dispone una

5. película protectora o deflectora contra aire y agua en forma de faja a lo largo de cada lado del cuerpo de fibras de pelote 3 de la estructura de burlete, con la consiguiente protección y fortalecimiento de dicho cuerpo y la aportación de una estructura de burlete cuya capacidad de cierre hermético al aire y al

10. agua es sumamente notable.

Con respecto a la estructura de burlete que constituye la modalidad del invento ilustrada en la figura 4, difiere de la estructura de burlete de las figuras 1 a 3 en que las protecciones o deflectores 9a y 10a para los lados del cuerpo de fibras de pelote 3a son elementos separados y en que sus bordes libres longitudinales están curvados hacia fuera, como en 16. No obstante, como se comprenderá fácilmente, tales bordes de dichos elementos protectores o deflectores 9a y 10a pueden ser de forma

15. recta, como en la forma de realización del invento descrita en primer término, o de cualquier otra deseada.

20.

En cuanto a la estructura de burlete de las figuras 1 a 3, las protecciones o deflectores 9a y 10a de la estructura de burlete de la figura 4 están provistas en sus bordes inferiores de pestañas que se extienden en sentido lateral 13a, que se sobreponen a las pestañas 8a de la parte posterior 2a, y son mante-



nidas firmemente en tal relación sobrepuesta mediante un elemento base en forma de canal 14a idéntico elemento 14 de la estructura de burlate de las figuras 1 a 3.

5. En una estructura de burlate en la cual el cuerpo de cierre o aislamiento hermético está montado sobre una porción de tejido o similar, tal como la parte posterior 2 de las figuras 1 a 3 y la parte posterior 2a de la figura 4, la superficie inferior de dicha parte posterior puede dotarse si se desea de un revestimiento apropiado, tal como una capa de resina de poliéster,
10. para de tal modo fortalecer y endirecer un poco dicha parte posterior. Tal revestimiento se representa en 17 en la estructura de burlate de la figura 4, y aunque puede usarse siempre que se desee, resulta particularmente útil si la estructura de burlate no contiene ningún elemento básico de metal laminado, tal
15. como el elemento 14 de las figuras 1 a 3 y el elemento 14a de la figura 4.

- Como fácilmente se comprenderá, la parte posterior 2 del elemento de burlate 1 de la estructura de las figuras 1 a 3 puede asegurarse en forma adhesiva en el interior de la cámara 12 de la porción básica en forma de canal 11 del elemento protector o deflector 7, utilizándose o no, según se desee, el
20. elemento en forma de canal de metal laminado 14 de tal estructura de burlate. De forma similar, las pestañas 13a de las protecciones o deflectores 9a y 10a de la estructura de burlate de la
25. figura 4 pueden asegurarse en forma adhesiva a las pestañas 8a de



la parte posterior 2a, utilizándose o no, según se desee el elemento en forma de canal de metal laminado 14a de tal estructura de burlete.

Con respecto a la estructura de burlete que constituye la forma de realización del invento ilustrada en la figura 5, se observará que tal estructura comprende un elemento de protección o deflector de una sola pieza 7b que dispone de una porción básica levantada o elevada y extendida longitudinalmente 18 que está revestida de forma adhesiva, como en 19, para la aplicación a la misma, mediante una operación de reunión apropiada, de una masa de fibras que proporcionan a la estructura de burlete una porción alargada de cierre o aislamiento hermético 3b. En cuanto a la forma de realización del invento ilustrada en las figura 1 a 3, el elemento de protección o deflector 7b de la estructura de burlete de la figura 5 posee porciones protectoras o deflectoras 9b y 10b dispuestas a lo largo de los lados del cuerpo fibroso 3b, y el elemento de protección o deflector 7b también dispone en la base correspondiente de pestañas que se extienden lateralmente 13b, pestañas que se disponen para el montaje de la estructura de burlete para uso correspondiente, tal como la ranura de la pieza AA. Según se observará, en la estructura de burlete de la figura 5, no existe elemento básico de metal laminado tal como el elemento 14 de las figuras 1 a 3 o el elemento 14a de la figura 4.

Como se comprenderá fácilmente, en la estructura de burlete de la figura 5, la porción de base 18 del elemento de protección



o deflector 7b al cual se aplican las fibras reunidas no necesita levantarse o elevarse, pero el hacerlo reduce por supuesto la longitud de las fibras reunidas y por ende el coste de las mismas

- Según se evidencia por la figura 3, una estructura de
5. burlate comprensiva del presente invento puede montarse fácilmente y transportarse mediante una o dos piezas relativamente movibles tal como la pieza A de las piezas A y B, - para el cierre o aislamiento hermético del intersticio C entre tales piezas, dotando a la pieza A de un canal que dispone de ranuras laterales fileteadas, en cuyo interior puede deslizarse la base de la estructura de
10. burlate en sentido longitudinal y retenerse friccionalmente, según se comprenderá fácilmente.

- Para los expertos en la industria a quienes se refiere el presente invento, nuevas características y ventajas de las estructuras de burlate que enmarca el mismo se evidenciarían por la
15. descripción que antecede de tres de tales formas de realización.

N O T A

- 1.- Perfeccionamientos en las estructuras a base de burlate, caracterizados porque comprenden un elemento de burlate el
20. cual dispone de una parte posterior alargada y generalmente plana y un cuerpo que sobresale desde y se extiende a lo largo de una



- superficie de dicha parte posterior para ajuste de aislamiento hermético en cooperación con una estructura asociada, extendiéndose dicha parte posterior lateralmente más allá del referido cuerpo en cada uno de los lados correspondientes para proporcionar
5. pestañas a ambos lados referidos, una barrera alargada de material laminado que consta de una porción básica en forma de canal que contiene la parte posterior del elemento de burlete y que dispone de paredes vueltas hacia adentro sobrepuestas a las pestañas de dicho elemento posterior, disponiendo también dicha barrera de pestañas que se extienden desde paredes vueltas hacia
10. adentro de su porción básica en forma de canal y se hallan situadas a lo largo de los lados del cuerpo del elemento de burlete para ajuste con dicha estructura asociada y un elemento de metal laminado en forma de canal que contiene la porción acanalada de
15. dicho elemento de barrera y la parte trasera del referido elemento de burlete y que dispone de paredes vueltas hacia dentro sobrepuestas a las paredes vueltas hacia dentro del elemento de barrera para mantener dicho elemento de barrera y dicho elemento de burlete en relación conjunta.
20. 2.- Perfeccionamientos, según reivindicaciones anteriores, caracterizados porque comprenden un elemento de burlete que dispone de una parte trasera alargada y generalmente plana y un cuerpo de fibras de pelote que sobresale desde y se extiende a lo largo de una superficie de dicha parte trasera para ajuste
25. en aislamiento hermético en cooperación con una estructura asociada,



- extendiéndose dicha parte trasera en sentido lateral más allá del referido cuerpo en cada uno de los lados correspondientes para proporcionar pestañas en ambos lados referidos y un elemento de barrera alargado separado, en una sola pieza de material de película de resina flexible conservadora de forma que dispone de una
5. porción de base en forma de canal que recibe y retiene la parte posterior del elemento de burlete y consta de paredes vueltas hacia dentro sobrepuestas a las pestañas de dicha parte posterior, disponiendo también dicha barrera de pestañas que se extienden desde
10. las paredes vueltas hacia dentro de su porción de base acanalada y siendo al menos sensiblemente tal altas como las fibras de pelote y hallándose situadas a lo largo de ambos lados de las fibras de pelote del elemento de burlete para ajuste con dicha estructura asociada.
15. 3.- Perfeccionamientos según reivindicaciones anteriores, caracterizados porque comprenden un elemento de película alargado, de una sola pieza, que dispone de una base provista de una porción central elevada, que se extiende en sentido longitudinal, y de bordes en los lados opuestos de dicha porción central elevada,
20. teniendo también dicho elemento de película paredes vueltas hacia dentro sobrepuestas a los bordes de dicha base, un cuerpo de fibras de pelote aseguradas de forma adhesiva a la superficie superior de dicha porción central elevada y que sobresale hacia arriba a lo largo de la misma para fines de aislamiento hermético, disponiendo
25. también dicho elemento de película de una pestaña de barrera que se



extiende hacia arriba desde cada pared vuelta hacia dentro, extendiéndose dichas pestañas de barrera a lo largo de lados opuestos de dicho cuerpo de fibras de pelote.

5. 4.- Perfeccionamientos según reivindicaciones anteriores, caracterizados porque comprenden un elemento de barrera alargado, de una sola pieza, de material de película de resina flexible conservadora de forma y que dispone de una base y paredes laterales vueltas hacia dentro sobrepuestas a los bordes de dicha base, y un cuerpo alargado de fibras de pelote aseguradas en forma adhesiva a dicha base entre las citadas paredes laterales vueltas hacia dentro para ajuste cooperante de aislamiento hermético con una estructura asociada, disponiendo también dicho elemento de barrera de unas pestañas que se extienden desde los bordes interiores de dichas paredes laterales vueltas hacia dentro y siendo al menos sensiblemente tan altas como dichas fibras de pelote y estando situadas a lo largo de ambos lados de dichas fibras de pelote para ajuste con dicha estructura asociada.
- 10.
- 15.

20. 5.- "PERFECCIONAMIENTOS EN LAS ESTRUCTURAS A BASE DE BURLETE".

Tal como se describe y reivindica en la presente Memoria Descriptiva que consta de catorce hojas escritas por una sola cara y de sus correspondientes dibujos.

Madrid, 3 de junio 1.966

CARLOS FERNÁNDEZ CÁNDIAS



327530-3

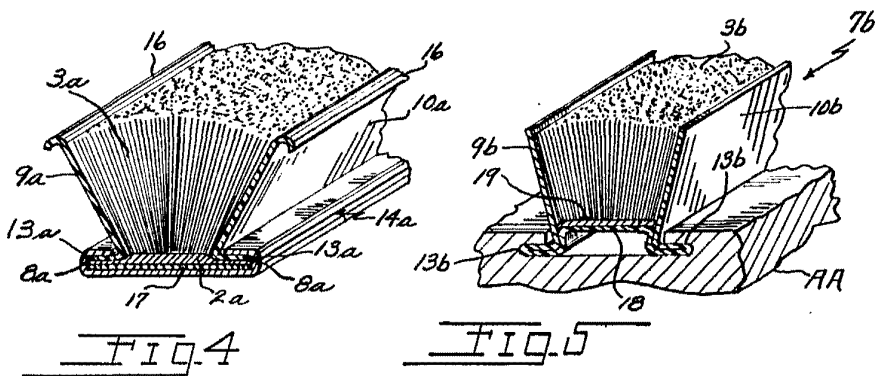
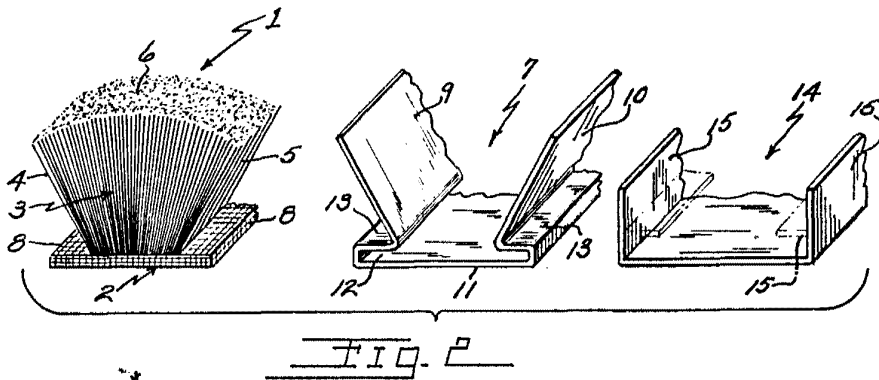
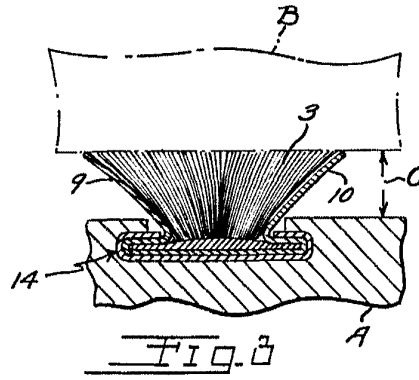
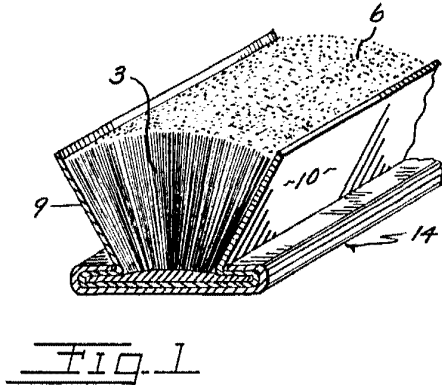

Brooklyn, N. Y.

Patented, June 19, 1934

CARLOS FERNANDEZ BABELAS

D. D.