

327501

327501



MEMORIA DESCRIPTIVA

Correspondiente a la solicitud de una PATENTE DE INVENCIÓN, por VEINTE años para todo el territorio español, a favor de D. Epifanio BARBERÁN FERNÁNDEZ, de nacionalidad española, residente en VALENCIA, c/. Francisco Moreno Usedo, núm. 9, por: "PERFECCIONAMIENTOS EN LA FABRICACION DE CONJUNTOS SOMIERS-COLCHÓN".

- - - - -

- Se refiere la presente Memoria Descriptiva que se une a solicitud de registro como Patente de Invención a "Perfeccionamientos en la fabricación de conjuntos somiers-colchón", cuyas características de novedad le confieren la cualidad
5. de sportar a los fines que se persiguen ventajas mas que suficientes para aspirar en derecho al privilegio del registro que se solicita, posibilitando la fabricación, en serie, de unidades, que por si mismas pueden constituir la base de camas, sofás o divanes y/o los elementos de constitución de
 10. camas típicas, incorporándolos a cabeceras y pies de uso co-

327501



mún.

Caracteriza a los perfeccionamientos que se preconizan, la circunstancia de presentar un bastidor, idealmente de madera, contra el que, directamente unos elementos y por inclusión entre ellos, otros, quedan vinculados.

5.

Tanto por los medios empleados como por los materiales aconsejables, el resultado es un conjunto muy robusto, liviano y manejable, con larga vida en uso, sin sufrir deformaciones ni alaveos.

10.

Es extraordinariamente funcional.

Se comprende mejor el fundamento si nos apoyamos en los dibujos que se acompañan y que muestran una manera de llevar el invento a la práctica, si bien se hace constar de manera expresa que el mismo carece de carácter limitativo en sus detalles toda vez que se citan solamente a título de ejemplo.

15.

La figura A., muestra el conjunto completo, semifracccionado para hacer visible la incorporación de unos medios a otros.

20.

Un marco -1- de madera actúa de bastidor contra el que se monta el marco -2- metálico arriostrado en sus testeros por medio de sendos travesaños -4-, en los que van determinados los orificios -5- para anclaje de los medios de vinculación del sistema de muelles -3- entrecruzados, que quedan cubiertos por medio de la arpillera -6- que forra el conjunto y se grapa por sus bordes al marco -1-.

25.

Encima, una cantonera -8-, de sección triangular, en espuma de goma inclinada hacia dentro, viniendo pegada a la arpillera por medios conocidos y cuyo recuadro se ocupa con un lecho o manta de guata -7- igualmente pegada a la arpillera

30.

Todo ello queda cubierto con una plancha de espuma de



goma -9-, con el correspondiente pegamento.

A modo de cubierta envolvente, se aplica una manta de algodón -10- y una funda -11- decorada, que envolviendo todo, viene a plegarse contra las caras inferiores del marco de madera a las que se fija por medios típicos, como grapado y clavos de guarnición.

5.

La figura B., muestra, separadamente, el marco o bastidor -1- de madera arriostrado en sus esquinas por unas escuadras.

10.

La figura C., el marco metálico -2-, sus travesaños -4- y muelles -3-.

La figura D., la forma en que a los travesaños -4-, por medio de sus orificios -5-, van los garfios -12-, en los que anclan los muelles -3-.

15.

La figura E., muestra un esquinazo del marco -1- de madera, contra el que recibe, atornillado, el metálico -2- con su travesaño -4- orificado según -5-.

La figura F., muestra la cantonera -8- en espuma de goma, de sección triangular con las vertientes hacia dentro.

20.

La figura G., muestra un muelle -3- plano.

La figura H., muestra aisladamente uno de los garfios -12-.

25.

La figura I., muestra el conjunto forrado ya, y dotado de unas patas fijas -13- si bien pueden ser abatibles -14- referidas al bastidor metálico -2- inmediatamente antes de los travesaños -4-.

30.

Eventualmente para fijar las ropas que cuelgan de cualquiera de los testeros, se la dota de unas bandas de goma tirantes, fijas por sus extremos contra los laterales del bastidor de madera.



Suficientemente descrito el invento así como una manera de llevarlo a la práctica se hace constar de manera expresa que el mismo acepta modificaciones de detalle siempre que éstas no afecten a su fundamento.

5.

N O T A

En resumen: La PATENTE DE INVENCION, recaerá sobre las particularidades de las siguientes:

R E I V I N D I C A C I O N E S

10. 1ª.- Perfeccionamientos en la fabricación de conjuntos somiers-colchón, caracterizado porque actúa de bastidor general un marco de madera arriostrado en sus esquinas por escuadras idóneas, contra el que monta atornillado, un bastidor metálico, que en sus testeros arriostra por sendos travesaños, con orificios verticales, en los que anclan unos
15. garfios, independientes, en cuyo cuencos reciben uno a uno, un sistema de muelles planos longitudinalmente dispuesto y por el mismo medio contra los laterales, otros muelles transversales en número y posiciones predeterminadas, cubriéndose este conjunto por una arpillera grapada contra las caras
20. inferiores del marco de madera y contra ella, fijos por mástic idóneo, se acopla una cantonera en espuma de goma, con sección triangular, vertido hacia dentro y en su recuadro una manta de guata cubriéndose este conjunto por una plancha de gomaespuma adherida por pegamento adecuado a cuya fijación contribuye, un forro envolvente total, constituido por
25. una manta de algodón y una funda embellecedora, cuyos bordes vienen a fijarse contra las caras inferiores del marco de madera el cual en sus esquinas recibe unas patas fijas y eventualmente son sustituidas por abatibles, vinculadas al
30. bastidor metálico y porque para fijar los faldones de la ropa,



se colocan en forma predeterminada, unas tiras de goma con sus bordes fijos contra los laterales consecutivos al lado del conjunto somiers colchón que cubre.

2ª.- "PERFECCIONAMIENTOS EN LA FABRICACION DE CONJUNTOS SOMIERS-COLCHON".

5. Todo tal y como queda descrito y reivindicado en la presente Memoria que consta de cinco hojas mecanografiadas por una sola de sus caras y se ilustra con los dibujos que a la misma se acompañan.

Madrid, a 3 de Junio de 1.966.
pp.

D. EPIFANIO BARBERAN FERNANDEZ.

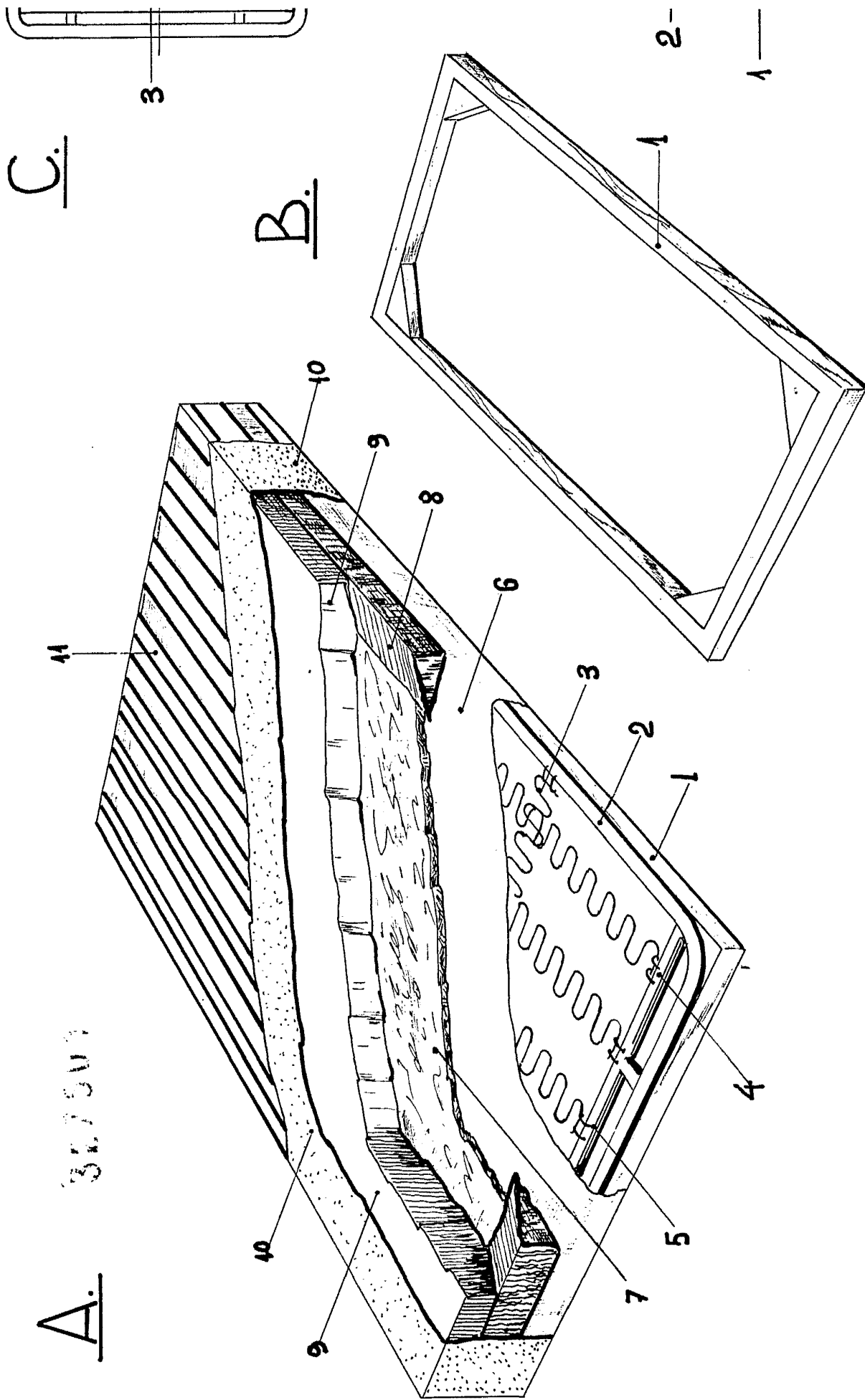

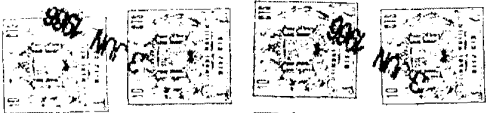

C.

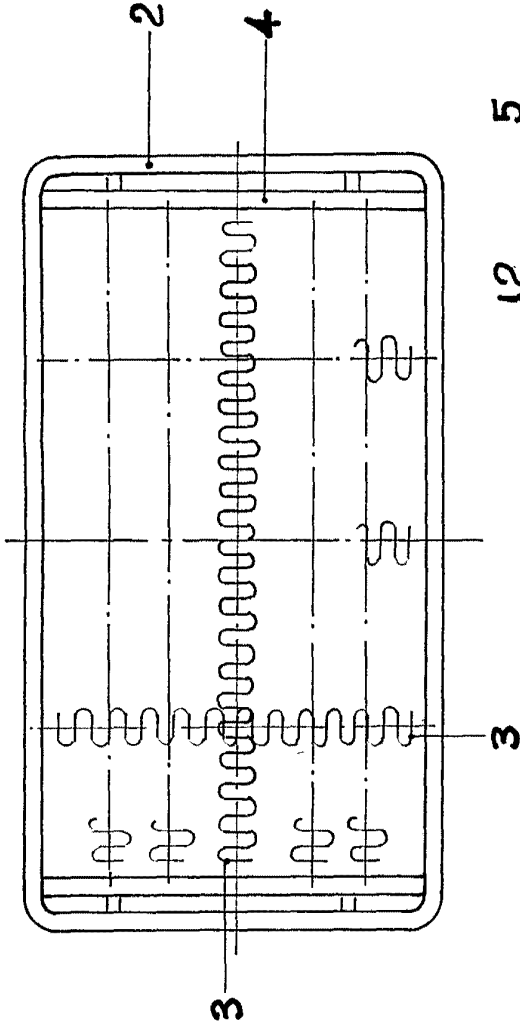

B.

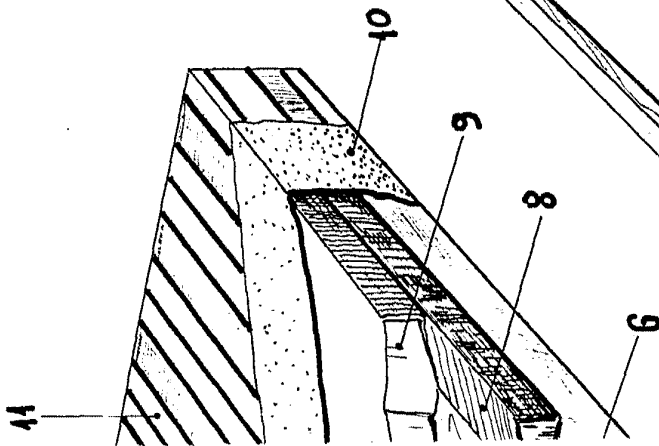

D.

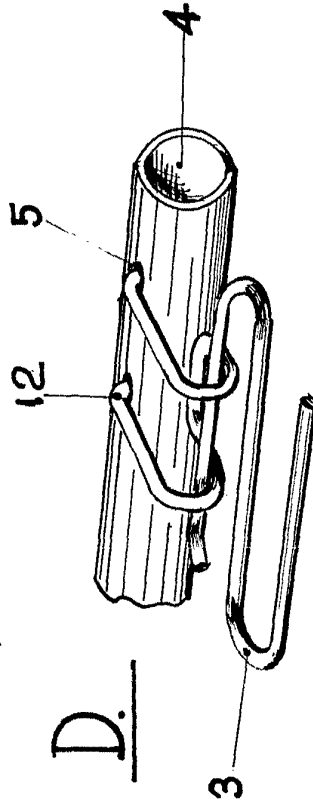

E.

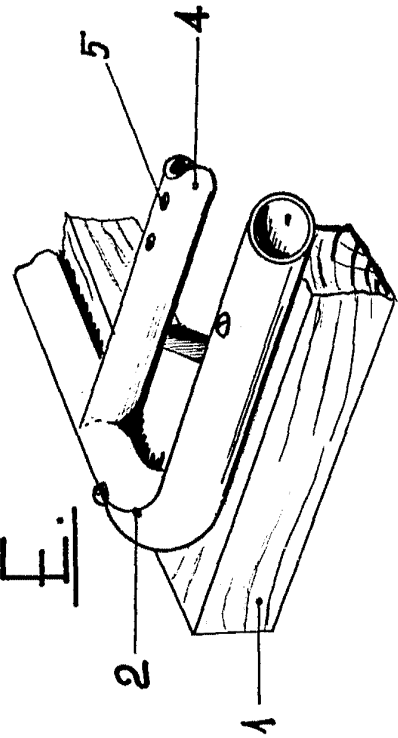

327501

Handwritten signature or mark.

ESCALA VARIABLE.

D. EPIFANIO BARBERAN FERNANDEZ.

A.

327501

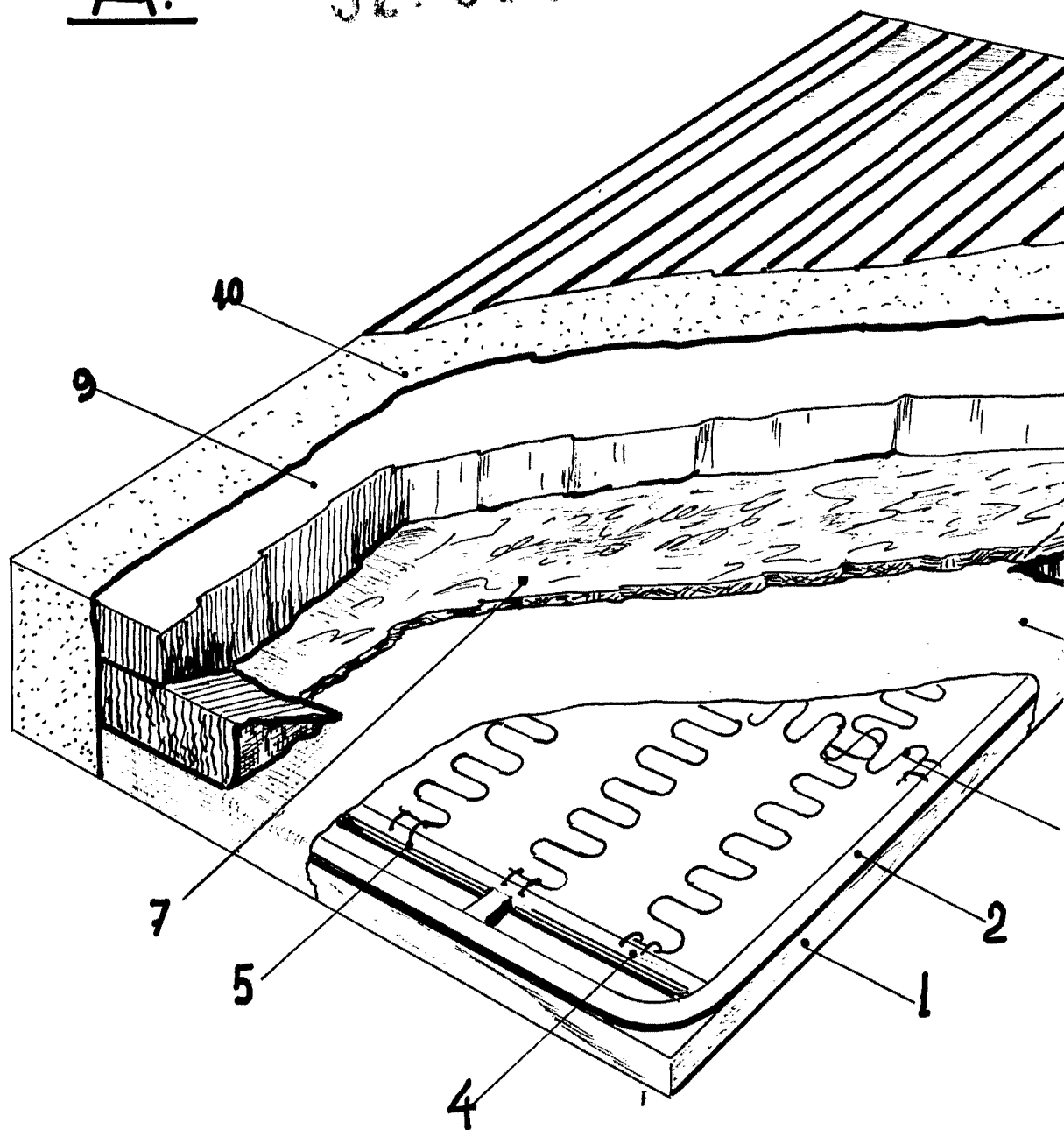

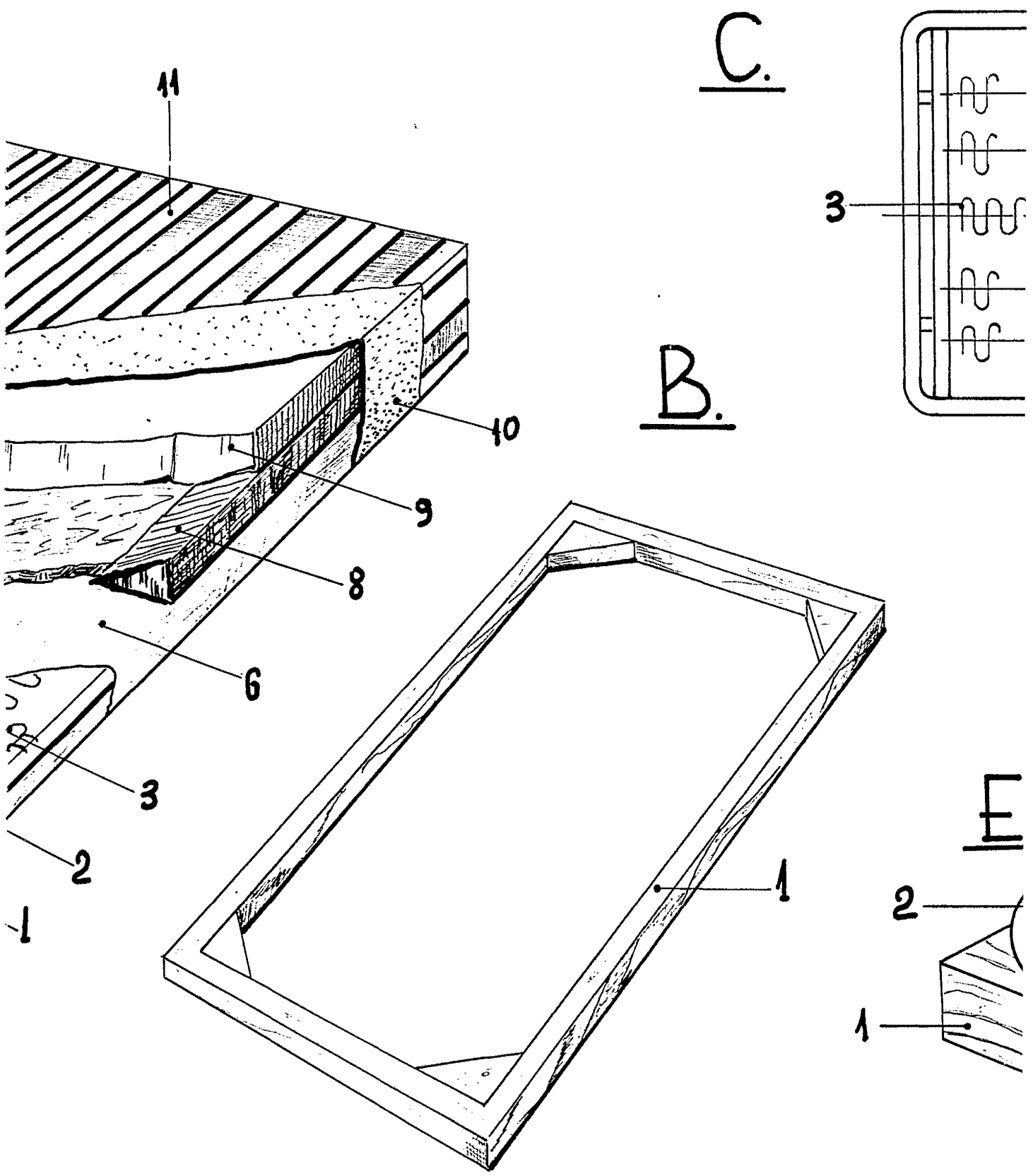

C.

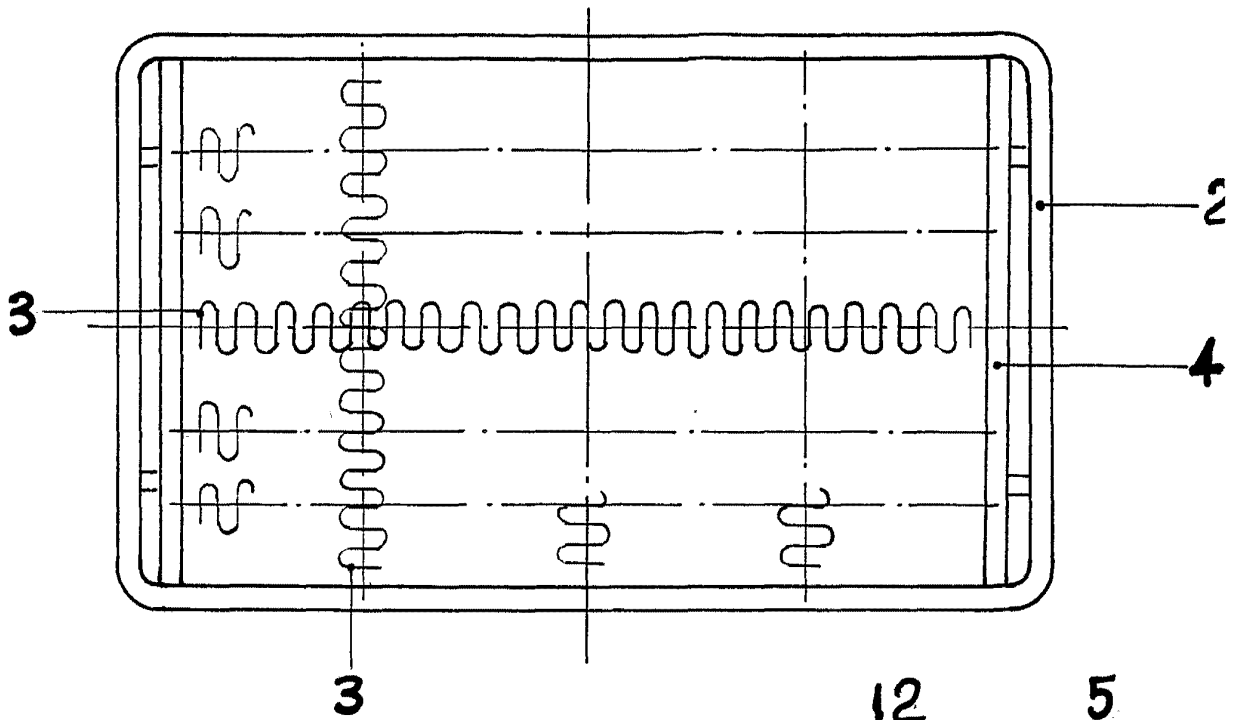

B.

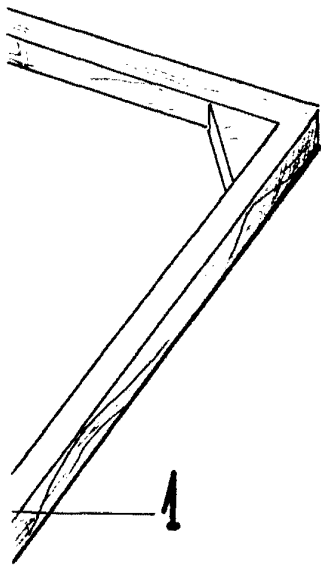

D.

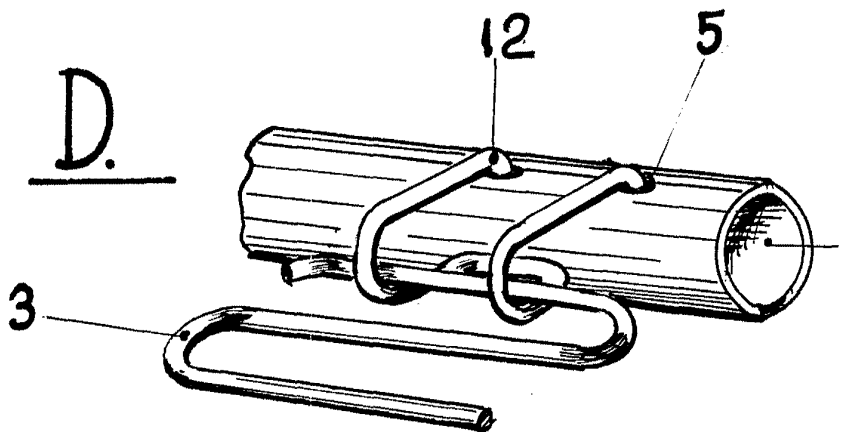

E.

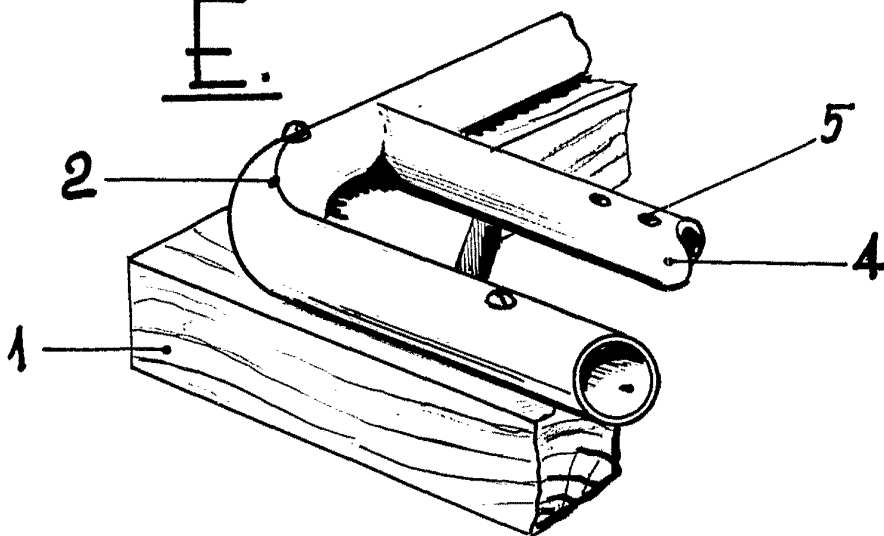

327

3 JUN 1969
[Handwritten signature]

ESCALA VARIABLE

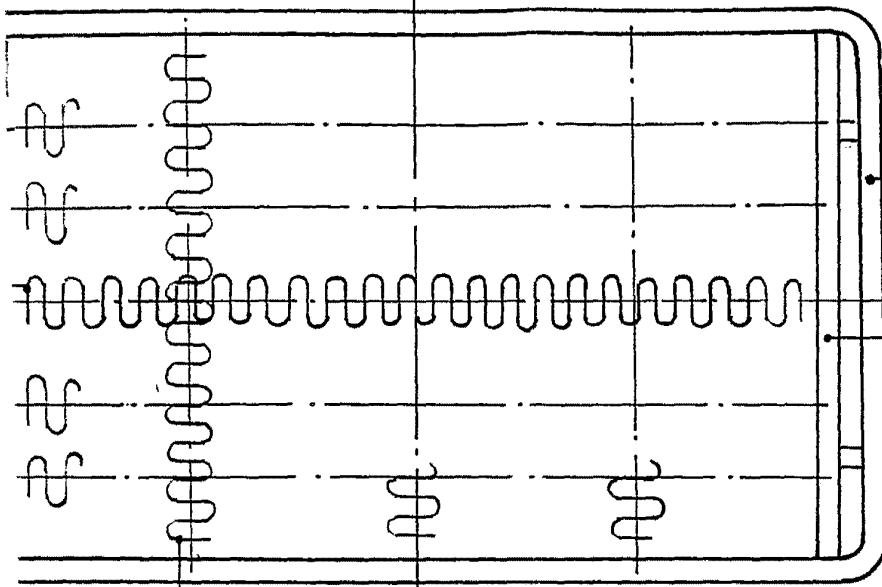

3

2

4

D.

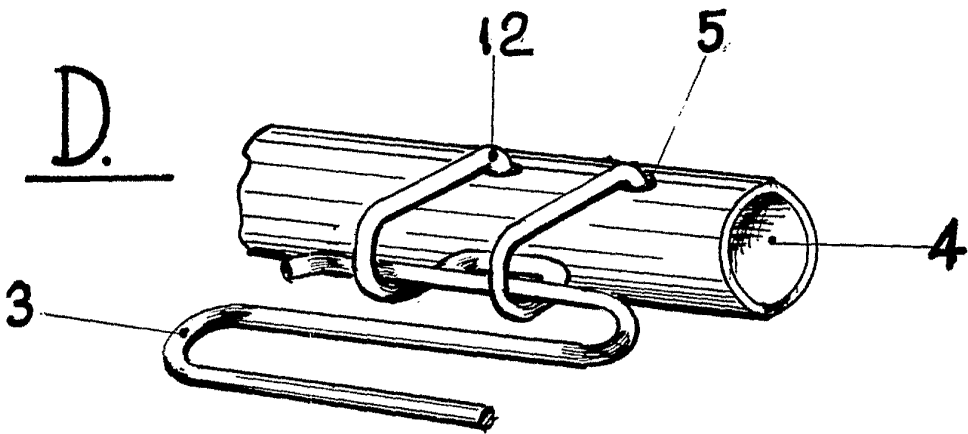

12

5

4

3

E.

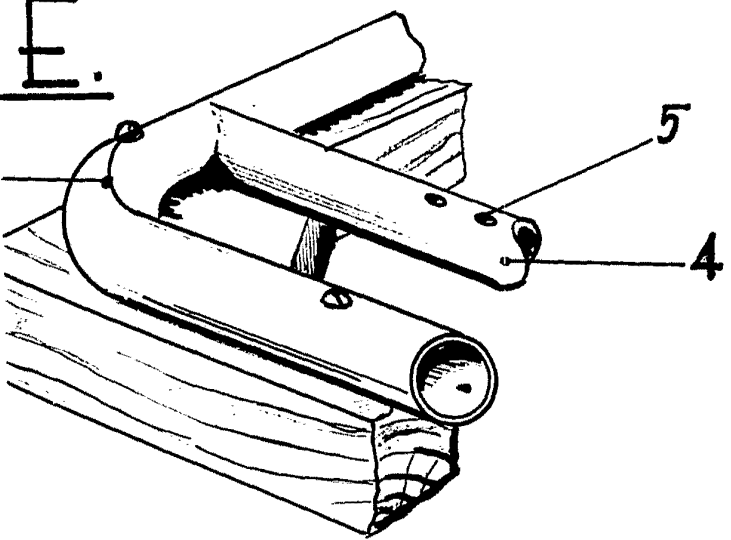

5

4

327501

10 JUN 1966
[Handwritten signature]

ESCALA VARIABLE.

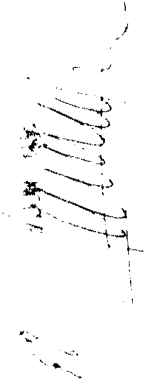
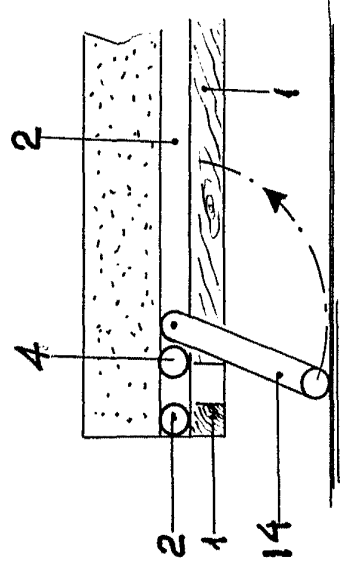
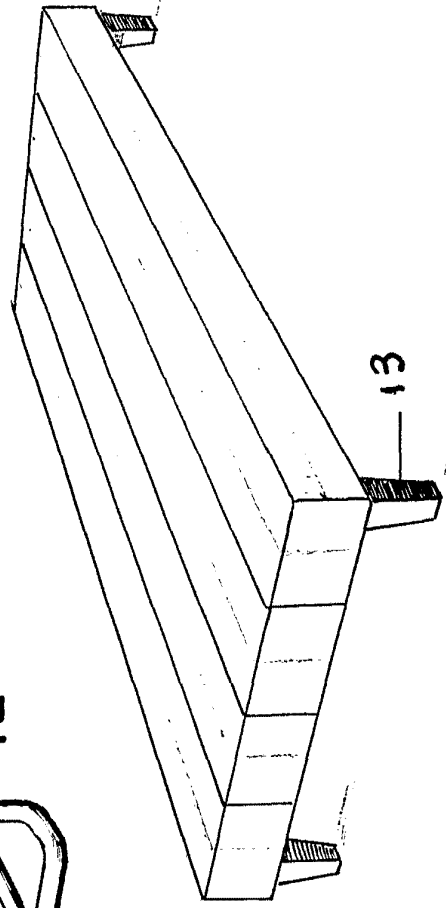
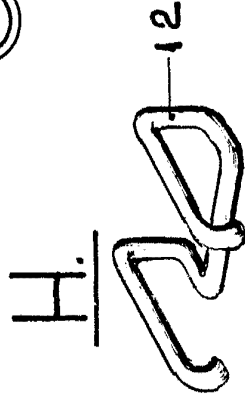
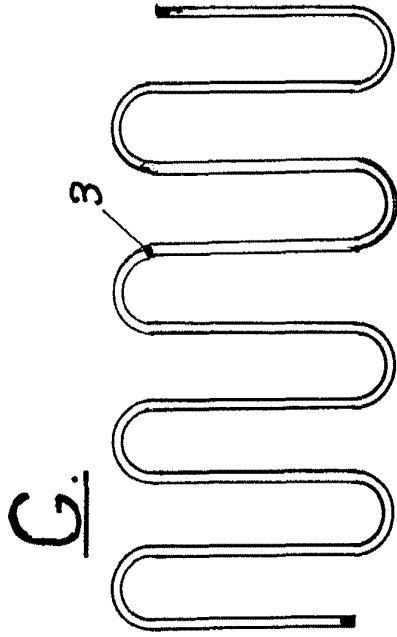
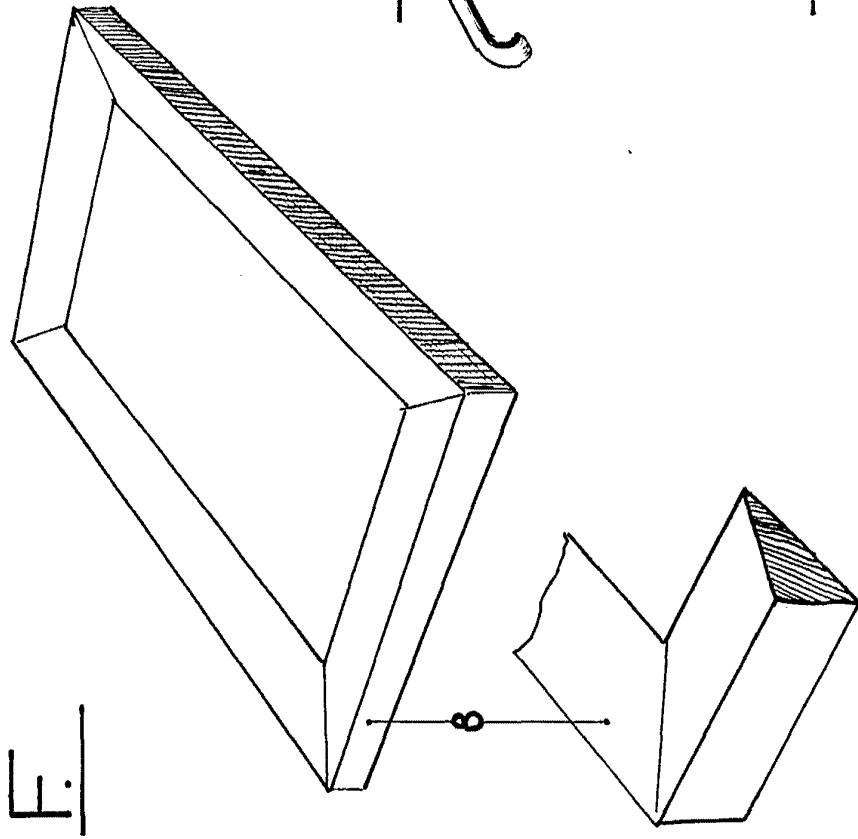

ESCALA VARIABLE.

D. EPIFANIO BARBERAN FERNANDEZ.

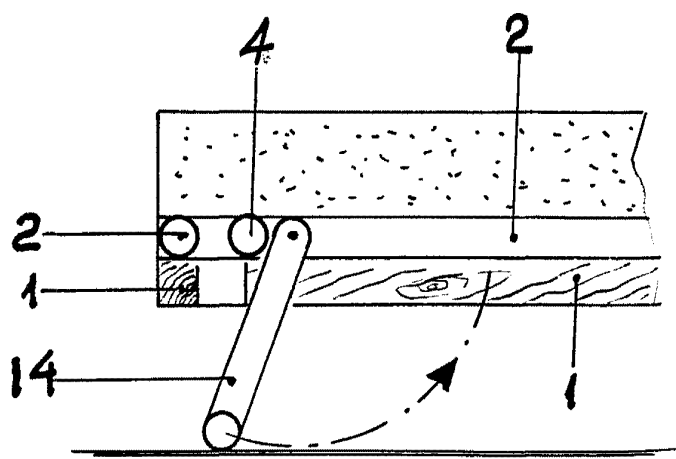
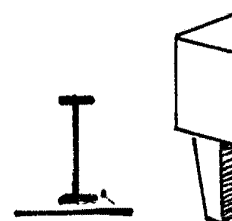
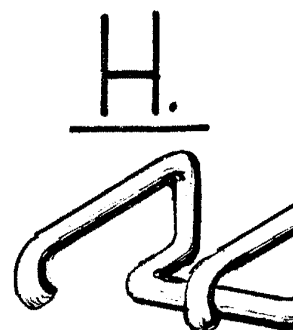
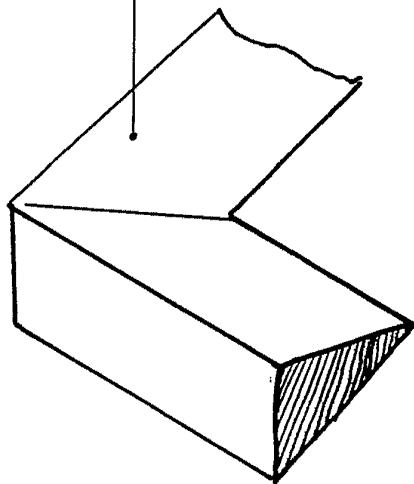
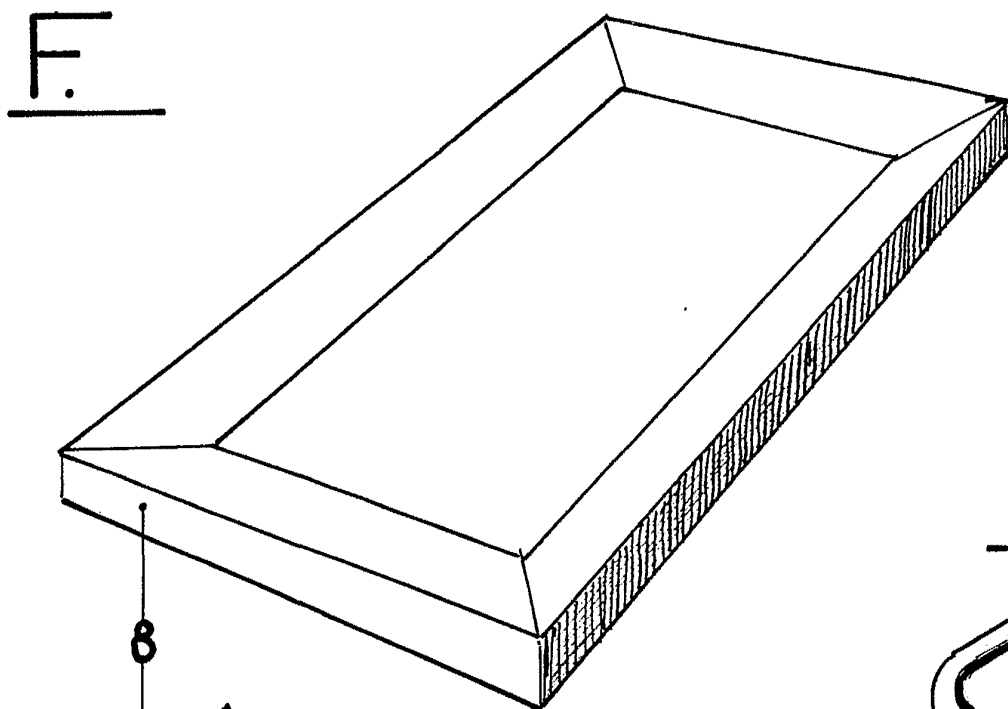

G.

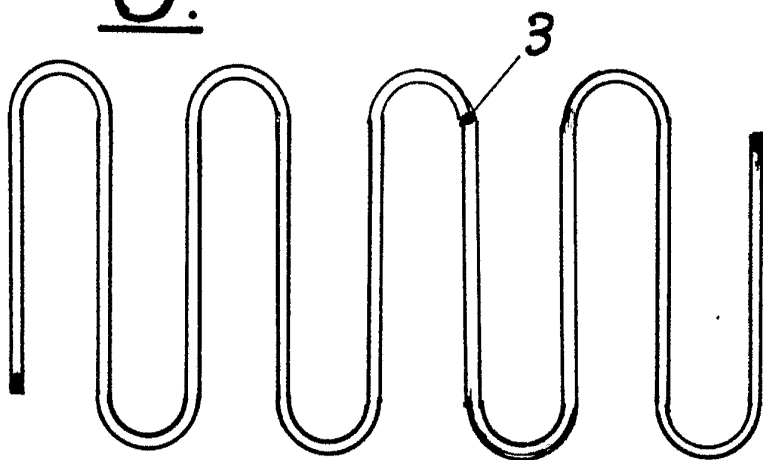

I.

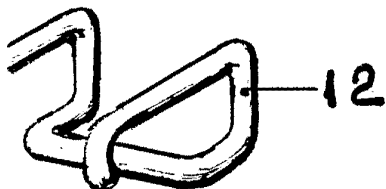

I.

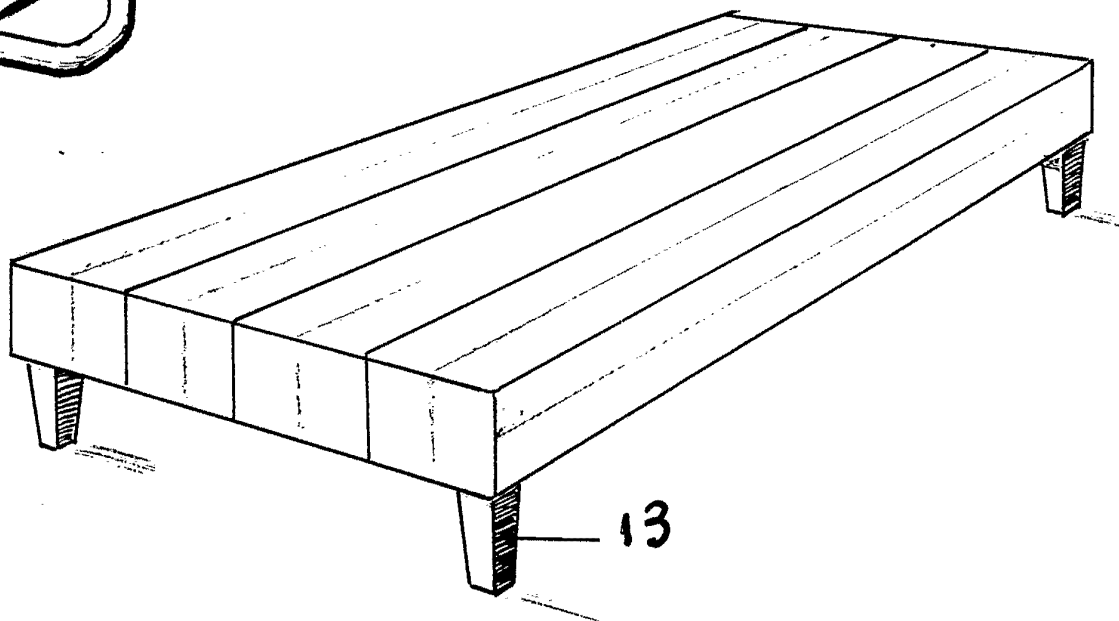

58 JUN 1957
[Handwritten signature]

ESCALA VARIABLE.