



327171

327171

P A T E N T E
D E
I N T R O D U C C I O N

por "PERFECCIONAMIENTOS EN LAS INSTALACIONES DE CALEFAC-
CION CENTRAL", a favor de D. JOSE ANTONIO SANCHIS DEVESA,
de nacionalidad española, residente en BARCELONA. - P^o
de Gracia, 68.

= . =

MEMORIA DESCRIPTIVA

La presente memoria, desarrollada con éxito en el extranjero se refiere a perfeccionamientos en las instalaciones de calefacción central.

5. Sabido es que en las instalaciones hasta ahora conocidas, se precisa de dos líneas de tubería: una línea para alimentar de agua caliente a los radiadores, procedente de la caldera y otra línea para el retorno del agua anterior descalorificada hacia la caldera, para recalorificarla nuevamente y así sin interrupción.

327171



Una instalación que utilice los perfeccionamientos objeto de esta invención, precisa de una sola línea de tubería o tubería única, que ejerce las funciones que realizan las dos líneas anteriormente referenciadas.

5. La novedad en que está basada la presente invención, se caracteriza esencialmente, en provocar unas sobrepresiones y/o depresiones que coadyuvan a la efectividad de los movimientos circulatorios intertubulares, pertinentes para la buena marcha de la operación de caldeo que se persigue.

10. Las sobrepresiones y las depresiones citadas, en el párrafo anterior, se provocan con unas estrecheces o contracciones de diámetro practicadas en los enclaves adecuados de la tubería única, para que se consigan las entradas del agua caliente a los radiadores y las consiguientes salidas desde estos radiadores, hacia la caldera, del agua que ha cumplido ya su misión calefactora.

15. Las referidas estrecheces o contracciones diametrales de esta tubería única se consiguen mediante unos manguitos o empalmes de unión, adecuados dotados de las desviación en "T" y de la subsiguiente disminución de diámetro o paso, posterior a la salida alimentadora del radiador y se completa el trayecto con el empleo de otro empalme en "T" corriente, para reingresar al ramal de tubería única, el agua enfriada destinada a regresar a la caldera para el recaldeo consecutivo.

20. El mismo resultado puede obtenerse por la variante de ejecución de colocar el manguito de contracción diametral

= 3 =

327171



junto al ramal de salida del radiador, dispuesto en forma que presente la estrechez de paso, anterior al tubo en "T" para unirlo al citado ramal de salida mencionado.

5. Y aún una tercera variante de instalación puede utilizarse, consistente en la suma de las dos anteriores descritas, o sea disponer el manguito posterior a la alimentación del radiador y a la vez el manguito dispuesto junto antes de la salida del agua del radiador.

10. En los tres casos de ejecución descritos, se logra una sobrepresión anterior a la alimentación del ramal que se dirige al radiador y una depresión, junto al empalme del ramal de salida, con lo cual se consigue que la circulación necesaria se efectue en las condiciones perseguidas.

15. Las ventajas que se consiguen con la aplicación de estos perfeccionamientos, son obvias, pues la instalación de dos líneas de tubería, con unas perforaciones en los tabiques, el empleo consiguiente de más soportes de fijación para dos líneas, el mayor metraje de tubería empleado y el mayor número de accesorios de unión o empalmes, junto al aumento de las horas de trabajo, repercute notariamente en el costo y en el tiempo de esas instalaciones, en oposición a los mas limitados de que precisa la línea única, objeto de la presente patente de Introducción.

20. Con el fin de facilitar la explicación, se acompaña a la presente memoria, de una lámina de dibujos, en la que se ha representado un caso de realización, que se cita a título de ejemplo:

En el dibujo:

La figura 1 muestra en esquema, en alzado, un

327171



conjunto de una instalación de tres radiadores, dispuestos con los perfeccionamientos en esta invención.

5. La figura 2 nos muestra una variante de situación de los adminiculos de oclusión diametral con cuya variante se consiguen los mismos efectos.

La figura 3, nos muestra otra variante, en la cual se ha duplicado la instalación de los oclusores diametrales, consiguiendo también los mismos efectos.

10. Haciendo referencia a las figuras en la figura 1, es de observar que el tubo 1 que procede de la caldera, está dotado del manguito de contracción diametral 2, dis-
15. puesta ésta inmediatamente después de empalmar el tubo 3 de alimentación para el radiador 5 que tiene el tubo de salida 4 a la tubería 1; y se reproducen estos elementos y empalmes para los otros dos radiadores que se presentan en la misma figura.

20. En la figura 2, nos muestra como los correspondientes manguitos de contracción diametral 2, se han situado inmediatos pero anteriores al empalme del ramal, 4 de salida de cada radiador 5.

25. La figura 3, nos muestra la incorporación de dos manguitos 2, el primero inmediato posterior al ramal 3 de alimentación y el segundo, situado inmediato anterior al ramal 4, de salida hacia la tubería única 1.

30. La figura 4, nos muestra una sección en alzado, del manguito en "T" de contracción diametral 2 en sus dos posiciones distintas de colocación, según corresponde por

327171²⁵



las figuras 1, 2 y 3, viéndose el tubo en T y la contracción diametral de paso.

5. La colocación del manguito en T de contracción diametral 2 colocado en la posición según la figura 1, ocasiona una sobrepresión junto al tubo 3 de alimentación de los radiadores 5 y al propio tiempo, debido a este efecto, produce una depresión, posterior a la contracción diametral, que facilita o induce la entrada del agua que procede del ramal 4 de salida de los radiadores 5 y entra en
10. la monotubería 1 para dirigirse a la caldera.

En la figura 2, la colocación del manguito 2 en la situación indicada en el dibujo, ocasiona los mismos efectos respectivos de sobrepresión y de depresión que se han expuesto en el párrafo anterior.

15. La instalación según la figura 3, que nos muestra una duplicidad de colocación de manguitos 2, es evidente que nos producirá la obtención de los mismos efectos.

20. La invención, dentro de su esencialidad, puede ser llevada a la práctica en otras formas de realización, que difieran en detalle de la indicada a título de ejemplo en la descripción. Podrá pues construirse, en cualquier forma y tamaño, con los materiales más adecuados, por quedar todo ello comprendido en el espíritu de las reivindicaciones.



327171

N O T A

Descrito el objeto de la invención, lo que se declara como nuevo y no practicado en España, comprende las reivindicaciones siguientes:

5. 1. Perfeccionamientos en la instalaciones de calefacción central, especialmente caracterizados por el empleo de una sola línea de tubería para la conducción del agua a la salida de la caldera y para el retorno de la misma al calefactor de origen, comprendiendo intercalados en la conducción unos manguitos de empalme especiales en T, dotados de una notable contracción diametral en su interior que provoca unos sobrepresiones y/o depresiones respectivamente antes y después de la mencionada disminución diametral de paso, que coadyuvan a la efectividad de los movimientos circulatorios pertinentes e inherentes a la buena marcha del ciclo de caldeo.
- 10.
- 15.
20. 2. Perfeccionamiento según la reivindicación anterior, esencialmente caracterizado, por la alternativa de realización de que el manguito en "T" especial de empalme, se coloca en posición longitudinal inversa, con la contracción diametral anterior al codo en "T" empalmado éste, al ramal de salida, en cada radiador y efectuándose el empalme de alimentación, a cada radiador, con elementos corrientes.

327171



5. 3. - Perfeccionamiento, según las reivindicaciones anteriores, esencialmente caracterizado, por la alternativa de realización consistente en la suma de las dos realizaciones expuestas anteriormente, o sea con la colocación de un manguito en T con la contracción diametral posterior al tubo de alimentación y de otro manguito en "T" con la contracción diametral anterior al empalme de salida, en cada radiador integrante de la instalación.
10. 4. - Perfeccionamiento según las reivindicaciones anteriores esencialmente caracterizado por un nuevo manguito en "T" en cuyo tubo principal a dos empalmes se ha dispuesto una notable contracción diametral, que promueve sobrepresiones y depresiones.
15. 5. - Perfeccionamientos en las instalaciones de calefacción central.

Según se describe y reivindica en la presente memoria descriptiva, que consta de siete hojas foliadas, mecanografiadas por una sola cara, acompañadas de una lámina de dibujos.

Madrid, a 25 MAY. 1966

p.a.

JAIMÉ ISERN

p. p.



Firmado: JOSÉ RODRÍGUEZ

Fig. 1

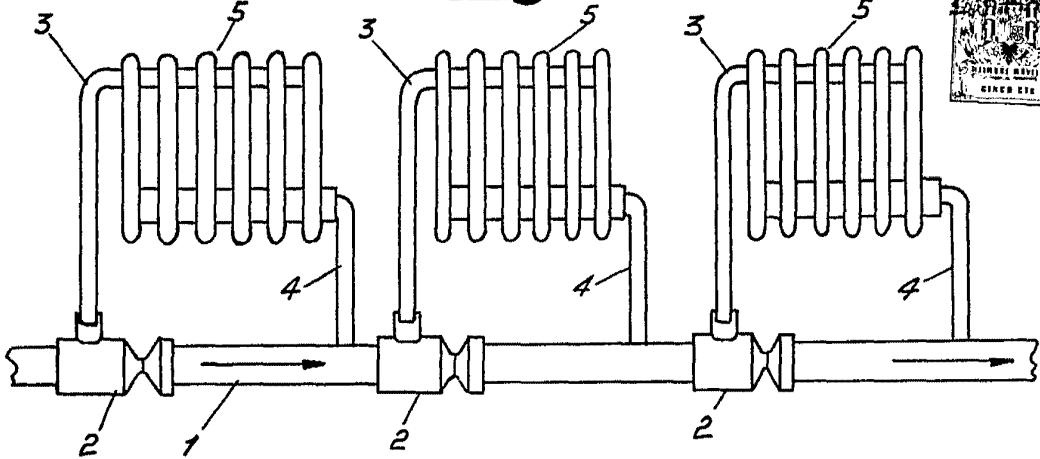

Fig. 2

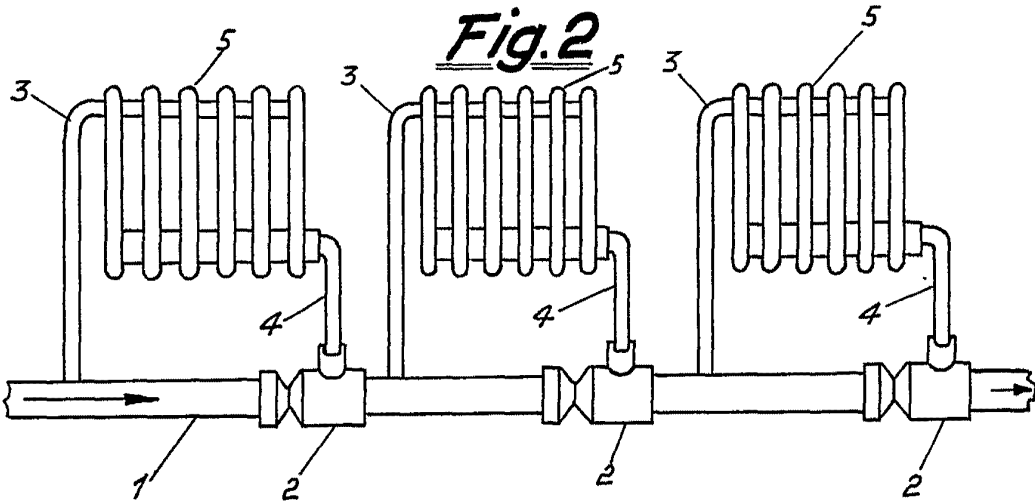

Fig. 3

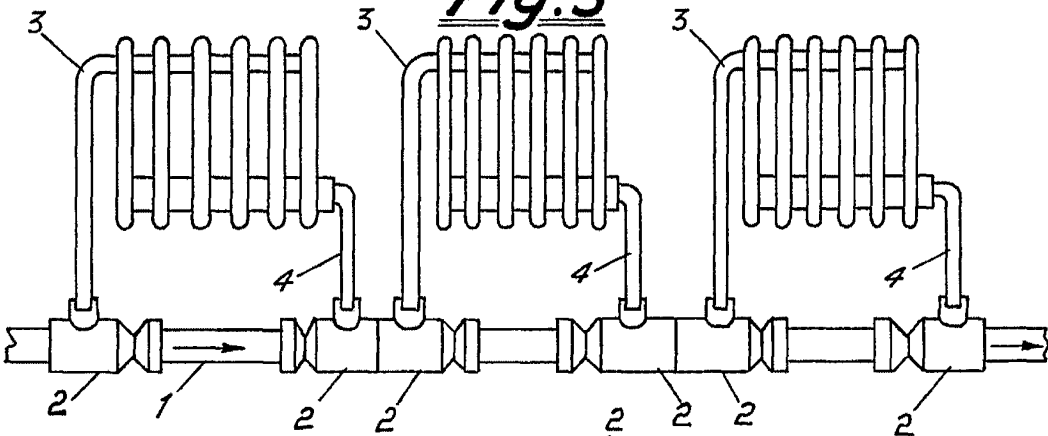
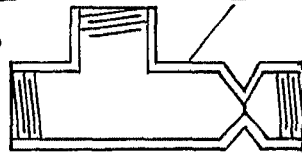

Fig. 4



25 MAY. 1966
 Madrid,
 Jaime Isern
 p.p.
 de