

327038

P.- 31.875

Nº 86939
U.S.476.979 EAG(AMS)



327038

MEMORIA DESCRIPTIVA

que se presenta para unir a la solicitud
de

P A T E N T E D E I N V E N C I O N

formulada el 23 de Mayo de 1966, con el número 327.038

en

E S P A Ñ A

por VEINTE años

a nombre de DRAPER CORPORATION, entidad norteamericana,
establecida en 25 Hopedale Street, Hopedale, Massachusetts,
Estados Unidos de América, por:

"UN TELAR"

=====

Este invento se refiere a telares del tipo de lanzadera volante y, más especialmente, a un mecanismo de control mejorado para parar tales telares.

La mayoría de los telares actuales que se están
5 suministrando a la industria de la tejeduría dependen de un motor unitario del tipo de embrague y freno como fuente de potencia, y el mecanismo de parada de telar de acuerdo con el presente invento está destinado a cooperar con los motores de ese tipo durante la ejecución de su función
10 prevista.

327038



Es práctica corriente en los telares de tejer proporcionar medios para parar un telar automáticamente, en caso de entrada incorrecta de lanzadera en su caja, para evitar daños a la lanzadera así como a los hilos de urdimbre que se extienden en sentido transversal del batán. Esta manera de parar bruscamente un telar se denomina corrientemente como "atrancamiento".

Con anterioridad al presente invento, los medios para efectuar un atrancamiento incluían usualmente una varilla protectora soportada en el batán, la cual es oscilable de una manera conocida e incluye dedos de palanca de protector, adyacentes a cada extremo de la misma, aplicables al tope. Con esta disposición, la transmisión articulada entre la caja de lanzadera y la varilla protectora elevará los dedos de la palanca del protector en una distancia suficiente para librar los topes cuando la lanzadera es correctamente recibida y colocada dentro de la caja de lanzadera. En el caso de que una lanzadera sea incorrectamente recibida o colocada dentro de la caja de lanzadera, la transmisión articulada antes mencionada no llegará a elevar los dedos de la palanca del protector y estos últimos se aplicarán a los topes originando el llamado atrancamiento, que hace que el telar experimente una parada brusca.

Esa forma de parada del telar ha creado condiciones que se consideran no deseables en los telares actuales, pues, como es bien sabido por los familiarizados con la técnica del tejido, los telares modernos tienen una construcción de batán sustancialmente más pesada y están destinados a operar a mayores velocidades que los modelos más

327038



antiguos de telares.

Ese mayor peso y el aumento de velocidad del telar son, en el momento del atrancamiento, factores que contribuyen a originar roturas de diversos componentes del telar, tales como las bancadas del telar, y aquellos elementos cooperantes utilizados para efectuar la parada real del telar.

Con vistas a evitar las anteriores dificultades, hemos proporcionado, de acuerdo con el invento, un telar que comprende un motor unitario de embrague y freno destinado a accionar un batán bajo control de una palanca operante, pivotable, conectada a dicho motor y movable en un sentido para acoplar el embrague del mismo y en el sentido opuesto para acoplar el freno del mismo, medios de transmisión articulada accionables manualmente para situar selectivamente dicha palanca operante pivotable, un miembro de desconexión entre dicha palanca operante y dichos medios de transmisión articulada accionables manualmente, y otros medios de transmisión articulada independientes de dichos medios de transmisión articulada accionables manualmente, para accionar dicho miembro de desconexión para efectuar el frenado del motor.

Los objetos y ventajas del invento se pondrán de manifiesto de la descripción que sigue, considerada juntamente con los dibujos que se acompañan, los cuales ilustran una realización específica del invento, y en los cuales:

La figura 1 es una vista en alzado lateral de una parte de un telar mostrando el mecanismo de acuerdo con el invento, tal como está aplicado al mismo;

327038



La figura 2 es una vista en perspectiva de una parte de un motor de telar mostrando la manera en que el cerrojo de desconexión retiene la palanca operante del motor en posición operante;

5

La figura 3 es una vista en perspectiva mostrando los elementos básicos de la figura 2 pero con el cerrojo de desconexión inclinado a una posición que permite que la palanca operante del motor se mueva a una posición inoperante;

10

La figura 4 es una vista en perspectiva, en forma de despiece ordenado, mostrando el cerrojo de desconexión y la conexión de mango de disparo con la cual está destinado a cooperar;

15

La figura 5 es una vista en perspectiva mostrando los elementos de transmisión articulada para accionar el cerrojo de desconexión;

20

La figura 6 es una vista en planta de la caja de lanzadera derecha mostrando el elemento pivotante dentro de la caja de la lanzadera para percibir la presencia de una lanzadera, y la transmisión articulada en la parte inferior de dicho batán que conecta entre sí los elementos pivotantes de ambas cajas de lanzadera, la derecha y la izquierda;

25

La figura 7 es una vista similar a la de la figura 6 pero en que se muestra la caja de lanzadera izquierda;

30

La figura 8 es una vista en perspectiva mostrando una parte del lado derecho del batán visto mirando hacia arriba por la cara inferior del mismo y en que se ilustra la transmisión articulada que se extiende a través del batán, la cual está interconectada con los elementos pivotan-

327038



tes en ambas cajas de lanzadera, la derecha y la izquierda;

La figura 9 es una vista en planta de una parte de la caja de lanzadera derecha mostrando el elemento pivote y sus componentes cooperantes en una posición para parar un telar;

5

La figura 10 es una vista en perspectiva mostrando la palanca de doble brazo pivotable que conecta entre sí la transmisión articulada que se extiende entre las cajas de lanzadera y la cual está dispuesto centradamente en el lado inferior del batán; y

10

La figura 11 es otra vista en perspectiva de una parte de un telar, mostrando parte de la transmisión articulada para poner en marcha y parar manualmente un telar.

Refiriéndonos ahora a las figuras de los dibujos, en la Figura 1 se ha ilustrado en perfil recortado una vista lateral de un telar de diseño usual, que se ha representado en general por el número 20.

15

Puesto que la construcción general y el funcionamiento de ese tipo de telar son bien conocidos y familiares para aquellos iniciados en la técnica del tejido, y puesto que el invento concierne exclusivamente a nuevos medios para parar un telar, solamente se considera aquí necesario ilustrar y describir aquellas partes de un telar que conciernen directamente a una forma preferida del presente invento.

20

25

El telar 20 incluye, entre otras partes usuales, un mango de disparo 21, varillas 22 y 23 de transmisión articulada de conexión de mango de disparo que conectan entre sí el mango de disparo con un motor unitario de embrague y freno o transmisor de potencia 24. El motor está soportado

30

327038



5 por una bancada 25, la cual está convenientemente unida a la bancada del telar y la transmisión articulada antes mencionada que conecta entre sí dicho motor con el mango de disparo sirve como medio para poner en marcha y parar manualmente un telar.

10 Un batán 26 que está soportado para movimiento yendo y viniendo durante la operación del telar, está unido de manera fija a la parte superior y delantera de miembros de montante 27 y 28 espaciados y alineados (figuras 1, 6 y 7).

Cada extremo del batán 26 está provisto de la caja de lanzadera usual, habiéndose representado la izquierda en general en la Figura 7 mediante el número 29, y la derecha en la figura 6 por el número 30.

15 En cada una de las cajas de lanzadera 29 y 30 se ha representado en contorno una lanzadera 31 que se hace que sea impulsada desde una caja a la otra, de la manera usual, mediante tacos 32 y 33, los cuales están unidos de manera fija junto a los extremos superiores de espadas 20 34 y 35, respectivamente.

25 Refiriéndonos ahora a las figura 1 y 6 de los dibujos, se describirá aquella parte del presente invento utilizada para recibir la posición de una lanzadera dentro de la caja de lanzadera derecha. Junto a la entrada de la caja de lanzadera y junto al lado trasero del batán, hay montado un miembro de varilla 36 dispuesto en general verticalmente para oscilación rotativa en dicho batán. Esa varilla se extiende hacia arriba más allá de la superficie superior del batán y también hacia abajo más allá de la 30 superficie inferior del mismo. El extremo superior de la

327038

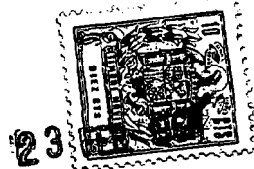

5 varilla 36 está provisto de un brazo que se extiende lateralmente 37, el extremo libre del cual termina en una superficie 38 similar a una placa ensanchada y dispuesta verticalmente, la cual está destinada a hacer contacto con el lado de la lanzadera 31 al entrar ésta en la caja de lanzadera 30. El brazo 37 está unido de manera fija al miembro de varilla 36 y es hecho moverse con él de una manera que se describirá más detenidamente en lo que sigue,

10 El extremo inferior del miembro de varilla 36 está provisto de una palanca 39 de doble brazo, la cual está también unida de manera fija a dicho miembro de varilla y se extiende en una dirección en general lateral con respecto a la posición del batán. El extremo de la palanca 39 que se extiende hacia la parte trasera del telar está provisto de un elemento 40 similar a un gancho formado integralmente, y la parte delantera del mismo proporciona un punto de pivote 41 en el cual está destinado a ser montada la varilla 42 de transmisión articulada. La varilla 42 de transmisión articulada se extiende a lo largo del lado inferior del batán, como se ha representado en las figuras 6 y 8, y está unida de manera pivotable a un extremo de una segunda palanca 43 de doble brazo la cual está montada para movimiento pivotante en un soporte de montaje 44. Ese soporte de montaje está situado centradamente en el lado inferior del batán y está colocado de manera fija en ese punto por medio de pernos 45 y tuercas exagonales 46. Una segunda varilla 47 de transmisión articulada está unida de manera pivotable al extremo opuesto de la palanca 43 y se extiende en la distancia que queda desde el centro del batán a la caja de lanzadera izquier

15

20

25

30

327038²³



5 da, como se ha representado en la figura 7. Los componen-
tes de la caja de lanzadera izquierda son similares a los
descritos para la lanzadera derecha, e incluyen una varilla
10 48 dispuesta verticalmente, que es comparable al miembro
de varilla 36. Igual que para la varilla 36, el extremo
superior de la varilla 48 está provisto de un brazo 49
que se extiende lateralmente y está además provisto de una
superficie 50, similar a una placa, ensanchada y dispuesta
verticalmente, que está destinada a hacer contacto con el
15 lado de la lanzadera 31 al entrar esta en la caja de lan-
zadera 29. El extremo inferior de la varilla 48 está pro-
visto de una palanca 51 de un sólo brazo, la cual está uni-
da de manera fija a dicha varilla, y el extremo libre de
la misma sirve como medio para unir a pivotamiento el ex-
tremo de la segunda varilla 47 de transmisión articulada,
20 como en 52 (Figura 7).

Puede verse ahora fácilmente que por medio de
las varillas 42 y 47 de transmisión articulada, todo movi-
miento pivotante en una caja de lanzadera de la varilla
25 dispuesta verticalmente y de sus elementos cooperantes des-
critos hasta el presente, hará que los componentes simila-
res de la caja de lanzadera opuesta se muevan de igual ma-
nera.

Antes de entrar la lanzadera en una caja de lan-
zadera particular, las superficies 38 y 50, similares a
25 placas dispuestas verticalmente, están en la posición re-
presentada en la Figura 9 que las hace estar situadas en
el camino de la lanzadera que llega.

Al entrar la lanzadera en la caja, la pared pos-
30 terior de la misma hace contacto con esas superficies si-

327038



5 milares a placas y las hace pivotar a las posiciones representadas en las figuras 6 y 7. Ese movimiento de pivotamiento mueve a la palanca 39 de doble brazo desde la posición representada en la figura 9 a la posición representada en la figura 6.

10 Cuando el batán está en el límite de su movimiento hacia atrás, la lanzadera ha sido impulsada y se está moviendo a través del batán a la caja de lanzadera opuesta. En ese momento son repuestas las superficies 38 y 50 similares a placas de manera que se extienden dentro de la caja de lanzadera y obstruyen el camino de la lanzadera (Figura 9) Los medios para reponer esos miembros incluyen varillas deslizables horizontalmente, y puesto que ambas cajas de lanzadera están provistas de componentes de reposición similares, la descripción detallada de sólo los que hay en la caja de lanzadera derecha proporcionará una perfecta comprensión de esos medios de reposición.

15 La varilla deslizable de la caja de lanzadera derecha se ha identificado por el número 53 y está soportada para movimiento horizontal en un soporte 54 que está convenientemente unido al lado trasero del batán. Esa varilla es deslizable dentro de un agujero taladrado que se extiende a través del soporte 54 e incluye una parte de cabeza 55 que está destinada a hacer contacto con el brazo 37 que se extiende lateralmente. El extremo opuesto de la varilla 53 se extiende hacia atrás y más allá del lado trasero del soporte 54. Un muelle helicoidal 56 está montado en la parte de la varilla que sobresale más allá de la parte exterior del soporte 54, y es mantenido sobre ella por cualesquiera medios adecuados, tales como una arandela

327038



57 y una grupilla 58 (Figuras 7 y 9). Esa disposición de resorte empuja continuamente la varilla 53 hacia atrás, de manera que la parte de cabeza 55 de la misma es hecha descansar contra el lado delantero del soporte 54. Al moverse el batán hacia atrás y aproximarse al llamado punto posterior, se hace que el extremo de la varilla 53, opuesto a su parte de cabeza 55, choque con el extremo superior de un elemento de resorte de tipo de lámina alineado y dispuesto verticalmente 59 el cual está convenientemente soportado por un soporte de montaje 60 que está unido a la bancada del telar (Figura 1). El contacto entre esos miembros obliga a la varilla 53 hacia adelante, y la cabeza 55 de la misma empuja contra el brazo 37 que se extiende lateralmente, pivotando con ello el mismo a una posición que sitúa a la superficie 38 similar a una placa en el camino de la lanzadera.

A continuación se describirán los nuevos medios de transmisión articulada destinados a actuar en cooperación con el mecanismo de caja de lanzadera aquí descrito, para parar automáticamente el telar.

Un miembro de palanca dispuesto verticalmente 61 está unido a pivotamiento por su extremo inferior sobre un elemento de soporte 62, como en 63, y este último está convenientemente unido, por medios no representados, a la bancada del telar. La palanca 61 es pivotable en una dirección hacia adelante y, para limitar su movimiento en una dirección hacia atrás, se ha provisto el soporte 62 con un tornillo prisionero ajustable 64, la parte de punta del cual es hecha apoyarse contra el lado inferior posterior de dicha palanca 61, como en 65 (Figura 1).

327038

23



5 Una varilla 66 de transmisión articulada está
unida a pivotamiento a la palanca 61 junto a su extremo su-
perior y extendiéndose hacia atrás desde ella, el extremo
opuesto de dicha varilla se extiende a través de una abier-
tura en la parte inferior del extremo 67 de travesaño su-
perior y está unido a pivotamiento a un brazo de una palan-
ca acodada 68. Una varilla de desconexión 69 está unida a
pivotamiento al segundo brazo de la palanca acodada 68 y
se extiende hacia fuera a través de un agujero moldeado 70
10 provisto en la bancada 71 del telar. Esa palanca acodada 68
está montada para movimiento pivotante en un soporte de a-
poyo bifurcado 72 por medio de un pasador 73 (Figura 5) que
entra en agujeros alineados en la parte bifurcada de dicho
soporte, pasando la parte central del mismo a través del
15 cubo de dicha palanca acodada.

La varilla de desconexión 69 se extiende en un
plano horizontal a través del agujero 70 hasta un punto
por debajo y adyacente al motor 24 de embrague y freno, con
el cual está destinada a cooperar, y el cual se describirá
20 más detenidamente en lo que sigue.

El motor de embrague y freno está provisto de
la palanca operante usual 74 cargada por resorte, la cual
está siendo empujada continuamente a la posición de acopla-
miento de freno mediante un resorte helicoidal 75 (Figura
25 2). Ese resorte está unido al borde exterior inferior del
motor y, extendiéndose hacia fuera desde el mismo, el ex-
tremo opuesto está unido a la palanca operante 74 de una
manera usual, no representada. Para acoplar la parte de
embrague del motor para hacer funcionar el telar, el extre-
mo inferior de la palanca operante debe ser movido en la
30

327038



5 dirección de la flecha indicadora 76 de la Figura 2, con unos medios para retenerlo en esa posición durante el funcionamiento del telar. Para este fin se utilizan partes de movimiento de mango de disparo usual, las cuales incluyen el mango de disparo 21 y las varillas 22 y 23 de transmisión articulada, como se ha descrito en lo que antecede.

10 Para permitir el atrancamiento del telar de una manera más rápida y eficaz de lo que ha sido posible hasta el presente, sin efectuar movimiento de las partes de movimiento de mango de disparo desde la posición de conexión a la de desconexión, se utiliza una desconexión, por varilla de transmisión articulada, rápida y nueva, que está destinada a cooperar con la palanca operante 74. Ese dispositivo de desconexión incluye un cerrojo de desconexión, en general de forma de U, que está indicado en general en las figuras 2, 3 y 4 por el número 77. Las partes de pata de ese cerrojo de desconexión se han identificado por los número 78 y 79 y, en posición montada, están destinadas a abrazar las superficies exteriores de la palanca operante

15

20

25

30

20 junto a su extremo inferior. Como se ha representado en la Figura 4, el cerrojo de desconexión está provisto de aberturas alineadas 80 y 81 las cuales, cuando están en posición montada, están destinadas a recibir un pasador de horquilla 82 el cual pasa también a través de aberturas similares (no representadas) en la palanca operante. Una grupilla 83 sujeta el pasador 82 en su posición apropiada y este último permite inclinar el cerrojo de desconexión desde la posición representada en la Figura 2 a la posición representada en la Figura 3.

El punto de pivote del cerrojo está situado de

327038₃



manera que dicho cerrojo estará empujado constantemente hacia la posición horizontal representada en la Figura 2, y la parte que conecta entre sí las patas 78 y 79, que está identificada por el número 84, es hecha descansar sobre la superficie superior de la varilla 23 de transmisión articulada o la conexión llamada de mango de disparo junto a su extremo exterior.

Para proporcionar área de contacto suficiente entre la varilla 23 de transmisión articulada y la parte 84 de interconexión del cerrojo, dicha parte está rebajada como en 85 (Figuras 3 y 4).

La varilla 23 de transmisión articulada se extiende hacia fuera desde el telar, y el extremo libre de la misma pasa a través y más allá de una abertura alineada 86 (Figura 3) provista en la parte inferior de la palanca operante 74. La parte terminal de esa varilla de transmisión articulada es de diámetro ligeramente mayor, como se ha identificado por el número 87, y forma un resalto contra el cual se hace que apoye la parte 84 del cerrojo. Al ser movido el mango de disparo a la posición operante, la varilla 23 de transmisión articulada se mueve hacia dentro y el resalto de la parte ensanchada de dicha varilla oprime sobre el cerrojo de desconexión, moviendo a la palanca operante del motor a la posición de funcionamiento del telar. Para fines de ajuste y para facilitar el montaje, la varilla 23 de transmisión articulada, como se ha representado en la Figura 4, está hecha de dos elementos separados, estando un elemento recibido a rosca en el otro. Una contratuerca 88 mantiene la varilla de dos piezas a la longitud requerida.

32703 8



La pata 78 del cerrojo 77 de desconexión está provista de un prolongación 89 formada integralmente y que se extiende hacia abajo, la cual termina en un saliente 90 similar a una orejeta que se extiende lateralmente, el cual está en alineación y en contacto con el extremo libre de la varilla de desconexión 69. El movimiento de la varilla de desconexión 69 en la dirección de la flecha indicadora 91 representada en las figuras 2 y 3, inclinará el cerrojo de desconexión hacia arriba desde la posición representada en la figura 2 a la posición representada en la Figura 3.

Ese movimiento produce una pérdida de contacto entre el borde exterior del cerrojo y la parte con resalto ensanchada 87 de la varilla 23 de transmisión articulada, y permite que la palanca operante 74 cargada por resorte se mueva a la posición inoperante.

En funcionamiento, la lanzadera es impulsada yendo y viniendo desde una caja de lanzadera a la otra, de la manera usual y bien conocida. Al entrar la lanzadera en la caja de lanzadera derecha o en la caja de lanzadera izquierda, la pared posterior de la misma hace contacto con las superficies 38 ó 50 similares a placas que cuelgan en la caja de lanzadera particular, y hace pivotar la misma para dejar libre el camino de la lanzadera. Ese movimiento, a su vez, hace que pivote el elemento 40 similar a un gancho de la palanca 39 de doble brazo a la posición representada en la Figura 6. En ese punto el batán está comenzando a moverse desde el punto posterior al punto anterior, y el elemento 40 similar a un gancho librerá al extremo superior del miembro de palanca 61 y se moverá más allá de éste.

327038



En caso de que una lanzadera esté retrasada o, dicho con otras palabras, no entre en la caja de lanzadera en el preciso momento en que estaba sincronizada para entrar, la palanca 39 y el elemento de gancho 40 no serán pivotados librando al miembro de palanca 61. En esas condiciones, al moverse el batán hacia adelante hará que el elemento 40 similar a un gancho, el cual se mueve con él, pivote la parte superior de la palanca 61 en una dirección hacia adelante. El movimiento de la palanca 61 de esta manera mueve en la misma dirección, la varilla 66 de transmisión articulada conectada a ella, y pivota la palanca acodada 68 en sentido a derecha según se ve desde la parte superior de la misma. El movimiento de la palanca acodada empuja a la varilla de desconexión 69 hacia fuera, y el extremo libre de dicha varilla, que está en contacto con el saliente 90 similar a una orejeta del cerrojo de desconexión, es eficaz para inclinar a este último a la posición representada en la Figura 3, haciendo con ello que la palanca operante 74 se mueva a la posición inoperante.

Estos medios de parada del telar no afectan a las partes de movimiento del mango de disparo, y antes de poner en marcha el telar después de una de tales paradas, el mango de disparo debe ser empujado a la posición de desconexión para reponer el cerrojo de desconexión en relación operante con la varilla 23 de transmisión articulada.

Aunque se ha descrito una realización del invento, debe entenderse que el concepto del invento puede llevarse a la práctica de una serie de formas. Por consiguiente, no debe considerarse limitado el invento a los detalles precisos descritos, sino que está destinado a abarcar todas

327038



aquellas variaciones y modificaciones del mismo comprendidas dentro del espíritu del invento y del alcance de las reivindicaciones de la Nota adjunta.

5 Esta solicitud que corresponde a la presentada en Estados Unidos de América, el 3 de Agosto de 1965, número 476.979, se acoge a los beneficios del artículo 51 del vigente estatuto sobre Propiedad Industrial.

N O T A

10 Los puntos de invención propia y nueva que se presentan para que sean objeto de esta solicitud de Patente de Invención en España, por VEINTE años son los siguientes:

15 1º.- Un telar que comprende un motor unitario de embrague y freno destinado a accionar un batán bajo control de una palanca operante, pivotable, conectada a dicho motor y movable en una dirección para acoplar el embrague del mismo y en la dirección opuesta para acoplar el freno del mismo, y medios de transmisión articulada accionables manualmente para situar selectivamente dicha palanca operante pivotable, caracterizado por un miembro de desconexión entre dicha palanca operante y dichos medios de transmisión articulada accionables manualmente, y otros medios de transmisión articulada accionables manualmente, para hacer funcionar dicho miembro de desconexión para efectuar el frenado del motor.

20

25

23 FEB



327038

5 2º.- Un telar según el Punto 1, caracterizado por el hecho de que dichos otros medios de transmisión articulada están conectados a miembros perceptores de lanzadera en cajas de lanzadera adyacentes a cada extremo de dicho batán.

10 3º.- Un telar según el Punto 2, caracterizado por el hecho de que dichos miembros perceptores de lanzadera comprenden miembros palpadores pivotables movibles a y fuera de sus respectivas cajas de lanzadera, estando interconectados dichos miembros perceptores a través de varillas de transmisión articulada.

15 4º.- Un telar según cualquiera de los puntos precedentes, caracterizado por el hecho de que dicho miembro de desconexión comprende un cerrojo de desconexión pivotable, incluyendo dichos otros medios de transmisión articulada una varilla de desconexión susceptible de aplicación a dicho cerrojo de desconexión para pivotar a este último fuera de aplicación con dichos medios de transmisión articulada accionables manualmente.

20 5º.- Un telar según el Punto 4, caracterizado por el hecho de que dichos medios de transmisión articulada accionables manualmente comprenden una varilla de transmisión articulada formada por un tope normalmente aplicable a dicho cerrojo de desconexión para permitir el frenado y el accionamiento de dicho motor.

25 6º.- Un telar.

327038



1967

Tal y como se ha descrito en la Memoria que antecede, representado en los dibujos que se acompañan y con los fines que se han especificado.

5 Esta Memoria consta de dieciocho hojas escritas a máquina por una sola cara.

Madrid, 23 FEB. 1967

P.A.

Alberto de Elizaga
Alberto de Elizaga

PSO/.

CM 80



327038

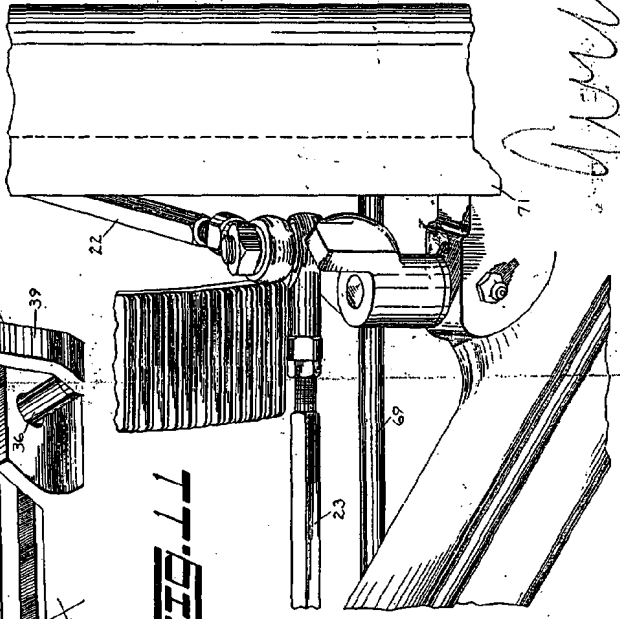
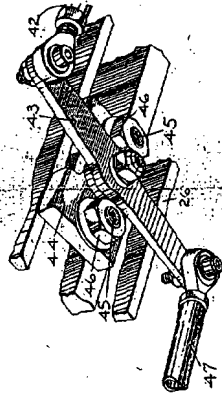
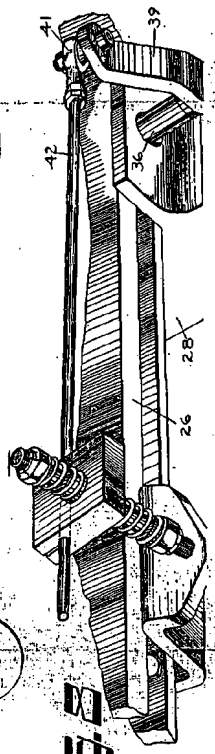
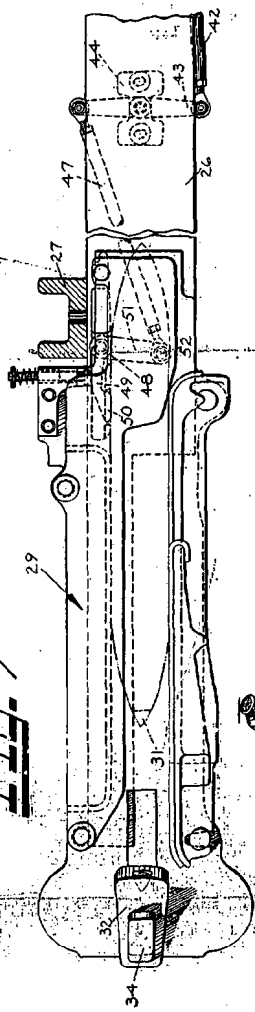
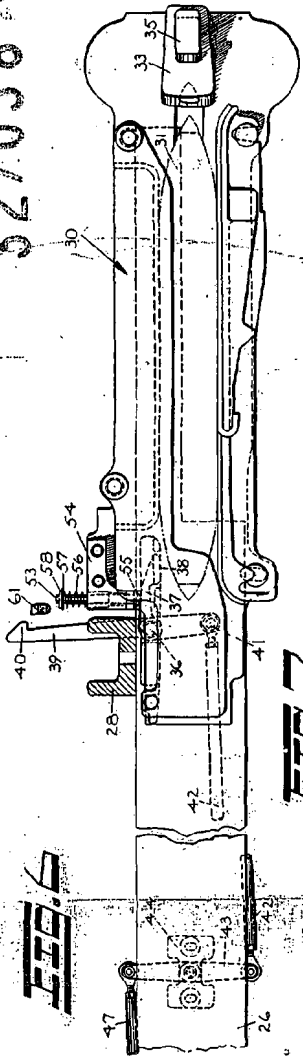
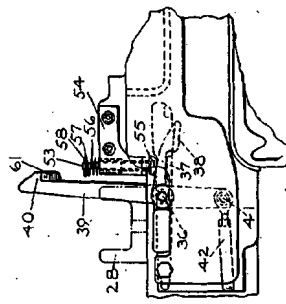
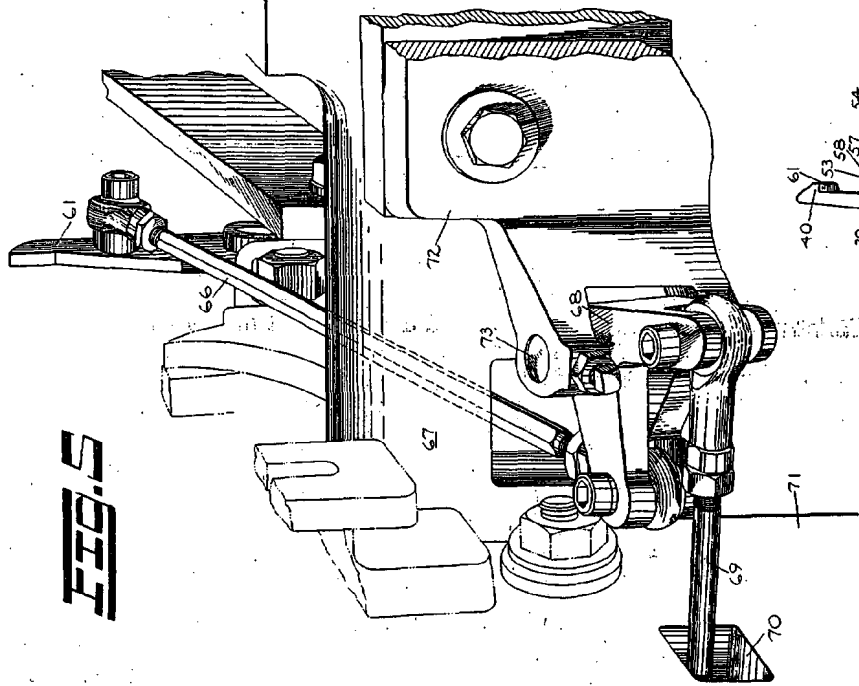

Handwritten signature or mark.

4 1 1 9 5 7

327038

SPAIN

I/II

DRAEER CORPORATION

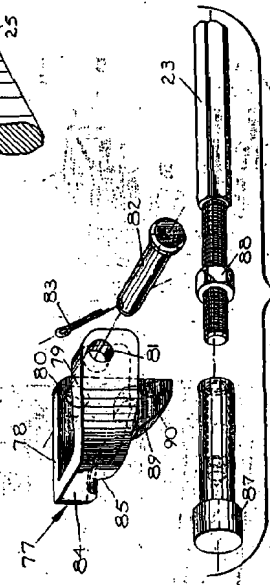
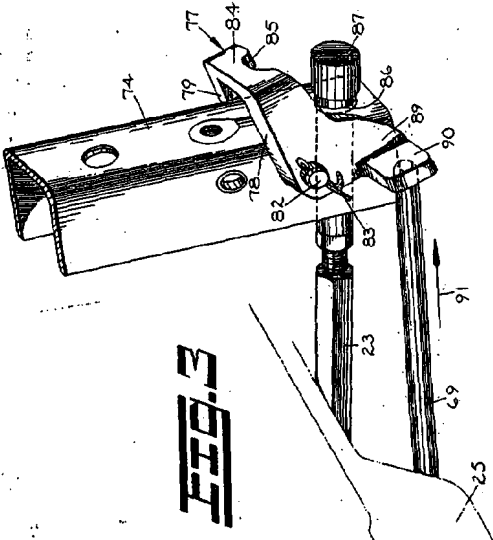
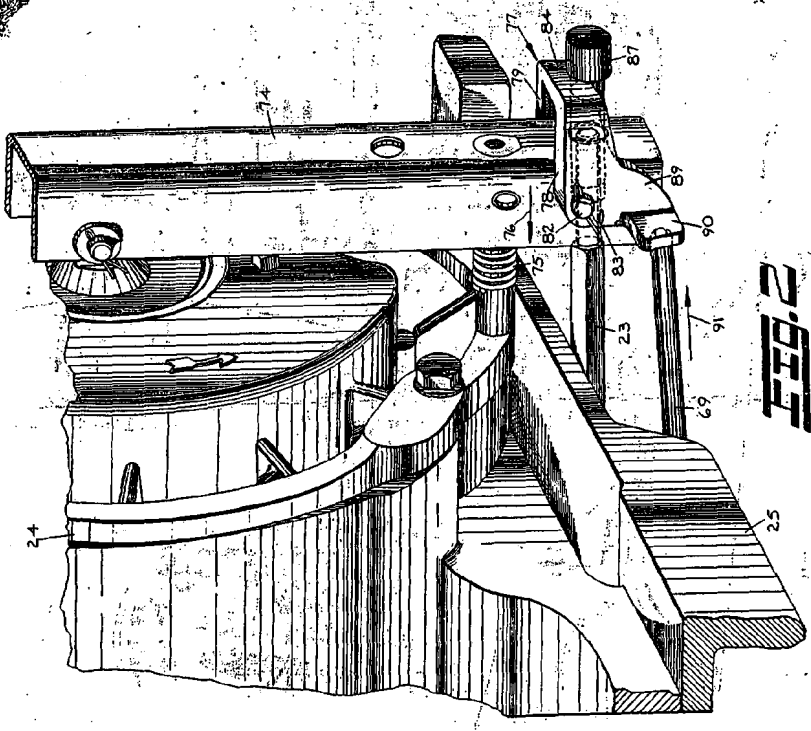
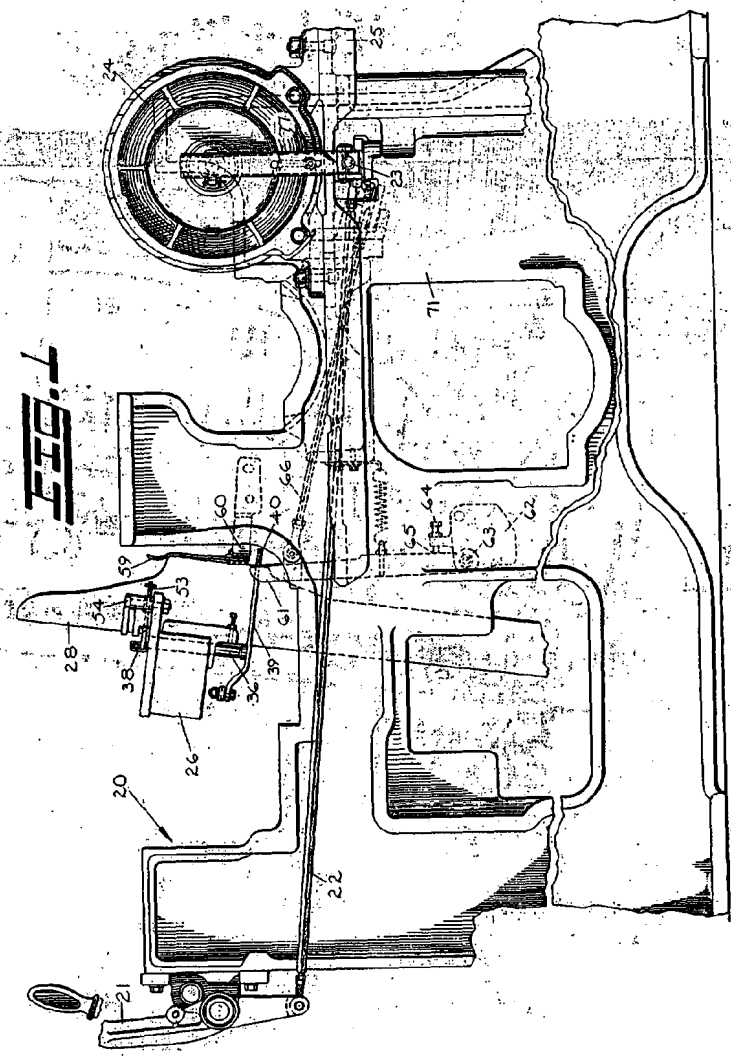

OK