

326835

17 MAY



1

memoria descriptiva

326835

CERTIFICADO DE ADICION
que se solicita en ESPAÑA a favor de D. JOSE
VILLARO VILA, de nacionalidad española, resi-
dente en Cardedeu, 7.- BARCELONA, por: MEJORAS
INTRODUCIDAS EN LA PATENTE PRINCIPAL Nº 322.945,
por: UN PROCEDIMIENTO PARA PREFABRICAR ENTRAMADOS
DE HORMIGON ARMADO Y PRETENSADO".-

=====

326835

17 MAY.



2

5.- Se refiere la presente Memoria Descriptiva que se une a solicitud de registro como Certificado de Adición a "MEJORAS INTRODUCIDAS EN LA PATENTE PRINCIPAL N° 322.945, por "UN PROCEDIMIENTO PARA PREFABRICAR ENTRAMADOS DE HORMIGON ARMADO Y PRETENSADO", cuyas ventajas y aportaciones a las mejoras alcanzadas por la citada Patente le acreditan, en mas que suficiente derecho, para alcanzar el privilegio que se solicita.

10.- Como elemento intermedio de enlace, entre los cimientos y pilares en obra, la pieza aportada por la instalación que se preconiza, acepta la posibilidad de recibir cargas de alto valor, así como el ser incluida sobre cimientos, en los cuales casos es necesario reforzar el apoyo o fijación que esta pieza tiene contra la pieza de hormigon que la recibe.

15.- Por ello sin variar nada en el contenido de la Patente principal, se introduce por el presente Invento una mejora en la repetida pieza, que determina la absoluta seguridad de que la vinculación a la obra, adquiere una inamovilidad y una capacidad de carga inmejorables.

20.-



5.- Sustancialmente consiste en determinar contra la cara transversa de la pieza incorporada por el presente invento, una ventana cuadrangular en posición tal, que una vez aplicada contra el cimiento, la distancia relativa al borde superior del mismo, no sea inferior a unos diez centímetros para garantizar así la solidez del apoyo, el cual se determina, porque a través de dicha ventana se pasa un entramado metálico de armado típico, que al recibir la subsiguiente argamasa de cemento y dejado fraguar, produce la

10.- fijeza y resistencia a la carga preconizada.

Para mejor comprensión se acompañan unos dibujos en los que se muestra una manera de llevar a la práctica el invento, haciéndose constar de manera expresa que el mismo carece de carácter privativo en sus detalles toda vez que

15.- se citan solamente a título de ejemplo.

La figura 1ª representa una vista en planta y

La figura 2ª una vista semiseccionada en alzada.

La pieza (1) figuras 1ª y 2ª es recibida de acuerdo con el objeto de la Patente principal contra la parte de

20.- obra (4) figura 1ª que en este caso, se ha supuesto ser un

326835

17 MAY



4

sector cualquiera de los cimientos de la obra.

5.- Sobre dicha pieza (1) figuras 1ª y 2ª se ha determinado en su fabricación el paso o ventana (2) figura 1ª, por el que una vez acoplada se hace pasar la armadura (3) constituida en la forma típica por unos redondos de hierro y alambres cruzados de montaje.

10.- En estas condiciones y de acuerdo con el contenido de la patente principal, se pasan los redondos de hierro (5) figuras 1ª y 2ª que permiten al añadir el hormigón dar al conjunto total, incluida la pieza recibida, cuya constitución se sale del contenido de este escrito por depender de la obra a que se aplique, la solidez de un solo cuerpo de hormigón armado.

15.- Suficientemente descrito el invento así como una manera de llevarlo a la práctica se hace constar de manera expresa que el mismo acepta modificaciones de detalle siempre que estas no afecten a su fundamento.

REIVINDICACIONES

1ª.-MEJORAS INTRODUCIDAS EN LA PATENTE PRINCIPAL

20.- N° 322.945 por: "UN PROCEDIMIENTO PARA PREFABRICAR

326835



5

ENTRAMADOS DE HORMIGON ARMADO Y PRETENSADO, caracteriza-
das porque en el elemento monolítico recibido contra la
obra, y que a su vez recibe el elemento a fijar en un -
solo conjunto de hormigón armado, se determina previamen-
te a la incorporación, al cajado contra la obra, una -
ventana transversalmente dispuesta en la que se acopla
un elemento de armado constituido por varillaje de redon-
do de hierro típico y una vez acoplado por técnica pro-
pia de la construcción a su enclave, se añade la argama-
sa correspondiente de hormigon y se deja fraguar.

10.-

2ª.-MEJORAS INTRODUCIDAS EN LA PATENTE PRINCIPAL Nº
322.945 por: "UN PROCEDIMIENTO PARA PREFABRICAR ENTRAMA-
DOS DE HORMIGON ARMADO Y PRETENSADO.

15.-

Esta Memoria descriptiva consta de cinco hojas escri-
tas a máquina por una sola de sus caras.

Madrid, 17 de Mayo de 1.966

EL AGENTE OFICIAL.
A. L. DE LA HERRAS
P. P.

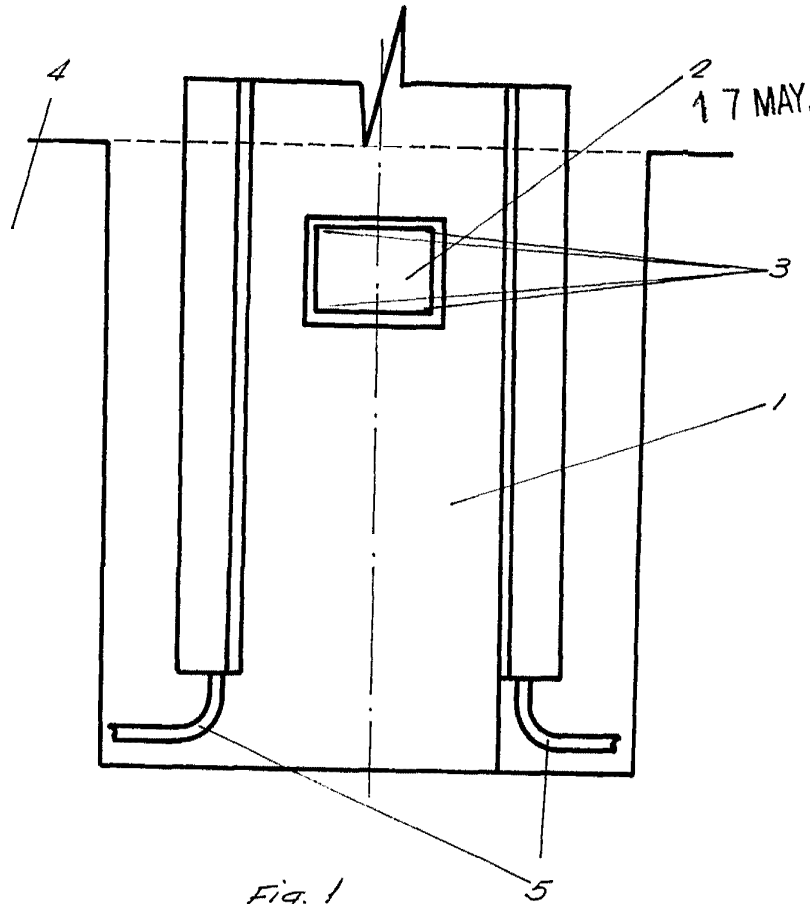
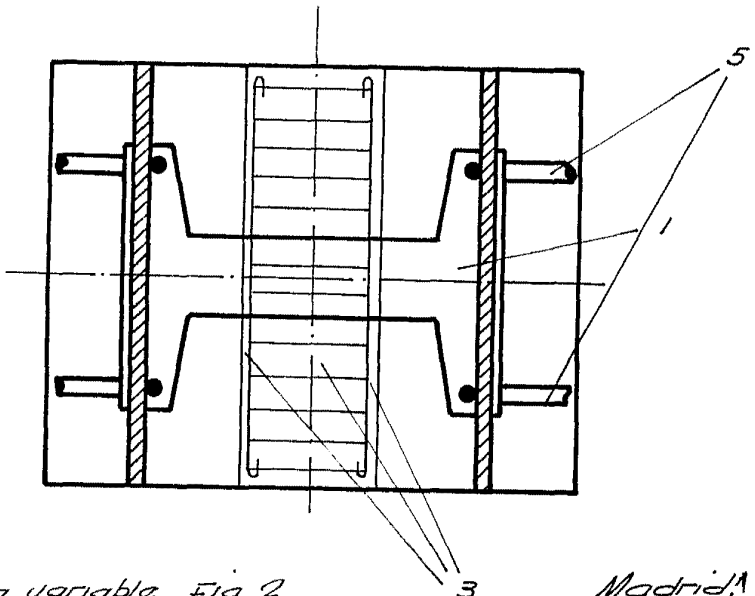

Fig. 1



Escalera variable. Fig. 2

Madrid, 7 MAY 1906

[Handwritten signature]